

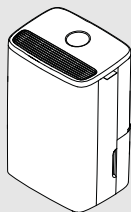

# BOSCH

## Dry 1000/2000/4000

<b>bg</b>	Обезвлажнител	Ръководство за монтаж и експлоатация	2
<b>da</b>	Affugter	Installations- og betjeningsvejledning	17
<b>de</b>	Luftentfeuchter	Installations- und Bedienungsanleitung	29
<b>en</b>	Dehumidifier	Installation and operating instructions	42
<b>es</b>	Deshumificador	Instrucciones de instalación/uso	55
<b>fi</b>	Kosteudenpoistaja / ilmankuivain	Asennus- ja käyttöohjeet	69
<b>fr</b>	Déshumidificateur	Notice d'installation et d'utilisation	81
<b>hr</b>	Odvlaživač zraka	Upute za instalaciju i uporabu	95
<b>hu</b>	Párátlanító	Szerelési és kezelési útmutató	108
<b>it</b>	Deumidificatore	Installazione e istruzioni per l'uso	121
<b>nl</b>	Luchtontvochtiger	Installatie- en bedieningshandleiding	135
<b>no</b>	Avfukter	Installasjons- og bruksanvisning	148
<b>pl</b>	Osuszacz	Instrukcja montażu/obsługi	160
<b>pt</b>	Desumificador	Manuais de instalação/utilização	174
<b>ro</b>	Uscător	Instrucțiuni de instalare și utilizare	188
<b>sr</b>	Sušač vazduha	Uputstvo za instalaciju i upotrebu	201
<b>sv</b>	Avfuktare	Installatörshandledning och bruksanvisning	214
<b>tr</b>	Nem Alma Cihazı	Montaj ve Kullanma Kılavuzu	226



## Съдържание

<b>1</b>	<b>Обяснение на символите и указания за безопасност.</b> . . . . .	<b>3</b>	<b>8</b>	<b>Почистване и поддръжка</b> . . . . .	<b>10</b>
1.1	Обяснение на символите . . . . .	3	8.1	Почистване на корпуса . . . . .	10
1.2	Общи указания за безопасност . . . . .	3	8.2	Почистване на резервоара за вода . . . . .	10
1.2.1	Указания за безопасност . . . . .	3	8.3	Почистване на филтъра . . . . .	10
<b>2</b>	<b>Указания към това ръководство</b> . . . . .	<b>4</b>	<b>9</b>	<b>Преместване и съхранение</b> . . . . .	<b>11</b>
<b>3</b>	<b>Данни за продукта</b> . . . . .	<b>4</b>	<b>10</b>	<b>Отстраняване на неизправности</b> . . . . .	<b>11</b>
3.1	Декларация за съответствие . . . . .	4	10.1	Кодове за грешки . . . . .	13
3.2	Обхват на доставката . . . . .	4	<b>11</b>	<b>Защита на околната среда и депониране като отпадък.</b> . . . . .	<b>14</b>
3.3	Общ преглед на продукта . . . . .	5	<b>12</b>	<b>Политика за защита на данните</b> . . . . .	<b>15</b>
3.4	Идентификация на продукта . . . . .	5	<b>13</b>	<b>Технически данни</b> . . . . .	<b>15</b>
<b>4</b>	<b>Монтаж</b> . . . . .	<b>5</b>	<b>14</b>	<b>Адреси на сервизите</b> . . . . .	<b>16</b>
4.1	Място на монтаж . . . . .	5			
<b>5</b>	<b>Обслужване</b> . . . . .	<b>5</b>			
5.1	Преглед на командното табло . . . . .	5			
5.2	Икони на екрана на дисплея и тяхната функция на дисплея . . . . .	5			
5.3	Имена на бутоните и функции . . . . .	6			
5.4	Статус на светлинния пръстен . . . . .	6			
5.5	Включване/Изключване . . . . .	6			
5.6	Режими на работа . . . . .	7			
5.6.1	Автоматичен режим . . . . .	7			
5.6.2	Нощен режим . . . . .	7			
5.6.3	Режим Пране . . . . .	8			
5.6.4	Постоянно обезвлажняване . . . . .	8			
5.6.5	Режим Размразяване (защита от замръзване) . . . . .	8			
5.6.6	Заклучване за деца . . . . .	8			
<b>6</b>	<b>Изпразване на уреда</b> . . . . .	<b>9</b>			
6.1	Източване на кондензата . . . . .	9			
6.1.1	Директно оттичане в резервоара (автоматично изключване) . . . . .	9			
6.1.2	Непрекъснато оттичане . . . . .	9			
<b>7</b>	<b>Функция Памет/Автоматичен старт</b> . . . . .	<b>9</b>			

## 1 Обяснение на символите и указания за безопасност

### 1.1 Обяснение на символите

#### Предупредителни указания

В предупредителните указания сигналните думи обозначават начина и тежестта на последиците, ако не се следват мерките за предотвратяване на опасността.

Дефинирани са следните сигнални думи и те могат да бъдат използвани в настоящия документ:

 **ОПАСНОСТ**  
**ОПАСНОСТ** Означава, че ще възникнат тежки до опасни за живота телесни повреди.

 **ПРЕДУПРЕЖДЕНИЕ**  
**ПРЕДУПРЕЖДЕНИЕ** Означава, че могат да настъпят тежки до опасни за живота телесни повреди.

 **ВНИМАНИЕ**  
**ВНИМАНИЕ** Означава, че могат да настъпят леки до средно тежки телесни повреди.

**УКАЗАНИЕ**  
**ВНИМАНИЕ** Означава, че могат да възникнат материални щети.

#### Важна информация



Важна информация без опасност за хора или вещи се обозначава с показания информационен символ.

#### Други символи

Символ	Значение
▶	Стъпка на действие
→	Препратка към друго място в документа
•	Изброяване/запис в списък
–	Изброяване/запис в списък (2. ниво)

Табл. 1

Символ	Значение
	Предупреждения относно запалими вещества: хладилният агент R290, използван в този продукт, е газ с висока запалимост и не е токсичен (A3).

Табл. 2

### 1.2 Общи указания за безопасност

#### 1.2.1 Указания за безопасност

Преди да използвате уреда, прочетете внимателно настоящото ръководство за потребителя и го съхранявайте за бъдещи справки.

#### Опасност

- Не почиствайте уреда със запалими течности или разтворители. Не разливайте никакви течности върху уреда, за да избегнете електрически удар, опасност от пожар и/или повреда във вътрешната структура на филтъра.
- Не пръскайте никакви запалими материали като инсектициди, спирт или парфюми в близост до уреда.

#### Предупреждение

- Преди да свържете уреда, проверете дали напрежението, посочено върху уреда, отговаря на напрежението на локалната мрежа.
- Уверете се, че захранващият кабел не минава през често използвани зони, за да се предотврати протриване, прегряване и прекъсване.
- Ако захранващият кабел или някой друг работещ компонент на уреда е повреден, незабавно възложете смяната му на упълномощен техник на Bosch.
- Не използвайте уреда, ако щепселът, захранващият кабел или самият уред са повредени.
- Работата, почистването и поддръжката на уреда трябва да се извършват от възрастни хора.
- Не блокирайте входа и изхода за въздух, напр. като поставяте предмети върху изхода за въздух или пред входа за въздух.
- Уверете се, че през изхода за въздух в уреда не попадат чужди тела.
- Не нагрявайте уреда, за да избегнете повреда на уреда или опасност от пожар.
- Хладилният агент няма мирис.

#### Внимание

- Уредът е предназначен за употреба в жилищни помещения, при нормални работни условия.
- Винаги поставяйте и използвайте уреда върху суха, стабилна, равна и хоризонтална повърхност.
- Не сядайте и не стъпвайте върху уреда. Не поставяйте нищо върху уреда.

- Избягвайте да удряте уреда (особено входа и изхода за въздуха) с твърди предмети.
- Не пъхайте пръстите си или предмети в изхода или входа за въздуха, за да предотвратите физическо нараняване или неизправност на уреда.
- Не дърпайте уреда за кабела.
- Не премествайте уреда, ако захранването не е прекъснато и захранващият кабел.
- Ако уредът е блокирал, незабавно възложете проверката му на упълномощен техник на Bosch.
- Не използвайте уреда, когато пушите на закрито, когато сте използвали инсектициди, дезинфектанти или на места с маслени остатъци, горящ тамян или химически изпарения.
- Не използвайте уреда в близост до газови уреди, отоплителни уреди или камини.
- Не забравяйте да изключите уреда от контакта, когато искате да го преместите, почистите, смените филтъра или да извършите друга поддръжка.
- Наблюдавайте децата, за да сте сигурни, че няма да си играят с уреда.
- Този уред не е предназначен за използване от лица с намалени физически, сетивни или умствени способности (включително деца) или с липса на опит и познания, освен ако не са наблюдавани или инструктирани относно използването на уреда от лице, отговорно за тяхната безопасност.
- Този уред може да се използва от деца на възраст над 8 години и лица с намалени физически, сетивни или умствени способности или липса на опит и познания, ако са под наблюдение или са били инструктирани относно използването на уреда по безопасен начин и разбират свързаните с това опасности.
- Децата не трябва да си играят с уреда. Почистването и потребителската поддръжка не трябва да се извършват от деца без надзор.
- Не използвайте филтъра, ако е силно замърсен.
- Всяко друго средство, различно от това, което е препоръчано от производителя за ускоряване на процеса на размразяване, не трябва да се използва.

### Употреба по предназначение на уреда

Уредът е предназначен да се използва само на закрито. Този уред трябва да се използва изключително в домашна среда и по предназначението, за което е проектиран.

Всяка друга употреба се счита за неправилна и следователно опасна. Всякакви щети, които може да са в резултат на неправилна употреба, не се покриват от гаранцията. Производителят не носи отговорност за повреди, причинени от неправилна, погрешна и безотговорна употреба и/или от ремонти, извършени от неквалифициран персонал.

### ⚠ Общи опасности, свързани с хладилния агент

- ▶ Този уред е пълен с хладилния агент R290. Съществува опасност от пожар, ако хладилният агент изтече и бъде изложен на външен източник на запалване.
- ▶ Не позволявайте друго вещество освен определения хладилния агент (R290) да навлезе в охлаждащия цикъл.

### ⚠ Специални квалификации за работа с хладилния агент R290

Действията, изискващи отваряне на продукта, трябва да се извършват само от персонал, който познава свойствата и рисковете, свързани с хладилния агент R290.

Работата по охлаждащия кръг и включването на оборудване със запалими хладилни агенти изисква специално обучение в допълнение към стандартните процедури за ремонт на хладилно оборудване.

- ▶ Следвайте инструкциите в приложимите закони и разпоредби.

## 2 Указания към това ръководство

Фигурите ще намерите на едно място в края на това ръководство. Текстът съдържа референции към фигурите.

Продуктите могат да се различават в зависимост от модела от изображенията в това ръководство.

## 3 Данни за продукта

### 3.1 Декларация за съответствие

По своята конструкция и работно поведение този продукт отговаря на европейските и националните изисквания.



С CE знака се декларира съответствието на продукта с всички приложими законови изисквания на ЕС, които предвиждат поставянето на този знак.

Пълният текст на декларацията за съответствие е наличен в интернет: [www.bosch-homecomfort.bg](http://www.bosch-homecomfort.bg).

### 3.2 Обхват на доставката

→ Фиг. 1

- [1] Уред
- [2] Дренажен маркуч
- [3] Техническа документация

### 3.3 Общ преглед на продукта

→ Фиг. 2

- [1] Командно табло
- [2] Изход за въздух
- [3] Колелца (4 бр.)
- [4] Дръжка на резервоара за вода
- [5] Капак на резервоара за вода
- [6] Резервоар за вода
- [7] Решетка на входа за въздух и противопрахов филтър (вграден)
- [8] Захранващ кабел
- [9] Ръкохватка
- [10] Дренажен отвор

### 3.4 Идентификация на продукта

#### Табелка с техническите данни

Табелката с техническите данни съдържа данни за мощността, данни за одобрения тип и серийния номер на продукта.

Табелката с техническите данни се намира върху вътрешния корпус, зад резервоара за вода.

- ▶ За да получите достъп до табелката с техническите данни, свалете резервоара за вода.

## 4 Монтаж

### 4.1 Място на монтаж

- Уредът трябва да се монтира и експлоатира в помещение с подова площнад 4 м<sup>2</sup>.
- Уредът трябва да се монтира на място, достъпно за монтаж, ремонт и поддръжка.
- Поставете уреда изправен върху стабилна, равна повърхност, за да осигурите стабилност и да сведете до минимум шума и вибрациите.
- Осигурете минимално разстояние от 20 см пред, над и от страни на уреда (→ Фиг. 3).
- Конструкцията на уреда позволява гърбът му да бъде поставен близо до стената.
- Не покривайте входовете и изходите за въздуха на уреда.
- Избягвайте места, изложени на шум и резонанс.
- Избягвайте места, изложени на силни изкуствени електрически/магнитни полета.
- Избягвайте неблагоприятни климатични условия (напр. гъсти сажди, силен пясъчен вятър, пряка слънчева светлина или източници на висока температура).
- Избягвайте места, където има изтичане на запалими или експлозивни газове или където има агресивни газове.
- Щепселът трябва да е лесно достъпен след монтажа.

## 5 Обслужване



### 5.1 Преглед на командното табло

→ Фиг. 4

- [1] Бутон за автоматичен режим
- [2] Бутон за нощен режим
- [3] Бутон за режим Пране
- [4] Дисплей
- [5] Бутон Нагоре/Увеличаване
- [6] Бутон Надолу/Понижаване
- [7] Бутон за захранване (Вкл./Режим на готовност)/Заклучване за деца

### 5.2 Икони на екрана на дисплея и тяхната функция на дисплея

→ Фиг. 5

№	Наименование	Функция на дисплея
[1]	Ниво на влажност на околния въздух	Иконата се показва, когато нивото на относителна влажност на околния въздух се покаже на цифровия дисплей.
[2]	Задаване на целево ниво на влажност	Иконата се показва, когато зададената целева относителна влажност се покаже на цифровия дисплей.
[3]	Режими на работа	Показва текущия режим на работа: <ul style="list-style-type: none"> <li>• автоматични </li> <li>• Нощ </li> <li>• Пране </li> </ul>
[4]	Светлинен пръстен	Светлинният пръстен се показва в бяло, като показва различни състояния. Вижте глава 5.4 "Статус на светлинния пръстен".
[5]	Таймер	Иконата се показва в режим Пране, а оставащото време се показва на цифровия дисплей.
[6]	Процентна стойност за влажността на въздуха	Показва нивото на влажност (околен въздух/зададена целева стойност) в проценти.
[7]	Заклучване за деца	Иконата за заключване за деца се показва, когато опцията е избрана.
[8]	Цифров дисплей	Показва нивото на влажност (околен въздух/зададена целева стойност) или настройката на таймера.

№	Наименование	Функция на дисплея
[9]	Пълен резервоар за вода	Иконата за пълен резервоар за вода се показва, когато резервоарът за вода е пълен.
[10]	Функция за размразяване	Иконата за размразяване се показва, когато уредът автоматично влезе в режим Размразяване (→ глава 5.6.5 "Режим Размразяване (защита от замръзване)").

Табл. 3 Икони и тяхната функция на дисплея

### 5.3 Имена на бутоните и функции







№	Бутон/Индикатор	Функция
[1]		Бутон за автоматичен режим
[2]		Бутон за нощен режим
[3]		Бутон за режим Пране
[4]	Дисплей	Виж глава 5.2, страница 5
[5]	 Бутон Нагоре/ Увеличаване	Настройване на влажността/ настройката на таймера нагоре
[6]	 Бутон Надолу/ Понижаване	Настройване на влажността/ настройката на таймера надолу
[7]	 Бутон за захранване (Вкл./Режим на готовност)/ Заклучване за деца	Включване/Изключване на уреда Включване/Изключване на заклучването за деца

Табл. 4 Имена на бутоните и функции

### 5.4 Статус на светлинния пръстен

Условия	Описание	Статус
В режим на готовност	Всички светодиоди светят	Работа
Дишане	Всички светодиоди променят яркостта си от 100% до 0% и обратно до 100%.	Статус на пестене на енергия



Условия	Описание	Статус
Бавно мигане	Светодиодите светват и изгасват бавно в повтарящ се модел.	Целева RH настройка Настройка на таймера Функция за размразяване
Намаляване	Светодиодите започват от пълна светлосила и постепенно намаляват в посока обратна на часовниковата стрелка в зависимост от зададената настройка на таймера, докато изгаснат. 	Изтичане на таймер
Бързо мигане	Светодиодите светват и изгасват бързо в повтарящ се модел.	Пълен резервоар за вода

Табл. 5 Режими и статус на светлинния пръстен

### 5.5 Включване/Изключване

- ▶ Включете щепсела на уреда в контакта. Уредът влиза в режим на готовност.
- ▶ Натиснете , за да включите уреда.



Уредът започва да работи в същия режим и със същите настройки, както при изключването му.









- ▶ Натиснете бутона , за да поставите уреда в режим на готовност. Вентилаторът работи в продължение на няколко секунди, за да издуха горещия въздух вътре в уреда. След това уредът спира да работи и преминава в режим на готовност.





## 5.6 Режими на работа

### 5.6.1 Автоматичен режим

- В автоматичен режим уредът автоматично регулира работата си в зависимост от относителната влажност на околния въздух и зададеното целево ниво на влажност, за да пести енергия и да намали шума.
- Оборотите на вентилатора се регулират, за да се увеличи степента на извличане, когато е необходимо, или да се превключи на по-тихи обороти на вентилатора, когато целевата влажност е почти достигната.
- След като бъде достигнато зададеното целево ниво на влажност, уредът спира да работи и преминава в режим на пестене на енергия, за да пести енергия. Светлинният пръстен мига, за да покаже режима за пестене на енергия.
- На всеки 20 минути уредът възобновява работата си, за да следи промените във въздуха и да реагира по подходящ начин.
- Ако нивото на влажност на околния въздух се повиши над зададената целева стойност, уредът продължава да работи, докато целевата стойност бъде достигната отново.
- Когато установеното ниво на влажност на околния въздух се изравни със зададената целева стойност, уредът се връща в режим на пестене на енергия и възобновява вземането на проби от влажността на околния въздух на всеки 20 минути.

За да влезете в автоматичен режим и да регулирате целевото ниво на влажност:









- ▶ Натиснете бутон . Уредът започва да работи в автоматичен режим. Дисплеят показва нивото на влажност на околния въздух заедно с иконата . В този режим уредът задава ниво на влажност от 55 % по подразбиране.
- ▶ За да изберете друго целево ниво на влажност, натиснете веднъж бутон  или . Цифровият дисплей се превключва, за да покаже изгледа на целевата настройка заедно с иконата .
- ▶ За да промените целевото ниво на влажност, натискайте бутон  или , докато се покаже желаното целево ниво на влажност. Наличните целеви нива на влажност са 40 %, 45 %, 50 %, 55 %, 60 %, 65 % и 70 %. След като се покаже желаното целево ниво на влажност, иконата остава на екрана в продължение на 3 секунди, преди да се върне към нивото на влажност на околния въздух заедно с иконата .





- ▶ За да видите настройката на целевото ниво на влажност, натиснете бутон  или  веднъж. Цифровият дисплей показва целевото ниво на влажност в продължение на 3 секунди заедно с иконата , преди да се върне, за да покаже текущото ниво на влажност на околния въздух и иконата .

### 5.6.2 Нощен режим

- В Нощен режим уредът работи с ниски обороти на вентилатора за изключително тиха работа с изключени светлини на потребителския интерфейс.
- След като бъде достигнато зададеното целево ниво на влажност, уредът спира да работи и преминава в режим на пестене на енергия, за да пести енергия. Светлинният пръстен мига, за да покаже режима за пестене на енергия.
- На всеки 20 минути уредът възобновява работата си, за да следи промените във въздуха и да реагира по подходящ начин.
- Ако нивото на влажност на околния въздух се повиши над зададената целева стойност, уредът продължава да работи, докато целевата стойност бъде достигната отново.
- Когато установеното ниво на влажност на околния въздух се изравни със зададената целева стойност, уредът се връща в режим на пестене на енергия и възобновява вземането на проби от влажността на околния въздух на всеки 20 минути.

За да влезете в Нощен режим и да регулирате целевото ниво на влажност:





- ▶ Натиснете отново бутон . Уредът започва да работи в Нощен режим. Дисплеят показва нивото на влажност на околния въздух заедно с иконата . В този режим уредът задава ниво на влажност от 55 % по подразбиране.
- ▶ За да изберете друго целево ниво на влажност, натиснете веднъж бутон  или . Цифровият дисплей се превключва, за да покаже изгледа на целевата настройка заедно с иконата .
- ▶ За да промените целевото ниво на влажност, натискайте бутон  или , докато се покаже желаното целево ниво на влажност. Наличните целеви нива на влажност са 40 %, 45 %, 50 %, 55 %, 60 %, 65 % и 70 %. След като се покаже желаното целево ниво на влажност, иконата остава на екрана в продължение на 3 секунди, преди да се върне към нивото на влажност на околния въздух заедно с иконата .
- ▶ След 3 секунди светлините на потребителския интерфейс се изключват, с изключение на иконата .

- ▶ За да активирате светлините, натиснете някой от бутоните.  
Светлините се включват и се изключват отново след 3 секунди.
  - ▶ За да видите настройката на целевото ниво на влажност, натиснете бутона  или  веднъж.  
Цифровият дисплей показва целевото ниво на влажност в продължение на 3 секунди заедно с иконата , преди да се върне, за да покаже текущото ниво на влажност на околния въздух и иконата .
- След 3 секунди светлините отново се изключват.

### 5.6.3 Режим Пране



- В режим Пране уредът работи на максимална мощност и с таймер за изключване от 8 часа по подразбиране.
- Времето може да се регулира в диапазона от 1 до 12 часа.
- С цел пестене на енергия и предотвратяване на прекаленото изсушаване на въздуха, уредът следи нивото на влажност на околния въздух и превключва на режим Само вентилатор, когато нивото на влажност на въздуха достигне 35 % преди изтичането на таймера.
- Ако нивото на влажност на околния въздух се повиши, компресорът се включва отново. Тази енергоспестяваща операция на включване и изключване продължава до изтичане на таймера.
- Предлага се и непрекъснато обезвлажняване без таймер и без енергоспестяваща операция на включване и изключване. (→ 5.6.4 "Постоянно обезвлажняване").

За да влезете в режим Пране:

- ▶ Натиснете отново бутона .
- На дисплея се показва настройката по подразбиране на таймера от 8 часа заедно с иконата .
- ▶ За да регулирате настройката на таймера, натискайте бутона  или , докато се покаже желаното време.
  - Наличните настройки на таймера варират от 1 до 12 часа.
  - След като се покаже желаната настройка на таймера, тя се появява на дисплея и започва да се отброява.
  - Когато таймерът изтече, уредът се изключва автоматично.
- ▶ За да видите нивото на влажност на околния въздух, натиснете бутона  веднъж.  
След 3 секунди дисплеят автоматично се връща към предишния изглед.

### 5.6.4 Постоянно обезвлажняване

Постоянното обезвлажняване може да се активира чрез режим Пране.



- ▶ Натиснете бутона  веднъж, за да влезете в режим Пране.
- ▶ Натискайте бутона , докато "CO" се появи на дисплея.  
Уредът непрекъснато обезвлажнява с високи обороти на вентилатора без зададена целева влажност.
- ▶ За да видите нивото на влажност на околния въздух, натиснете бутона веднъж.  
След 3 секунди дисплеят автоматично се връща към предишния изглед.

### 5.6.5 Режим Размразяване (защита от замръзване)

- Когато температурата на околния въздух е твърде ниска, върху охлаждащите намотки може да се образува лед. Ако това се случи, уредът автоматично преминава в режим Размразяване и показва иконата .
- В режим Размразяване уредът работи с високи обороти на вентилатора без обезвлажняване. След като намотките се размразят напълно, уредът се връща към нормална работа.

### 5.6.6 Заклучване за деца

За да активирате Заклучване за деца:

- ▶ Натискайте  в продължение на 3 секунди, за да заключите командното табло на уреда.  
Показва се иконата .



След като заключването за деца бъде активирано, промяната на каквито и да било настройки или изключването на уреда са невъзможни.

- ▶ За да деактивирате Заклучване за деца, задръжте бутона  натиснат за още 3 секунди.

## 6 Изпразване на уреда

### 6.1 Източване на кондензата

По подразбиране водата се източва автоматично в резервоара за вода. Затова се уверете, че резервоарът е монтиран правилно.

Източването може да се извърши по два начина (→ 6.1.1 "Директно оттичане в резервоара (автоматично изключване)" или 6.1.2 "Непрекъснато оттичане").

#### 6.1.1 Директно оттичане в резервоара (автоматично изключване)

Кондензната вода се отвежда директно в резервоара за вода. Когато резервоарът се напълни и трябва да се изпразни, вентилаторът ще работи в продължение на 3 минути, за да издуха излишната вода и да се гарантира, че няма останала вода, която би могла да капе при изваждането на резервоара. След това уредът ще спре да работи, ще издаде пет звукови сигнала, иконата  ще светне, а светлинният пръстен ще започне да мига. Уредът ще остане неактивен, докато резервоарът за вода не бъде изпразнен и поставен отново.

За да източите резервоара, следвайте стъпките по-долу (→ Фиг. 6).

- ▶ Хванете резервоара за вода от двете страни и го издърпайте напред от долната задна част на уреда [1].
- ▶ Обърнете нагоре ръкохватката [2] и пренесете резервоара за вода до мивка, вана или друго място за източване.
- ▶ Хванете резервоара за вода с две ръце и го изпразнете през отвора за изливане [3].  
Не е необходимо да сваляте капака на резервоара за вода.



- ▶ Не пийте събраната кондензна вода. Кондензната вода е подходяща единствено за поливане на неядливи растения.
- ▶ Поставете отново резервоара за вода [4] в обратния на изваждането му ред.

След като резервоарът за вода бъде поставен на мястото си, уредът ще се върне към предишния си режим или настройка.

### 6.1.2 Непрекъснато оттичане

Непрекъснатото оттичане може да се използва за източване на кондензната вода, без да е необходимо да се изпразва резервоарът за вода. За да направите това, следвайте стъпките по-долу (→ Фиг. 7 и 8).

- ▶ Сваляте капачката на дренажния отвор.
- ▶ Свържете дренажния маркуч към дренажния отвор.
- ▶ Поставете другия край на маркуча в дренажния резервоар.



- ▶ Уверете се, че маркучът е насочен надолу и че не е запушен или прегънат.

## 7 Функция Памет/Автоматичен старт

- Когато уредът бъде изключен и отново включен, той ще продължи да работи със същия режим и настройки, както преди изключването. Ако обаче преди това е бил зададен таймер, той ще се върне към настройката по подразбиране от 8 часа.
- В случай на неочаквано изключване поради прекъсване на електрозахранването или директно изключване от електрическата мрежа, уредът автоматично ще се рестартира с предишния режим и настройки, след като захранването бъде възстановено. Настройките на таймера ще останат непроменени.
- Ако уредът бъде изключен и разединен от електрическата мрежа, преди да бъде включен отново, той ще се върне към фабричните настройки, напр. автоматичен режим с целева стойност на влажността от 55 %.

## 8 Почистване и поддръжка



Преди почистване и поддръжка изключете уреда, натискайки бутона , след което извадете захранващия кабел.

### 8.1 Почистване на корпуса

Уредът се почиства с кърпа, която не е мазна, или с леко влажна кърпа (навлажнена с вода или разтвор от топла вода и мек течен почистващ препарат). След това трябва да се подсуши със суха кърпа.



Уверете се, че сте изтискали излишната вода от кърпата, преди да избършете около бутоните за управление. Излишната вода в или около бутоните за управление може да причини повреда на уреда.



От съображения за безопасност никога не мийте уреда с вода.



#### ВНИМАНИЕ

- ▶ Никога не използвайте агресивни почистващи препарати, бензин, спирт, разтворители, восък или политура, за да почистите уреда.
- ▶ Никога не пръскайте инсектициди или подобни течности.

### 8.2 Почистване на резервоара за вода

Резервоарът за вода трябва да се почиства редовно, за да се предотврати появата на мухъл и плесен. За да направите това, следвайте стъпките по-долу (→Фиг. 9 до 11).

- ▶ Махнете ръкохватката.
  - Повдигнете ръкохватката.
  - Уверете се, че ръкохватката е отключена, като я подравните със заключващия механизъм от двете страни, една след друга, преди да я свалите (→Фиг. 10, [1]).

- Избутайте ръкохватката навън от двете страни, една след друга [2].
- Повдигнете ръкохватката, за да я свалите [3].
- Освободете трите точки за фиксиране на капака (→Фиг. 11, [1]).

- ▶ Повдигнете капака [2].
- ▶ Почистете резервоара за вода с топла вода и, ако е необходимо, с мек почистващ препарат.
- ▶ Натиснете капака обратно на мястото му.
- ▶ Поставете отново ръкохватката в обратния на изваждането ред.

### 8.3 Почистване на филтъра

За да поддържате ефективността на уреда, се препоръчва редовно да почиствате филтрите за прах. Честотата зависи от продължителността и условията на работа.

Противопраховият филтър е вграден в решетката на входа за въздух (→Фиг. 12).

- ▶ За да извадите противопраховия филтър, избутайте решетката от корпуса през вдлъбнатината на ръкохватката [1] и към себе си [2].
- ▶ Издърпайте решетката вертикално нагоре, за да я отделите от дъното [3].
- ▶ Използвайте прахосмукачка, за да отстраните праха.
- ▶ Ако е много мръсен, потопете го в топла вода и го изплакнете няколко пъти. Ако е необходимо, може да се използва и мек почистващ препарат.



Температурата на водата трябва да се поддържа под 40 °C.

- ▶ Внимателно изтръскайте излишната вода от филтъра.
- ▶ Уверете се, че филтърът е напълно сух, преди да го поставите обратно на уреда.
- ▶ Монтирайте отново филтъра в обратен на демонтажа му ред.

## 9 Преместване и съхранение



Транспортирането, зареждането, почистването, възстановяването и извърлянето на хладилния агент трябва да се извършват само от оторизирани от фирмата-производител центрове за техническо обслужване. Уредът трябва да се извървя само от специализиран персонал.

### Преместване

- Когато го премествате, дръжте уреда с две ръце.
- Хванете ръкохватката, разположена в задната част на уреда, за да осигурите стабилността на уреда по време на транспортирането му.
- Никога не транспортирайте и не обръщайте уреда с горната част надолу или настрани.

### Съхранение



Ако уредът няма да се използва за продължителен период от време:

- ▶ Изключете уреда и извадете щепсела от контакта.
- ▶ Изпразнете и почистете резервоара за вода, като се уверите, че резервоарът и уредът са напълно сухи (→ глава 8.2 "Почистване на резервоара за вода", страница 10).
- ▶ Извадете и почистете противопраховия филтър, оставете го да изсъхне напълно, след което го поставете отново (→ глава 8.3 "Почистване на филтъра", страница 10).
- ▶ Съхранявайте уреда на хладно, сухо и добре проветриво място, за предпочитане покрит, далеч от пряка слънчева светлина, екстремни температури и прекомерен прах.

## 10 Отстраняване на неизправности

Тази глава обобщава най-честите проблеми, които могат да възникнат. Ако не намерите решение на проблема в

таблицата по-долу, свържете се с упълномощен сервизен техник.

Проблем	Възможна причина	Възможно решение
Икона  светва. Светлинният пръстен мига.	Резервоарът за вода не е на мястото си или не е поставен правилно.	Поставете резервоара за вода правилно (→ глава 6.1.1 "Директно оттичане в резервоара (автоматично изключване)", страница 9).
	Резервоарът за вода е пълен.	Изпразнете резервоара за вода (→ глава 8.2 "Почистване на резервоара за вода", страница 10).
Икона  светва.	Температурата на околната среда е твърде ниска.	Повишете температурата на околната среда, ако е възможно.
Уредът не се включва при натискане на бутона ВКЛ./ИЗКЛ.	Уредът не е включен в контакта.	Включете уреда в контакта.
Уредът не работи.	Резервоарът за вода е пълен.	Изпразнете резервоара за вода (→ глава 8.2 "Почистване на резервоара за вода", страница 10).
	Резервоарът за вода не е на мястото си или не е поставен правилно.	Поставете резервоара за вода правилно (→ глава 6.1.1 "Директно оттичане в резервоара (автоматично изключване)", страница 9).
	Уредът е достигнал зададеното целево ниво на влажност и работи в режим на пестене на енергия.	Това е нормално.

Проблем	Възможна причина	Възможно решение
Уредът не обезвлажнява или събира малко вода.	Техническата спецификация може да не е подходяща за размера на помещението.	Уверете се, че капацитетът на обезвлажняване отговаря на размера на помещението.
	Има прекомерна вентилация.	Уверете се, че всички прозорци и външни врати са затворени, за да се намали до минимум вентилацията.
	Температурата на околната среда е твърде ниска или твърде висока.	Уверете се, че уредът работи в среда с температура между 5 °C и 35 °C.
	Нивото на влажност вече е много ниско.	При ниво на влажност на околния въздух под 45 % уредът може да не събира много вода поради недостатъчна влажност на околния въздух.
	Целевото ниво на влажност е по-високо от нивото на влажност на околния въздух.	Намалете целевото ниво на влажност.
	Противоуховият филтър е задръстен.	Почистете противоуховия филтър (→ глава 8.3 "Почистяване на филтъра", страница 10).
Времето за работа е твърде кратко.	Изчакайте няколко минути.	
Уредът издухва топъл въздух.	Обезвлажненият въздух преминава през нагревателни намотки, преди да бъде пуснат в помещението като част от процеса на обезвлажняване.	Това е нормално.
Дисплеят не показва целевата настройка на влажността.	Дисплеят показва относителната влажност в помещението.	Натиснете бутона ^ или v един път, за да видите целевата настройка на влажността.
На пода има вода.	В резервоара има остатъчна вода, а уредът може да е бил наклонен прекомерно по време на преместване.	Преместете резервоара внимателно.
	Дренажният маркуч се е разхлабил.	Проверете връзката на дренажния маркуч и се уверете, че е закрепен правилно.
Уредът е шумен.	Повърхността не е равна.	Поставете уреда върху твърда, равна повърхност.
	Противоуховият филтър е замърсен.	Изключете уреда и почистете противоуховия филтър (→ глава 8.3 "Почистяване на филтъра", страница 10).

Табл. 6 Проблеми и тяхното решение

### 10.1 Кодове за грешки

Уредът има система за самодиагностика, която идентифицира редица предупреждения/неизправности.

Съобщенията за грешка се показват на дисплея на контролното табло.

Код за грешка	Описание	Причина	Решения
E1	E1 мига на всеки 30 секунди на дисплея	Грешка в температурния датчик	Свържете се с оторизиран сервизен техник.
E2	E2 мига на всеки 30 секунди на дисплея	Грешка в датчика за влажност	Свържете се с оторизиран сервизен техник.
L3	L3 мига бавно на дисплея	Температурата на входящия въздух е твърде висока.	Температурата на околния въздух, при която се използва уредът, е твърде висока. Уверете се, че уредът се използва при температури от 40 °C или по-ниски.
L4	L4 мига бавно на дисплея	Температурата на входящия въздух е твърде ниска.	Температурата на околния въздух, при която се използва уредът, е твърде ниска. Уверете се, че уредът се използва при температури от 2 °C или по-високи.

Табл. 7 Кодове за грешки и решения

## 11 Защита на околната среда и депониране като отпадък

Опазването на околната среда е основен принцип на групата Bosch.

За Bosch качеството на продуктите, ефективността и опазването на околната среда са равнопоставени цели. Законите и наредбите за опазване на околната среда се спазват стриктно.

За опазването на околната среда използваме най-добрата възможна техника и материали, като отчитаме аргументите от гледна точка на икономическата рентабилност.

### Опаковка

По отношение на опаковката ние участваме в специфичните системи за утилизация, гарантиращи оптимално рециклиране. Всички използвани опаковъчни материали са екологично чисти и могат да се използват многократно.

### Излязъл от употреба уред

Бракуваните уреди съдържат ценни материали, които трябва да се подложат на рециклиране. Конструктивните възли се отделят лесно. Пластмасовите детайли са обозначени. По този начин различните конструктивни възли могат да се сортират и да се предадат за рециклиране или изхвърляне като отпадъци.

### Стари електрически и електронни уреди



Този символ означава, че продуктът не трябва да се утилизира с другите отпадъци, а вместо това трябва да бъде откаран в пунктовете за събиране на отпадъци за обработка, събиране, рециклиране и изхвърляне.

Символът е валиден в страни, където се прилагат разпоредбите за отпадъци от електрическо и електронно оборудване, напр. "(Великобритания) Разпоредби за отпадъци от електрическо и електронно оборудване от 2013 г. (с измененията)". Тези разпоредби определят рамката за връщане и рециклиране на стари електронни уреди, които се прилагат във всяка страна.

Понеже електронният уред може да съдържа опасни вещества, той трябва да се рециклира отговорно, за да се сведе до минимум всяка потенциална вреда за околната среда и човешкото здраве. Освен това рециклирането на електронен скрап спомага за запазването на природните ресурси.

За допълнителна информация относно безопасното за природата утилизиране на стари електрически и електронни уреди, моля, свържете се със съответните местни власти, вашата служба за изхвърляне на битови отпадъци или търговеца на дребно, от когото сте закупили продукта.

Допълнителна информация можете да намерите тук: [www.bosch-homecomfortgroup.com/en/company/legal-topics/wEEE/](http://www.bosch-homecomfortgroup.com/en/company/legal-topics/wEEE/)

### Хладилен агент R290



Уредът съдържа флуорирани парников газ R290 (потенциал за глобално затопляне 3<sup>1</sup>) с висока степен на възпламеняемост и нетоксичност (A3).

Съдържащото се количество е посочено на табелката с техническите данни, разположена на гърба на уреда.

Хладилният агент е опасен за околната среда и трябва да се събира и утилизира отделно.

1) Въз основа на ПРИЛОЖЕНИЕ I към РЕГЛАМЕНТ (ЕС) № 517/2014 на Европейския парламент и на Съвета от 16 април 2014 г.

## 12 Политика за защита на данните



Ние, **Роберт Бош ЕООД, бул. Черни връх 51 Б, 1407 София, България**, обработваме информация за продукти и монтаж, технически данни и данни за свързване, комуникационни данни, данни за

регистрация на продукти и клиентска история, за да предоставим продуктова функционалност (чл. 6, алинея 1, изречение 1 (б) от ОРЗД/УК GDPR), за да изпълняваме нашите задължения за експлоатационен надзор на продукта, безопасност на продукта и от съображения за безопасност (чл. 6, алинея 1, изречение 1 (е) от ОРЗД/УК GDPR), за защита на нашите права във връзка с въпроси, свързани с гаранцията и регистрацията на продукта (чл. 6, алинея 1, изречение 1 (е) от ОРЗД/УК GDPR), и за да анализираме дистрибуцията на наши продукти и да предоставяме индивидуализирана информация и оферти, свързани с продукта (чл. 6, алинея 1, изречение 1 (е) от ОРЗД/УК GDPR). За предоставяне на услуги, като продажби и маркетингови услуги, управление на договори, обработка на плащания, програмиране, хостинг на данни и услуги по гореща линия, можем да поверяваме и предаваме данни на

външни доставчици на услуги и/или дъщерни предприятия на Bosch. В някои случаи, но само ако е осигурена адекватна защита на данните, личните данни могат да се предават на получатели, намиращи се извън Европейската икономическа зона и Обединеното кралство. Допълнителна информация се предоставя при заявка. Можете да се свържете с нашия Отговорник по защита на данни на: Data Protection Officer, Information Security and Privacy (C/ISP), Robert Bosch GmbH, Postfach 30 02 20, 70442 Stuttgart, ГЕРМАНИЯ.

Имате право по всяко време да възразите срещу обработката на Вашите лични данни на базата на основания, свързани с Вашата конкретна ситуация, или когато личните Ви данни се обработват за преки маркетингови цели на базата на чл. 6, алинея 1, изречение 1 (е) от ОРЗД/УК GDPR. За да упражните правата си, моля, свържете се с нас чрез [DPO@bosch.com](mailto:DPO@bosch.com). За да намерите повече информация, моля, последвайте QR кода.

## 13 Технически данни

Модел		Dry 1000	Dry 2000	Dry 4000
Описание	Единица			
Захранване с напрежение		220-240V, 50Hz	220-240V, 50Hz	220-240V, 50Hz
Номинална входна мощност	W	175	178	285
Степени на извличане				
- 30 °C / 80 %	L/24h	10	12	16
- 27 °C / 60 %		6	7	9,5
Дебит на въздуха (мин./макс.)	m <sup>3</sup> /h	70 / 90	86 / 106	96 / 112
Звуково налягане (мин./макс.)	dB(A)	34 / 36	35 / 38	38 / 40
Експлоатационни лимити	°C	+5 / +35	+5 / +35	+5 / +35
Експлоатационни лимити (относителна влажност)	%	30 / 80	30 / 80	30 / 80
Променлив диапазон на овлажнителя (относителна влажност)	%	40 – 70	40 – 70	40 – 70
Хладилен агент (тип/кол-во за пълнене)		R290 / 35g	R290 / 45g	R290 / 55g
Макс. допустимо налягане PS H	MPa	2,5	2,5	2,5
Макс. допустимо налягане PS L	MPa	1,0	1,0	1,0
Размер на резервоара за вода	L	2,5	2,5	2,5

Табл. 8

## 14 Адреси на сервизите

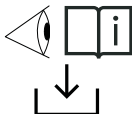

**ВГ:** За подробна информация относно продукта (технически спецификации, подробно ръководство за потребителя/употреба, инструкции за монтаж и т. нат.), сканирайте QR кода от лявата страна с мобилното Ви устройство или посетете:  
[www.docs.bosch-thermotechnology.com/download/pdf/file/6721850726](http://www.docs.bosch-thermotechnology.com/download/pdf/file/6721850726).

0010055589-001

---

## Indholdsfortegnelse

---

<b>1 Symbolforklaring og sikkerhedsanvisninger . . . . .18</b>	<b>8 Rengøring og vedligeholdelse . . . . .24</b>
1.1 Symbolforklaring . . . . .18	8.1 Rengøring af kabinettet . . . . .24
1.2 Generelle sikkerhedshenvisninger . . . . .18	8.2 Rengøring af vandbeholderen . . . . .24
1.2.1 Sikkerhedshenvisninger . . . . .18	8.3 Rengøring af filtret . . . . .24
<b>2 Henvisninger til denne vejledning . . . . .19</b>	<b>9 Flytning og opbevaring . . . . .25</b>
<b>3 Oplysninger om produktet . . . . .19</b>	<b>10 Afhjælpning af fejl . . . . .25</b>
3.1 Overensstemmelseserklæring . . . . .19	10.1 Fejlkoder . . . . .26
3.2 Leveringsomfang . . . . .19	<b>11 Miljøbeskyttelse og bortskaffelse . . . . .27</b>
3.3 Produkt oversigt . . . . .20	<b>12 Bemærkning om databeskyttelse . . . . .27</b>
3.4 Produktidentifikation . . . . .20	<b>13 Tekniske data . . . . .28</b>
<b>4 Installation . . . . .20</b>	<b>14 Adresser til produktsupport . . . . .28</b>
4.1 Installationssted . . . . .20	
<b>5 Betjening . . . . .20</b>	
5.1 Oversigt over betjeningspanel . . . . .20	
5.2 Ikoner på displayet og deres visningsfunktion . . . . .20	
5.3 Knapnavn og -funktioner . . . . .21	
5.4 Lysringsstatus . . . . .21	
5.5 Tænd/sluk . . . . .21	
5.6 Driftstilstande . . . . .21	
5.6.1 Automatisk tilstand . . . . .21	
5.6.2 Nattilstand . . . . .22	
5.6.3 Vasketøjstilstand . . . . .22	
5.6.4 Konstant affugtning . . . . .23	
5.6.5 Afrimningstilstand (frostsikring) . . . . .23	
5.6.6 Børnesikring . . . . .23	
<b>6 Dræning af apparatet . . . . .23</b>	
6.1 Dræning af kondensatet . . . . .23	
6.1.1 Direkte dræning ud i beholderen (automatisk afspærring) . . . . .23	
6.1.2 Kontinuerlig dræning . . . . .23	
<b>7 Hukommelsesfunktion/automatisk start . . . . .24</b>	

## 1 Symbolforklaring og sikkerhedsanvisninger

### 1.1 Symbolforklaring

#### Advarsler

I advarsler bruges signalord i begyndelsen af en advarsel til at angive typen og alvorlighedsgraden af den følgende risiko, hvis der ikke træffes foranstaltninger for at minimere faren.

Følgende signalord er defineret og kan bruges i dette dokument:

	<b>FARE</b>
<b>FARE</b> angiver, at der opstår alvorlig eller livstruende personskade.	

	<b>ADVARSEL</b>
<b>ADVARSEL</b> angiver, at der kan opstå alvorlig eller livstruende personskade.	

	<b>FORSIGTIG</b>
<b>FORSIGTIG</b> angiver, at der kan opstå mindre eller middelsvær personskade.	

<b>BEMÆRK</b>
<b>BEMÆRK</b> angiver, at der kan opstå materiel skade.

#### Vigtige informationer



Vigtige informationer uden farer for personer eller ting vises med de viste info-symboler.

#### Øvrige symboler

Symbol	Betydning
▶	Handlingstrin
→	Henvielse til andre steder i dokumentet
•	Angivelse/listeindhold
–	Oprensning/listeindhold (2. niveau)

Tab. 1

Symbol	Betydning
	Advarsel vedrørende brændbare stoffer: Det anvendte R290-kølemiddel i dette produkt er en gas med høj brændbarhed og uden giftvirkning (A3).

Tab. 2

### 1.2 Generelle sikkerhedshenvisninger

#### 1.2.1 Sikkerhedshenvisninger

Læs denne brugervejledning omhyggeligt, før du bruger apparatet, og gem den til senere brug.

#### Fare

- Rengør ikke apparatet med brændbar væske eller brændbart rengøringsmiddel. For at undgå elektrisk stød, brandfare og/eller beskadigelse i filterets indvendige konstruktion må der ikke spildes væske på apparatet.
- Sprøjt ikke brændbare materialer som insekticider, alkohol eller duft i nærheden af apparatet.

#### Advarsel

- Kontrollér, om den spænding, der er angivet på apparatet, svarer til den lokale strømspænding, inden du tilslutter apparatet.
- Sørg for, at strømkablet ikke krydser ind over områder med megen færdsel for at forhindre, at det flosser, bliver overophedet, og at nogen snubler i det.
- Hvis strømkablet eller en anden fungerende komponent i apparatet er beskadiget, skal det straks udskiftes af en Bosch-autoriseret tekniker.
- Anvend ikke apparatet, hvis stikket, strømledningen eller selve apparatet er beskadiget.
- Betjening, rengøring og vedligeholdelse af apparatet skal udføres af voksne.
- Bloker ikke luftind- eller udgangen, f.eks. ved at placere genstande oven på luftind- eller udgangen.
- Sørg for, at fremmedlegemer ikke falder ned i apparatet gennem luftudgangen.
- Opvarm ikke apparatet for at undgå beskadigelse eller brandfare.
- Kølemidlet er lugtfrit.

#### Forsigtig

- Apparatet er beregnet til brug i privatboliger, under normale driftsforhold.
- Anbring og brug altid apparatet på en tør, stabil, plan og vandret overflade.
- Undgå at nogen sidder eller står på apparatet. Anbring ikke noget oven på apparatet.

- Undgå at ramme apparatet (især luftind- eller udgangen) med hårde genstande.
- Stik ikke fingre eller genstande ind i luftudgangen eller luftindgangen for at forhindre personskade eller funktionsfejl i apparatet.
- Træk ikke apparatet i netkablet.
- Flyt ikke apparatet, medmindre strømmen er afbrudt.
- Hvis apparatet er blokeret, skal det omgående kontrolleres af en Bosch autoriseret tekniker.
- Brug ikke apparatet, når der ryges indendørs, efter anvendelse af insektmidler, desinfektionsmidler. Og brug ikke apparatet på steder med olierester, brændende røgelse eller kemiske dampe.
- Brug ikke apparatet i nærheden af et gasapparat, varmeapparat eller en pejs.
- Sørg for at frakoble apparatets stik, før du flytter det, rengør det eller udskifter filteret eller udfører anden vedligeholdelse.
- Hold opsyn med børn for at sikre, at de ikke leger med apparatet.
- Dette apparat er ikke beregnet til brug af personer med nedsatte fysiske, sensoriske eller mentale evner (herunder børn) eller af personer med manglende erfaring og viden, medmindre de er under opsyn eller har modtaget instruktioner vedrørende brugen af apparatet af en person, der er ansvarlig for deres sikkerhed.
- Dette apparat kan bruges af børn på 8 år eller derover samt af personer med nedsatte fysiske, sensoriske eller mentale evner eller manglende erfaring og viden, hvis de er under opsyn eller har modtaget instruktioner om sikker brug af apparatet og forstår de involverede farer.
- Børn må ikke lege med apparatet. Rengøring og vedligeholdelse må ikke foretages af børn uden opsyn.
- Brug ikke filtret, hvis det er meget snavset.
- Der må ikke anvendes andre midler end dem, som anbefales af fabrikanten, for at fremskynde afrimningsprocessen.

### Apparatets tilsigtede anvendelse

Apparatet er kun beregnet til indendørsbrug. Dette apparat må udelukkende bruges i hjemmet og kun til det tilsigtede formål, som det er konstrueret til.

Enhver anden brug anses for ukorrekt og derfor farlig. Skader, som eventuelt opstår på grund af ukorrekt brug, er udelukkede fra erstatningsansvar. Fabrikanten kan ikke holdes ansvarlig for nogen skader som følge af ukorrekt, fejlagtig og uansvarlig brug og/eller på grund af reparationer, der er udført af ukvalificeret personale.

### ⚠ Generelle farer forbundet med kølemidlet

- ▶ Dette apparat er fyldt med kølemidlet R290. Hvis kølemiddelgassen lækker og udsættes for en ekstern antændelseskilde, er der risiko for brand.
- ▶ Lad ikke andre stoffer end det angivne kølemiddel (R290) komme ind i kølemiddelkredsen.

### ⚠ Særlige kvalifikationer i forbindelse med kølemidlet R290

Handling, der gør det nødvendigt at åbne produktet, må kun udføres af personale med kendskab til egenskaberne og risiciene, der er forbundet med kølemidlet R290.

Arbejde på kølemiddelkredsen og udstyr med brændbare kølemidler kræver særlig uddannelse ud over standardreparationsprocedurerne for kølemiddeludstyr.

- ▶ Følg anvisningerne i gældende love og forskrifter.

---

## 2 Henvisninger til denne vejledning

Der findes en samlet oversigt over figurerne sidst i denne vejledning. Teksten indeholder henvisninger til figurerne.

Produkterne kan afhængigt af modellen afvige fra afbildningen i denne vejledning.

---

## 3 Oplysninger om produktet

### 3.1 Overensstemmelseserklæring

Dette produkt opfylder i sin konstruktion og sin driftsfunktion de europæiske og nationale krav.

 Med CE-mærkningen erklæres produktets overensstemmelse med alle relevante EU-retsbestemmelser, der foreskriver anbringelsen af denne mærkning.

Overensstemmelseserklæringens fulde tekst findes på internettet: [www.bosch-homecomfort.dk](http://www.bosch-homecomfort.dk).

### 3.2 Leveringsomfang

→ fig. 1

- [1] Apparat
- [2] Afløbslange
- [3] Teknisk dokumentation

### 3.3 Produkt oversigt

→fig. 2

- [1] Betjeningspanel
- [2] Luftudgang
- [3] Styrehjul (4 stk.)
- [4] Vandbeholderhåndtag
- [5] Vandbeholderafdækning
- [6] Vandbeholder
- [7] Luftindgangsgitter og støvfilter (integreret)
- [8] Netkabel
- [9] Håndtag
- [10] Drænudløb

### 3.4 Produktidentifikation

#### Typeskilt

Typeskiltet indeholder ydelsesdata, godkendelsesdata og produktets serienummer.

Typeskiltet er placeret på inderkabinettet bag vandbeholderen.

- ▶ Fjern vandbeholderen for at få adgang til typeskiltet.

## 4 Installation

### 4.1 Installationssted

- Apparatet bør ikke installeres og anvendes i et rum med et gulvareal på mere end 4 m<sup>2</sup>.
- Apparatet skal installeres et sted, der er tilgængeligt med henblik på installation, reparation og vedligeholdelsesarbejde.
- Placér apparatet lodret på en stabil og plan overflade for at sikre stabilitet samt minimere støj og vibration.
- Hold en minimumsafstand på 20 cm til apparatets front, top og sider (→fig. 3).
- Apparatets konstruktion gør det muligt at placere apparatets bagside tæt på væggen.
- Tildæk ikke apparatets luftindgange og luftudgange.
- Undgå steder, der er udsat for støj og resonans.
- Undgå steder, der er udsat for kraftige kunstige elektriske/magnetiske felter.
- Undgå barske naturforhold (f.eks. kraftig sod, kraftig sandvind, direkte sollys eller varmekilder med høj temperatur).
- Undgår steder med lækage af brændbar eller eksplosiv gas, eller hvor der er aggressive gasser.
- Stikket skal være lettilgængeligt efter installationen.

## 5 Betjening

### 5.1 Oversigt over betjeningspanel

→fig. 4

- [1] Knap til automatisk tilstand
- [2] Knap til nattilstand
- [3] Knap til vasketøjstilstand
- [4] Display
- [5] Op-/forøgelsesknop
- [6] Ned-/reduktionsknop
- [7] Tænd/sluk-knap (tænd/standby)/børnesikring

### 5.2 Ikoner på displayet og deres visningsfunktion

→fig. 5

Nr.	Navn	Visningsfunktion
[1]	Omgivelsesluftugtighedsniveau	Ikonet vises, når niveauet for relativ omgivelsesluftugtighed vises i det digitale display.
[2]	Indstilling af målluftugtighedsniveau	Ikonet vises, når det indstillede mål for relativ luftugtighed vises i det digitale display.
[3]	Driftstilstand	Viser den aktuelle driftstilstand: <ul style="list-style-type: none"> <li>• Automatisk </li> <li>• Nat </li> <li>• Vasketøj </li> </ul>
[4]	Lysring	Lysringen vises med hvidt og indikerer forskellige statusser. Se kapitel 5.4 "Lysringsstatus".
[5]	Timer	Ikonet vises i vasketøjstilstand, når den resterende tid vises i det digitale display.
[6]	Luftugtighedsprocent	Viser luftugtighedsniveauet (i omgivelserne/indstillet mål) i procent.
[7]	Børnesikring	Børnesikringsikonet vises, når denne valgmulighed er valgt.
[8]	Digitalt display	Viser luftugtighedsniveauet (i omgivelserne/indstillet mål) eller timerindstillingen.
[9]	Fyldt vandbeholder	Ikonet for fyldt vandbeholder vises, når vandbeholderen er fyldt.
[10]	Afrimningsfunktion	Afrimningsikonet vises, når apparatet automatisk går i afrimningstilstand (→kapitel 5.6.5 "Afrimningstilstand (frostsikring)").

Tab. 3 Ikoner og deres visningsfunktion

### 5.3 Knapnavn og -funktioner

Nr.	Knap/indikator	Funktion
[1]		Knap til automatisk tilstand Aktivering af den automatiske tilstand
[2]		Knap til nattilstand Aktivering af nattilstanden
[3]		Knap til vasketøjstilstand Aktivering af vasketøjstilstanden
[4]	Display	Se kapitel 5.2, side 20
[5]		Op-/forøgelsesknap Indstilling opad af luftfugtigheden/timerindstillingen
[6]		Ned-/reduktionsknap Indstilling nedad af luftfugtigheden/timerindstillingen
[7]		Tænd/sluk-knap (tænd/standby)/børnesikring Tænding/slukning af apparatet Aktivering/deaktivering af børnesikringen

Tab. 4 Knapnavn og -funktioner

### 5.4 Lysringsstatus

Forhold	Beskrivelse	Status
Tændt konstant	Alle LED'er er tændt	Drift
Afvekslende	Alle LED'er ændrer lysstyrke fra 100 % til 0 % og tilbage til 100 %.	Energibesparelsess status
Blinker langsomt	LED'erne tænder og slukker langsomt i et gentagende mønster.	Målingstilstand for relativ luftfugtighed Timerindstilling Afrimningsfunktion
Aftagende	LED'erne starter fra fuldt oplyst og aftager gradvist i retning mod uret i forhold til den indstillede timerindstilling, indtil de slukker. 	Timernedtælling
Blinker hurtigt	LED'erne tænder og slukker hurtigt i et gentagende mønster.	Fyldt vandbeholder

Tab. 5 Lysringstilstande og status

### 5.5 Tænd/sluk

- ▶ Sæt apparatets stik i stikkontakten. Apparatet går i standbytilstand.
- ▶ Tryk på for at tænde apparatet.



Apparatet starter driften i samme tilstand og med samme indstillinger, som da det blev slukket.

- ▶ Tryk på knappen for at sætte apparatet i standby. Blæseren kører et par sekunder for at blæse den varme luft inden i apparatet ud. Derefter stopper apparatet med at køre og går i standbytilstand.











### 5.6 Driftstilstande

#### 5.6.1 Automatisk tilstand

- I automatisk tilstand tilpasser apparatet automatisk sin ydelse baseret på den relative omgivelsesluftfugtighed og indstiller målluftfugtighedsniveauet for at spare energi og reducere støj.
- Blæseromdrejningstallet tilpasses for om nødvendigt at forøge udsugningshastigheden eller skifte til et lavere blæseromdrejningstal, når målluftfugtigheden næsten er opnået.
- Så snart det indstillede målluftfugtighedsniveau er opnået, stopper apparatet med at køre og går i energibesparelses-tilstand for at spare energi. Lysringen blinker for at indikere energibesparelses-tilstanden.
- Apparatet genoptager driften hvert 20. minut for at overvåge luftforandringer og reagere i overensstemmelse med dem.
- Hvis omgivelsesluftfugtighedsniveauet stiger over det indstillede mål, fortsætter apparatet med at køre, indtil målet er opnået igen.
- Når det registrerede omgivelsesluftfugtighedsniveau stemmer overens med det indstillede mål, vender apparatet tilbage til energibesparelses-tilstand og fortsætter med at kontrollere omgivelsesluftfugtigheden hvert 20. minut.

Gør følgende for at åbne den automatiske tilstand og regulere målluftfugtighedsniveauet:





- ▶ Tryk på knappen . Apparatet begynder at køre i automatisk tilstand. Displayet viser omgivelsesluftfugtighedsniveauet sammen med ikonet . I denne tilstand har apparatet som standard en luftfugtighed på 55 % som mål.









- ▶ Tryk på en gang på knappen  eller  for at vælge et andet målluftfugtighedsniveau. Det digitale display skifter for at vise målindstillingsvisningen sammen med ikonet .
- ▶ Tryk på knappen  eller , indtil det ønskede målluftfugtighedsniveau vises, for at ændre målluftfugtighedsniveauet. De tilgængelige målluftfugtighedsniveauer er 40 %, 45 %, 50 %, 55 %, 60 %, 65 % og 70 %. Så snart det ønskede målluftfugtighedsniveau vises, bliver ikonet på skærmen i 3 sekunder, før der skiftes tilbage til omgivelsesluftfugtighedsniveauet sammen med ikonet .
- ▶ Tryk en gang på knappen  eller  for at se indstillingen. Det digitale display viser målluftfugtighedsniveauet i 3 sekunder sammen med ikonet , før det vender tilbage til at vise det aktuelle omgivelsesluftfugtighedsniveau og ikonet .

### 5.6.2 Nattilstand

- I nattilstand kører apparatet ved lavt blæseromdrejningstal med henblik på ultrastille drift og med lamperne slukket på betjeningspanelet.
- Så snart det indstillede målluftfugtighedsniveau er opnået, stopper apparatet med at køre og går i energibesparellestilstand for at spare energi. Lysringen blinker for at indikere energibesparellestilstanden.
- Apparatet genoptager driften hvert 20. minut for at overvåge luftforandringer og reagere i overensstemmelse med dem.
- Hvis omgivelsesluftfugtighedsniveauet stiger over det indstillede mål, fortsætter apparatet med at køre, indtil målet er opnået igen.
- Når det registrerede omgivelsesluftfugtighedsniveau stemmer overens med det indstillede mål, vender apparatet tilbage til energibesparellestilstand og fortsætter med at kontrollere omgivelsesluftfugtigheden hvert 20. minut.

Gør følgende for at åbne nattilstanden og regulere målluftfugtighedsniveauet:





- ▶ Tryk en gang på knappen . Apparatet begynder at køre i nattilstand. Displayet viser omgivelsesluftfugtighedsniveauet sammen med ikonet . I denne tilstand har apparatet som standard en luftfugtighed på 55 % som mål.
- ▶ Tryk på en gang på knappen  eller  for at vælge et andet målluftfugtighedsniveau. Det digitale display skifter for at vise målindstillingsvisningen sammen med ikonet .

- ▶ Tryk på knappen  eller , indtil det ønskede målluftfugtighedsniveau vises, for at ændre målluftfugtighedsniveauet. De tilgængelige målluftfugtighedsniveauer er 40 %, 45 %, 50 %, 55 %, 60 %, 65 % og 70 %. Så snart det ønskede målluftfugtighedsniveau vises, bliver ikonet på skærmen i 3 sekunder, før der skiftes tilbage til omgivelsesluftfugtighedsniveauet sammen med ikonet . Efter 3 sekunder slukker lamperne på betjeningspanelet med undtagelse af ikonet .
  - ▶ Tryk på en vilkårlig knap for at aktivere lamperne. Lamperne tænder og slukker igen efter 3 sekunder.
  - ▶ Tryk en gang på knappen  eller  for at se indstillingen for målluftfugtighedsniveauet. Det digitale display viser målluftfugtighedsniveauet i 3 sekunder sammen med ikonet , før det vender tilbage til at vise det aktuelle omgivelsesluftfugtighedsniveau og ikonet .
- Lamperne slukker igen efter 3 sekunder.

### 5.6.3 Vasketøjstilstand



- I vasketøjstilstand kører apparatet med maksimal ydelse og med en afbrydelsestimer på 8 timer som standard.
- Tiden kan indstilles i området fra 1 til 12 timer.
- For at spare energi og forhindre luften i at blive for tør overvåger apparatet omgivelsesluftfugtighedsniveauet og skifter til "kun blæsertilstand", når omgivelsesluftfugtighedsniveauet når 35 %, før timeren udløber.
- Kompressoren tænder igen, hvis omgivelsesluftfugtighedsniveauet stiger. Denne energibesparende tænd/sluk-drift fortsætter, indtil timeren udløber.
- Kontinuerlig affugtning uden en timer og uden energibesparende tænd/sluk-drift er også til rådighed (→ 5.6.4 "Konstant affugtning").

Gør følgende for at åbne vasketøjstilstanden:

- ▶ Tryk en gang på knappen . Displayet viser standardtimerindstillingen på 8 timer sammen med ikonet .
- ▶ Tryk på knappen  eller , indtil den ønskede tid vises, for at tilpasse timerindstillingen.
  - De tilgængelige timerindstillinger ligger mellem 1 til 12 timer.
  - Så snart den ønskede timerindstilling vises, ses den i displayet og begynder at tælle ned.
  - Når timeren udløber, slukker apparatet automatisk.
- ▶ Tryk en gang på knappen  for at se omgivelsesluftfugtighedsniveauet. Displayet vender automatisk tilbage til den forrige visning efter 3 sekunder.

### 5.6.4 Konstant affugtning

Konstant affugtning kan aktiveres via vasketøjstilstanden.



- ▶ Tryk en gang på knappen  for at åbne vasketøjstilstanden.
- ▶ Tryk på knappen , indtil "CO" ses i displayet. Apparatet affugter kontinuerligt ved højt blæseromdrejningstal uden en indstillet målluftfugtighed.
- ▶ Tryk på knappen en gang for at se omgivelserluftfugtighedsniveaueet. Displayet vender automatisk tilbage til den forrige visning efter 3 sekunder.

### 5.6.5 Afrimningstilstand (frostsikring)

- Når omgivelsestemperaturen er for lav, kan der dannes is på kølespiralerne. Hvis dette sker, går apparatet automatisk i afrimningstilstand og viser ikonet .
- I afrimningstilstanden kører apparatet ved højt blæseromdrejningstal uden affugtning. Så snart spiralerne er fuldstændigt afrimet, vender apparatet tilbage til normal drift.

### 5.6.6 Børnesikring

Gør følgende for at aktivere børnesikringen:

- ▶ Tryk på  i 3 sekunder for at låse apparatets betjeningspanel. Ikonet  vises.



Så snart børnesikringen er aktiveret, er det ikke muligt at ændre nogen indstillinger eller slukke apparatet.

- ▶ Hold knappen  trykket ind i yderligere 3 sekunder for at deaktivere børnesikringen.

## 6 Dræning af apparatet

### 6.1 Dræning af kondensatet

Som standard drænes vandet automatisk ud i vandbeholderen. Sørg derfor for, at beholderen er monteret korrekt.

Dræningen kan udføres på to måder (→ 6.1.1 "Direkte dræning ud i beholderen (automatisk afspærring)" eller 6.1.2 "Kontinuerlig dræning").

#### 6.1.1 Direkte dræning ud i beholderen (automatisk afspærring)

Kondensatvandet drænes direkte ud i vandbeholderen. Når beholderen er fyldt og skal tømmes, kører blæseren i 3 minutter for at blæse eventuelt overskydende vand væk og sikre, at der ikke er resterende vand, som kan dryppe, når beholderen fjernes. Derefter stopper apparatet med at køre, udsender fem bip samt oplyser ikonet , og lysringen blinker. Apparatet forbliver inaktivt, indtil vandbeholderen er tømt og sat i igen.

Følg trinene nedenfor for at tømme beholderen (→ fig. 6).

- ▶ Tag fat i begge sider af vandbeholderen, og træk den lige ud fra bunden på bagsiden af apparatet [1].
- ▶ Klap håndtaget op [2], og transportér vandbeholderen hen til en vask, et badekar eller en anden afløbsbeholder.
- ▶ Hold vandbeholderen med begge hænder, og tøm den via hældehullet [3]. Det er ikke nødvendigt at fjerne vandbeholderafdækningen.



- ▶ Drik ikke det opsamlede kondensatvand. Kondensatvand er kun egnet til at vande uspiselige planter.

- ▶ Sæt vandbeholderen i igen [4] i omvendt rækkefølge end for fjernelsen.

Så snart vandbeholderen er sat på plads igen, genoptager apparatet sin forrige tilstand eller indstilling.

#### 6.1.2 Kontinuerlig dræning

Kontinuerlig dræning kan anvendes til at dræne kondensatvand uden at skulle tømme vandbeholderen. Følg trinene nedenfor for at gøre dette (→ fig. 7 og 8).

- ▶ Fjern hættten fra drænudløbet.
- ▶ Montér afløbsslangen på drænudløbet.
- ▶ Placér den anden ende af slangen i en afløbsbeholder.



- ▶ Sørg altid for, at slangen vender nedad og er fri for blokeringer eller knæk.

## 7 Hukommelsesfunktion/automatisk start

- Når apparatet slukkes og tændes igen, genoptager det driften med samme tilstand og indstillinger som før nedlukningen. Det nulstiller dog til standardindstillingen på 8 timer, hvis der tidligere blev indstillet en timer.
- I tilfælde af en uventet nedlukning på grund af et strømsvigt eller direkte udtagning af stikket genstarter apparatet med den forrige tilstand og de forrige indstillinger, så snart strømmen genoprettes. Timerindstillingerne forbliver uændret.
- Hvis apparatet både slukkes, og dets stik tages ud, før det tændes igen, vender det tilbage til fabriksindstillingerne, f.eks. automatisk tilstand med en målluftfugtighedsindstilling på 55 %.

## 8 Rengøring og vedligeholdelse



Inden rengøring eller vedligeholdelse skal apparatet slukkes ved at trykke på knappen . Træk derefter netkablet ud.

### 8.1 Rengøring af kabinettet

Apparatet skal rengøres med en oliefri klud eller en let fugtig klud (fugtet med vand eller en opløsning bestående af varmt vand og mildt flydende rengøringsmiddel). Derefter skal det tørres med en tør klud.



Sørg for at vride kluden for overskydende vand, inden der tørres af omkring betjeningselementerne. Overskydende vand i eller omkring betjeningselementerne kan medføre beskadigelse af apparatet.



Af sikkerhedsmæssige årsager må apparatet aldrig vaskes med vand.



#### FORSIGTIG

- ▶ Brug aldrig skræppe rengøringsmidler, petroleum, alkohol, opløsningsmidler, voks eller polermiddel til at rengøre apparatet.
- ▶ Sprøjt aldrig med insekticid eller lignende væsker.

### 8.2 Rengøring af vandbeholderen

Vandbeholderen bør rengøres regelmæssigt for at forhindre, at der gror mug og skimmel. Følg trinene nedenfor for at gøre dette (→fig. 9 til 11).

- ▶ Fjern håndtaget.
  - Løft håndtaget op.
  - Sørg for, at håndtaget låses op ved tilpasse det i forhold til låsemekanismen på begge sider i en side ad gangen, før det afmonteres (→fig. 10, [1]).
  - Skub håndtaget udad på begge side i en side ad gangen [2].
  - Løft håndtaget op for at afmontere det [3].
  - Frigør afdækningens tre fastgørelsespunkter (→fig. 11, [1]).
- ▶ Løft afdækningen op [2].
- ▶ Rengør vandbeholderen med varmt vand og om nødvendigt med mildt rengøringsmiddel.
- ▶ Tryk afdækningen på plads igen.
- ▶ Sæt håndtaget i igen i omvendt rækkefølge end for fjernelsen.

### 8.3 Rengøring af filtret

Det anbefales at rengøre støvfiltrene regelmæssigt for at bevare apparatets virkningsgrad. Hyppigheden afhænger af driftens varighed og betingelser.

Støvfiltret er integreret i luftindgangsgitteret (→fig. 12).

- ▶ Tryk gitteret ud af kabinettet via håndtagsfordybningen [1] og ud mod dig selv [2] for at fjerne støvfiltret.
- ▶ Træk gitteret lodret op for at afmontere det fra bunden [3].
- ▶ Brug en støvsuger til at fjerne eventuelt støv.
- ▶ Hvis det er meget snavset, så dyk det ned i varmt vand, og skyl det flere gange. Der kan også bruges mildt rengøringsmiddel, hvis det er nødvendigt.



Vandtemperaturen skal holdes under 40° C.

- ▶ Ryst forsigtigt overskydende vand af filtret.
- ▶ Sørg for, at filtret er ordentligt tørt, inden det monteres igen på apparatet.
- ▶ Monter filtret igen i omvendt rækkefølge end for fjernelsen.

## 9 Flytning og opbevaring



Transport, læsning, rengøring, opsamling og bortskaffelse af kølemiddel må kun udføres af tekniske servicecentre, der er autoriseret af fabrikanten. Apparatet må kun bortskaffes af specialiseret personale.

### Flytning

- Hold apparatet med begge hænder, når det flyttes.
- Tag fat i håndtaget på bagsiden af apparatet for at holde apparatet stabilt, mens det transporteres.
- Transportér og vend aldrig apparatet med bunden i vejret eller liggende på siden.

### Opbevaring

Hvis apparatet ikke skal anvendes i en længere periode:

- Sluk apparatet, og tag stikket ud af stikkontakten.
- Tøm og rengør vandbeholderen, og sørg for, at både beholderen og apparatet tørrer helt (→ kapitel 8.2 "Rengøring af vandbeholderen", side 24).
- Fjern og rengør støvfiltret, lad det tørre helt, og monter det igen (→ kapitel 8.3 "Rengøring af filtret", side 24).
- Opbevar apparatet et køligt, tørt og godt ventileret sted (helst tildækket) væk fra direkte sollys, ekstreme temperaturer og for meget støv.

## 10 Afhjælpning af fejl

I dette kapitel opsummeres de mest almindelige problemer, der kan opstå i forbindelse med apparatet. Hvis løsningen ikke

findes i tabellen nedenfor, så kontakt en autoriseret servicetekniker.

Problem	Mulig årsag	Mulig løsning
Ikonet  lyser. Lysringen blinker.	Vandbeholderen er ikke på plads eller ikke placeret korrekt.	Placér vandbeholderen korrekt (→ kapitel 6.1.1 "Direkte dræning ud i beholderen (automatisk afspærring)", side 23).
	Vandbeholderen er fyldt.	Tøm vandbeholderen (→ kapitel 8.2 "Rengøring af vandbeholderen", side 24).
Ikonet  lyser.	Omgivelsestemperaturen er for lav.	Forøg omgivelsestemperaturen, hvis det er muligt.
Apparatet tænder ikke, når der trykkes på T/END/SLUK-knappen.	Apparatets stik er ikke sat i.	Sæt apparatets stik i.
Apparatet kører ikke.	Vandbeholderen er fyldt.	Tøm vandbeholderen (→ kapitel 8.2 "Rengøring af vandbeholderen", side 24).
	Vandbeholderen er ikke på plads eller ikke placeret korrekt.	Placér vandbeholderen korrekt (→ kapitel 6.1.1 "Direkte dræning ud i beholderen (automatisk afspærring)", side 23).
	Apparatet har opnået det indstillede målluftfugtighedsniveau og kører i energibesparellestilstand.	Det er helt normalt.

Problem	Mulig årsag	Mulig løsning
Apparatet affugter ikke eller opsamler lidt vand.	Den tekniske specifikation er muligvis ikke egnet til rumstørrelsen.	Kontrollér, at affugtningskapaciteten passer til rumstørrelsen.
	Der er for meget ventilation.	Sørg for, at alle vinduer og yderdøre er lukket for at minimere ventilationen.
	Omgivelsestemperaturen er enten for lav eller for høj.	Sørg for, at apparatet anvendes i omgivelser på mellem 5 °C og 35 °C.
	Luftfugtighedsniveauet er allerede meget lavt.	Under et omgivelsesluftfugtighedsniveau på 45 % opsamler apparatet muligvis ikke meget vand på grund af utilstrækkelig fugt i omgivelserne.
	Målluftfugtighedsniveauet er højere end omgivelsesluftfugtighedsniveauet.	Reducér målluftfugtighedsniveauet.
	Støvfiltret er tilstoppet.	Rengør støvfiltret (→ kapitel 8.3 "Rengøring af filtret", side 24).
	Driftstiden er for kort.	Vent et par minutter.
Apparatet blæser varm luft ud.	Den affugtede luft føres gennem varmespiralerne, før den frigives i rummet som et led i affugtningsprocessen.	Det er helt normalt.
Displayet viser ikke målluftfugtighedsindstillingen.	Displayet viser den relative rumluftfugtighed.	Tryk en gang på knappen $\wedge$ eller $\vee$ for at se målluftfugtighedsindstillingen.
Der er vand på gulvet.	Der er restvand i beholderen, og apparatet er muligvis blevet hældet for meget, mens det blev flyttet.	Flyt beholderen forsigtigt.
	Afløbsslangen er løs.	Kontrollér afløbsslangetilslutningen, og sørg for, at den er fastgjort korrekt.
Apparatet støjer.	Underlaget er ikke plant.	Placér apparatet på en flad og plan overflade.
	Støvfiltret er snavset.	Sluk apparatet, og rengør støvfiltret (→ kapitel 8.3 "Rengøring af filtret", side 24).

Tab. 6 Problemer og løsninger

## 10.1 Fejlkoder

Apparatet har et selvdiagnosesystem til at identificere en række advarsler/funktionsfejl. Fejlmeddelelser vises i displayet på betjeningspanelet.

Fejlkode	Beskrivelse	Årsag	Løsning
E1	E1 blinker hvert 30. sekund i displayet	Fejl i temperaturløseren	Kontakt en autoriseret servicetekniker.
E2	E2 blinker hvert 30. sekund i displayet	Fugtighedsfølerfejl	Kontakt en autoriseret servicetekniker.
L3	L3 blinker langsomt i displayet	Luftindgangstemperaturen er for høj.	Omgivelsestemperaturen, hvor apparatet anvendes, er for høj. Sørg for, at apparatet anvendes i temperaturer på 40 °C eller derunder.
L4	L4 blinker langsomt i displayet	Luftindgangstemperaturen er for lav.	Omgivelsestemperaturen, hvor apparatet anvendes, er for lav. Sørg for, at apparatet anvendes i temperaturer på 2 °C eller derover.

Tab. 7 Fejlkoder og løsninger

## 11 Miljøbeskyttelse og bortskaffelse

Miljøbeskyttelse er et virksomhedsprincip for Bosch-gruppen. Produkternes kvalitet, økonomi og miljøbeskyttelse har samme høje prioritet hos os. Love og forskrifter til miljøbeskyttelse overholdes nøje.

For beskyttelse af miljøet anvender vi den bedst mulige teknik og de bedste materialer og fokuserer hele tiden på god økonomi.

### Emballage

Med hensyn til emballagen deltager vi i de enkelte landes genbrugssystemer, som garanterer optimal recycling.

Alle emballagematerialer er miljøvenlige og kan genbruges.

### Udtjente apparater

Udtjente apparater indeholder materialer, som kan genanvendes. Komponenterne er lette at skille ad. Plastmaterialerne er mærkede. Dermed kan de forskellige komponenter sorteres og genanvendes eller bortskaffelse.

### Gamle elektriske og elektroniske apparater



Dette symbol betyder, at produktet ikke må bortskaffes sammen med andet affald og i stedet skal afleveres på en genbrugsplads til behandling, indsamling, genbrug og bortskaffelse.

Symbolet gælder i lande, hvor regler for elektrisk og elektronisk affald er gældende, f.eks. "(Storbritannien) Waste Electrical and Electronic Equipment Regulations 2013 (med relevante ændringer)". Disse bestemmelser definerer rammerne for returnering og genbrug af gamle elektroniske apparater, der gælder i hvert enkelt land.

Da elektroniske apparater kan indeholde farlige stoffer, skal de genanvendes ansvarligt for at minimere potentielle skader på miljøet og menneskers helbred. Genbrug af elektronisk affald er desuden med til at bevare naturressourcer.

Shvis du ønsker yderligere oplysninger om miljømæssigt korrekt bortskaffelse af elektriske og elektroniske apparater, skal du kontakte de relevante lokale myndigheder, de ansvarlige for afhentning af dit husholdningsaffald eller forhandleren, som solgte dig produktet.

Du kan finde flere oplysninger her:

[www.bosch-homecomfortgroup.com/en/company/legal-topics/weee/](https://www.bosch-homecomfortgroup.com/en/company/legal-topics/weee/)

## Kølemiddel R290



Apparatet indeholder fluorholdigt gas R290 (globalt opvarmningspotentiale 3<sup>1)</sup>) med høj brændbarhed og uden giftvirkning (A3).

Den indeholdte mængde er angivet på typeskiltet, der findes på bagsiden af apparatet.

Kølemiddel er farligt for miljøet og skal indsamles og bortskaffes separat.

## 12 Bemærkning om databeskyttelse



Vi, **Robert Bosch A/S, Telegrafvej 1, 2750**

**Ballerup, Danmark**, behandler oplysninger

om produkt og montering foruden tekniske data og forbindelsesdata, kommunikationsdata samt produktregistrerings- og kundehistorikdata for at give produktfunktionalitet (art. 6, stk. 1, 1. punktum, litra b), i GDPR/UK GDPR), for at opfylde vores forpligtelse, hvad angår produktovervågning, og grundet produkt-

sikkerhed (art. 6, stk. 1, 1. punktum, litra f), i GDPR/UK GDPR), for at sikre vores rettigheder i forbindelse med spørgsmål vedrørende garanti og produktregistrering (art. 6, stk. 1, 1. punktum, litra f), i GDPR/UK GDPR) og for at analysere distributionen af vores produkter samt for at tilbyde individualiserede oplysninger og tilbud relateret til produktet (art. 6, stk. 1, 1. punktum, litra f), i GDPR/UK GDPR). For at tilbyde tjenester såsom salgs- og markedsførings tjenester, kontraktstyring, betalingshåndtering, programmering, dataopbevaring og hotline-tjenester kan vi hyre eksterne serviceudbydere og/eller Bosch-partnerselskaber og overføre data til disse. I nogle tilfælde, men kun når der er sørgt for passende databeskyttelse, kan personoplysninger overføres til modtagere uden for Det Europæiske Økonomiske Samarbejdsområde og Det Forenede Kongerige. Yderligere oplysninger gives efter forespørgsel. Du kan kontakte vores databeskyttelsesrådgiver ved at skrive til: Data Protection Officer, Information Security and Privacy (C/ISP), Robert Bosch GmbH, Postfach 30 02 20, 70442 Stuttgart, TYSKLAND.

Du er til enhver tid berettiget til at gøre indsigelse mod behandlingen af dine personoplysninger baseret på art. 6, stk. 1, 1. punktum, litra f), i GDPR/UK GDPR efter grunde relateret til din særlige situation eller til direkte markedsføringsformål. For at udøve dine rettigheder bedes du kontakte os via **DPO@bosch.com**. Følg venligst QR-koden for yderligere oplysninger.

1) Baseret på BILAG I til Europa-Parlamentets og Rådets FORORDNING (EU) nr. 517/2014 af 16. april 2014.

### 13 Tekniske data

Model		Dry 1000	Dry 2000	Dry 4000
Beskrivelse	Enhed			
Strømforsyning		220-240V, 50Hz	220-240V, 50Hz	220-240V, 50Hz
Nominelt effektoptag	W	175	178	285
Udsugningshastigheder				
- 30 °C/80 %	l/24 h	10	12	16
- 27 °C/60 %		6	7	9,5
Luftflow (min./maks.)	m <sup>3</sup> /h	70 / 90	86 / 106	96 / 112
Lydtryk (min./maks.)	dB(A)	34 / 36	35 / 38	38 / 40
Driftsgrænse	°C	+5 / +35	+5 / +35	+5 / +35
Driftsgrænse (relativ luftfugtighed)	%	30 / 80	30 / 80	30 / 80
Område for variabel hygrostat (relativ luftfugtighed)	%	40 – 70	40 – 70	40 – 70
Kølemiddel (type/påfyldning)		R290 / 35g	R290 / 45g	R290 / 55g
Maks. tilladt tryk PS H	MPa	2,5	2,5	2,5
Maks. tilladt tryk PS L	MPa	1,0	1,0	1,0
Vandbeholderstørrelse	l	2,5	2,5	2,5

Tab. 8

### 14 Adresser til produktsupport

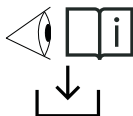

**DA:** For alle detaljerede produktrelaterede oplysninger (tekniske data, detaljeret bruger-/betjeningsvejledning, installationsvejledninger etc.) du scanne QR-koden på venstre side med din mobilenhed eller gå til:  
[www.docs.bosch-thermotechnology.com/download/pdf/file/6721850726](http://www.docs.bosch-thermotechnology.com/download/pdf/file/6721850726).

0010055589-001

---

## Inhaltsverzeichnis

<b>1 Symbolerklärung und Sicherheitshinweise</b> . . . . .	<b>30</b>
1.1 Symbolerklärung . . . . .	30
1.2 Allgemeine Sicherheitshinweise . . . . .	30
1.2.1 Sicherheitshinweis . . . . .	30
<b>2 Hinweise zu dieser Anleitung</b> . . . . .	<b>31</b>
<b>3 Angaben zum Produkt</b> . . . . .	<b>31</b>
3.1 Konformitätserklärung . . . . .	31
3.2 Lieferumfang . . . . .	31
3.3 Produktübersicht . . . . .	32
3.4 Produktidentifikation . . . . .	32
<b>4 Installation</b> . . . . .	<b>32</b>
4.1 Installationsort . . . . .	32
<b>5 Bedienung</b> . . . . .	<b>32</b>
5.1 Bedienfeldübersicht . . . . .	32
5.2 Namen und Funktionen der Symbole auf dem Gerätedisplay . . . . .	32
5.3 Namen und Funktionen der Tasten . . . . .	33
5.4 Leuchtring-Status . . . . .	33
5.5 Ein-/Ausschalten . . . . .	33
5.6 Betriebsarten . . . . .	33
5.6.1 Automatikbetrieb . . . . .	33
5.6.2 Nachtbetrieb . . . . .	34
5.6.3 Wäschebetrieb . . . . .	34
5.6.4 Dauerentfeuchtung . . . . .	35
5.6.5 Abtaubetrieb (Frostschutz) . . . . .	35
5.6.6 Kindersicherung . . . . .	35
<b>6 Gerät entleeren</b> . . . . .	<b>35</b>
6.1 Kondensatableitung . . . . .	35
6.1.1 Direkte Ableitung in den Behälter (automatische Abschaltung) . . . . .	35
6.1.2 Kontinuierliche Ableitung . . . . .	36
<b>7 Speicherfunktion/automatischer Anlauf</b> . . . . .	<b>36</b>
<b>8 Reinigung und Wartung</b> . . . . .	<b>36</b>
8.1 Reinigen des Geräts . . . . .	36
8.2 Reinigen des Wasserbehälters . . . . .	37
8.3 Reinigen des Filters . . . . .	37
<b>9 Transport und Lagerung</b> . . . . .	<b>37</b>
<b>10 Störungen beheben</b> . . . . .	<b>38</b>
10.1 Störungs-Codes . . . . .	39
<b>11 Umweltschutz und Entsorgung</b> . . . . .	<b>40</b>
<b>12 Datenschutzhinweise</b> . . . . .	<b>40</b>
<b>13 Technische Daten</b> . . . . .	<b>41</b>
<b>14 Serviceadressen</b> . . . . .	<b>41</b>

# 1 Symbolerklärung und Sicherheitshinweise

## 1.1 Symbolerklärung

### Warnhinweise

In Warnhinweisen kennzeichnen Signalwörter die Art und Schwere der Folgen, falls die Maßnahmen zur Abwendung der Gefahr nicht befolgt werden.

Folgende Signalwörter sind definiert und können im vorliegenden Dokument verwendet werden:

 **GEFAHR**

**GEFAHR** bedeutet, dass schwere bis lebensgefährliche Personenschäden auftreten werden.

 **WARNUNG**

**WARNUNG** bedeutet, dass schwere bis lebensgefährliche Personenschäden auftreten können.

 **VORSICHT**

**VORSICHT** bedeutet, dass leichte bis mittelschwere Personenschäden auftreten können.

**ACHTUNG**

**ACHTUNG** bedeutet, dass Sachschäden auftreten können.

### Wichtige Informationen



Wichtige Informationen ohne Gefahren für Menschen oder Sachen werden mit dem gezeigten Info-Symbol gekennzeichnet.

### Weitere Symbole

Symbol	Bedeutung
▶	Handlungsschritt
→	Querverweis auf eine andere Stelle im Dokument
•	Aufzählung/Listeneintrag
–	Aufzählung/Listeneintrag (2. Ebene)

Tab. 1

Symbol	Bedeutung
	Warnung vor entflammenden Stoffen: Das Kältemittel R290 in diesem Produkt ist ein ungiftiges, leicht brennbares Gas (A3).

Tab. 2

## 1.2 Allgemeine Sicherheitshinweise

### 1.2.1 Sicherheitshinweis

Diese Bedienungsanleitung vor der Nutzung des Geräts sorgfältig lesen und zum späteren Nachschlagen aufbewahren.

#### Gefahr

- Das Gerät nicht mit brennbaren Flüssigkeiten oder Reinigungsmitteln reinigen. Um Stromschläge, Brandgefahr und/oder Beschädigungen des Filterinneren vorzubeugen, keine Flüssigkeiten auf das Gerät verschütten.
- Keine entzündlichen Materialien, wie Insektenbekämpfungsmittel, Alkohol oder Duftstoffe in der Nähe des Geräts versprühen.

#### Warnung

- Vor dem Anschließen des Geräts sicherstellen, dass die auf dem Gerät angegebene Spannung der Netzspannung vor Ort entspricht.
- Um Beschädigungen und ein Überhitzen des Netzkabels zu vermeiden und eine Stolpergefahr auszuschließen, sicherstellen, dass das Netzkabel nicht durch stark frequentierte Bereiche verläuft.
- Bei Schäden des Netzkabels oder anderer Betriebskomponenten des Geräts diese unverzüglich von einer autorisierten Bosch-Fachkraft austauschen lassen.
- Das Gerät nicht verwenden, wenn der Stecker, das Netzkabel oder das Gerät selbst beschädigt sind.
- Bedienung, Reinigung und Wartung des Geräts müssen durch erwachsene Personen erfolgen.
- Lufteintritt und -austritt nicht blockieren, z. B. durch Gegenstände auf dem Austritt oder vor dem Eintritt.
- Sicherstellen, dass keine Fremdkörper durch den Luftaustritt in das Gerät gelangen.
- Um Geräteschäden und eine Brandgefahr zu vermeiden, das Gerät nicht erhitzen.
- Das Kältemittel ist geruchlos.

#### Vorsicht

- Das Gerät ist zur Verwendung in Wohngebäuden unter normalen Betriebsbedingungen vorgesehen.
- Das Gerät in jedem Fall auf trockenem, stabilem, ebenem und horizontalem Untergrund aufstellen und verwenden.
- Nicht auf das Gerät setzen oder stellen. Keine Gegenstände auf dem Gerät ablegen.
- Möglichst nicht mit harten Gegenständen auf das Gerät schlagen (besonders Lufteintritt und Luftaustritt).

- Um Verletzungen und Funktionsstörungen des Geräts vorzubeugen, nicht mit den Fingern oder Gegenständen in den Lufteintritt oder -austritt hineinlangen.
- Gerät nicht am Netzkabel ziehen.
- Gerät nur bewegen, wenn das Netzkabel von der Stromversorgung getrennt wurde.
- Bei Verstopfungen das Gerät unverzüglich von einer autorisierten Bosch-Fachkraft überprüfen lassen.
- Das Gerät nicht an Orten verwenden, an denen Ölrückstände oder Chemikaliendämpfe auftreten, oder wenn in den betreffenden Räumen geraucht wird, Räuchermittel verbrannt werden bzw. Insektenbekämpfung- oder Desinfektionsmittel verwendet wurden.
- Das Gerät nicht in der Nähe von Gasgeräten, Heizgeräten und Kaminen verwenden.
- Vor dem Transportieren oder Reinigen des Geräts sowie vor dem Filterwechsel oder Ausführen anderer Wartungstätigkeiten das Gerät von der Stromversorgung trennen.
- Kinder beaufsichtigen und nicht mit dem Gerät spielen lassen.
- Dieses Gerät ist nicht zur Verwendung durch Personen mit beeinträchtigten physischen, sensorischen oder mentalen Fähigkeiten (einschließlich Kindern) oder einem Mangel an Erfahrung und Wissen vorgesehen, es sei denn, diese werden durch eine für ihre Sicherheit verantwortliche Person beaufsichtigt oder bezüglich des Gebrauchs des Geräts eingewiesen.
- Dieses Gerät kann von Kindern ab 8 Jahren sowie von Personen mit beeinträchtigten physischen, sensorischen oder mentalen Fähigkeiten oder Mangel an Erfahrung und Wissen benutzt werden, wenn sie beaufsichtigt oder bezüglich des sicheren Gebrauchs des Geräts unterwiesen wurden und die daraus resultierenden Gefahren verstehen.
- Kinder dürfen nicht mit dem Gerät spielen. Reinigung und Wartung dürfen nicht von Kindern ohne Beaufsichtigung durchgeführt werden.
- Den Filter bei extremer Verunreinigung nicht verwenden.
- Es dürfen keine anderen als die vom Hersteller empfohlenen Mittel zur Beschleunigung des Abtauprozesses verwendet werden.

### Bestimmungsgemäße Verwendung des Geräts

Das Gerät ist ausschließlich für die Verwendung in Innenräumen bestimmt. Das Gerät darf nur in Wohngebäuden und den vorgesehenen Verwendungszweck verwendet werden.

Jede andere Verwendung ist nicht bestimmungsgemäß und stellt damit eine Gefährdung dar. Aus einer nicht bestimmungsgemäßen Verwendung resultierende Schäden sind von der Haftung ausgeschlossen. Der Hersteller haftet nicht für Schäden, die durch eine nicht bestimmungsgemäße, fehlerhafte und unachtsame Verwendung und/oder von nicht qualifiziertem Personal vorgenommene Reparaturen entstehen.

### Allgemeine Gefahren durch das Kältemittel

- ▶ Dieses Gerät ist mit dem Kältemittel R290 befüllt. Wenn Kältemittelgas austritt und einer externen Zündquelle ausgesetzt ist, besteht Brandgefahr.
- ▶ Keine anderen Stoffe als das angegebene Kältemittel (R290) in den Kältemittelkreislauf gelangen lassen.

### Besondere Qualifikationen für das Kältemittel R290

Maßnahmen, die das Öffnen des Produkts erfordern, dürfen nur von Personen durchgeführt werden, die mit den Eigenschaften und Risiken des Kältemittels R290 vertraut sind.

Arbeiten am Kältemittelkreis und an Anlagen mit brennbaren Kältemitteln erfordern zusätzlich zu den Standardreparaturverfahren für Kälteanlagen eine besondere Schulung.

- ▶ Die Vorgaben der geltenden Gesetze und Vorschriften befolgen.

---

## 2 Hinweise zu dieser Anleitung

Abbildungen finden Sie gesammelt am Ende dieser Anleitung. Der Text enthält Verweise auf die Abbildungen.

Die Produkte können modellabhängig von der Darstellung in dieser Anleitung abweichen.

---

## 3 Angaben zum Produkt

### 3.1 Konformitätserklärung

Dieses Produkt entspricht in Konstruktion und Betriebsverhalten den europäischen und nationalen Anforderungen.

 Mit der CE-Kennzeichnung wird die Konformität des Produkts mit allen anzuwendenden EU-Rechtsvorschriften erklärt, die das Anbringen dieser Kennzeichnung vorsehen.

Der vollständige Text der Konformitätserklärung ist im Internet verfügbar: [www.bosch-homecomfort.de](http://www.bosch-homecomfort.de).

### 3.2 Lieferumfang

→Bild 1

- [1] Gerät
- [2] Abflauchschauch
- [3] Technische Dokumentation

### 3.3 Produktübersicht

→Bild 2

- [1] Bedienfeld
- [2] Luftaustritt
- [3] Rollen (4 Stk.)
- [4] Wasserbehältergriff
- [5] Wasserbehälterdeckel
- [6] Wasserbehälter
- [7] Lufteintrittsgitter und Staubfilter (integriert)
- [8] Netzkabel
- [9] Griff
- [10] Kondensataustritt

### 3.4 Produktidentifikation

#### Typschild

Das Typschild enthält Leistungsangaben, Zulassungsdaten und die Seriennummer des Produkts.

Das Typschild befindet sich am Innengehäuse hinter dem Wasserbehälter.

- ▶ Für den Zugang zum Typschild den Wasserbehälter herausnehmen.

## 4 Installation

### 4.1 Installationsort

- Die Grundfläche des Raums, in dem das Gerät aufgestellt und betrieben wird, muss mehr als 4 m<sup>2</sup> betragen.
- Das Gerät so aufstellen, dass es für Montage-, Reparatur- und Wartungsarbeiten gut zugänglich ist.
- Das Gerät aufrecht auf einer stabilen, ebenen Fläche aufstellen, um die Stabilität zu gewährleisten sowie Geräusche und Vibrationen zu minimieren.
- Einen Mindestabstand von 20 cm vor und über dem Gerät sowie an den Seiten des Geräts einhalten (→Bild 3).
- Die Auslegung des Geräts ermöglicht es, die Rückseite des Geräts nahe an der Wand zu platzieren.
- Die Lufteintritte und -austritte des Geräts nicht blockieren.
- Lärm- und resonanzanfällige Aufstellorte vermeiden.
- Aufstellorte mit starken künstlichen elektrischen/magnetischen Feldern vermeiden.
- Extreme Witterungsbedingungen vermeiden (z. B. starke Verrußung, starker sandiger Wind, direkte Sonneneinstrahlung und hohe Temperaturen durch Wärmequellen).
- Orte meiden, an denen brennbare oder explosionsfähige Gase austreten können oder aggressive Gase auftreten.
- Der Stecker muss nach der Aufstellung einfach erreichbar sein.

## 5 Bedienung



### 5.1 Bedienfeldübersicht

→Bild 4

- [1] Taste "Automatikbetrieb"
- [2] Taste "Nachtbetrieb"
- [3] Taste "Wäschebetrieb"
- [4] Display
- [5] Aufwärts-Taste (Wert erhöhen)
- [6] Abwärts-Taste (Wert reduzieren)
- [7] Betriebstaste (Ein/Standby)/Kindersicherung

### 5.2 Namen und Funktionen der Symbole auf dem Gerätedisplay

→Bild 5

Nr.	Bezeichnung	Anzeigefunktion
[1]	Raumluftfeuchte	Das Symbol erscheint, wenn die relative Raumluftfeuchte auf der Ziffernanzeige angezeigt wird.
[2]	Eingestellte Sollfeuchte	Das Symbol erscheint, wenn der eingestellte Sollwert für die relative Luftfeuchte auf der Ziffernanzeige angezeigt wird.
[3]	Betriebsart	Zeigt die aktuelle Betriebsart an: <ul style="list-style-type: none"> <li>• Automatik </li> <li>• Nacht </li> <li>• Wäsche </li> </ul>
[4]	Leuchtring	Der Leuchtring wird weiß angezeigt und gibt verschiedene Zustände an. Siehe Kapitel 5.4 "Leuchtring-Status".
[5]	Timer	Das Symbol erscheint im Wäschebetrieb, wenn die verbleibende Zeit auf der Ziffernanzeige angezeigt wird.
[6]	Luftfeuchte in Prozent	Zeigt die Luftfeuchte (Raum-/Sollfeuchte) in Prozent an.
[7]	Kindersicherung	Das Symbol "Kindersicherung" erscheint, wenn diese Option ausgewählt wurde.
[8]	Ziffernanzeige	Zeigt die Luftfeuchte (Raum-/Sollfeuchte) oder die Timer-Einstellung an.

Nr.	Bezeichnung	Anzeigefunktion
[9]	Wasserbehälter voll	Das Symbol "Wasserbehälter voll" erscheint, wenn der Wasserbehälter voll ist.
[10]	Abtaufunktion	Das Abtausymbol erscheint, wenn das Gerät automatisch in den Abtaubetrieb übergeht. (→ Kapitel 5.6.5 "Abtaubetrieb (Frostschutz)").

Tab. 3 Symbole und ihre Anzeigefunktion

### 5.3 Namen und Funktionen der Tasten

Nr.	Taste/Anzeige	Funktion
[1]	Taste "Automatikbetrieb"	Einschalten des Automatikbetriebs
[2]	Taste "Nachtbetrieb"	Einschalten des Nachtbetriebs
[3]	Taste "Wäschebetrieb"	Einschalten des Wäschebetriebs
[4]	Display	Siehe Kapitel 5.2, Seite 32
[5]	Aufwärts-Taste (Wert erhöhen)	Erhöhen der Luftfeuchte/ Timer-Einstellung
[6]	Abwärts-Taste (Wert reduzieren)	Reduzieren der Luftfeuchte/ Timer-Einstellung
[7]	Betriebstaste (Ein/Standby)/ Kindersicherung	Ein-/Ausschalten des Geräts Ein-/Ausschalten der Kindersicherung

Tab. 4 Namen und Funktionen der Tasten

### 5.4 Leuchtring-Status

Zustände	Beschreibung	Status
Leuchtet durchgehend	Alle LEDs leuchten	Betrieb
Pulsiert	Die Helligkeit aller LEDs ändert sich von 100 % auf 0 % und zurück auf 100 %.	Energiesparstatus
Blinkt langsam	Die LEDs werden in einem sich wiederholenden Muster langsam ein- und ausgeschaltet.	Sollfeuchte-Einstellung Timer-Einstellung Abtaufunktion

Zustände	Beschreibung	Status
Abnehmend	Die LEDs leuchten zunächst vollständig und nehmen dann entsprechend der Timer-Einstellung allmählich entgegen dem Uhrzeigersinn ab, bis sie ausgeschaltet werden. 	Timer läuft ab
Blinkt schnell	Die LEDs werden in einem sich wiederholenden Muster schnell ein- und ausgeschaltet.	Wasserbehälter voll

Tab. 5 Leuchtringzustände und Status

### 5.5 Ein-/Ausschalten

- ▶ Netzstecker des Geräts in die Steckdose stecken. Das Gerät geht in den Standby-Betrieb über.
- ▶ drücken, um das Gerät einzuschalten.



Das Gerät nimmt den Betrieb in derselben Betriebsart und mit denselben Einstellungen wie beim Ausschalten auf.

- ▶ Taste drücken, um das Gerät in den Standby-Betrieb zu schalten.  
Der Ventilator läuft einige Sekunden lang, um die heiße Luft im Inneren des Geräts auszublauen. Danach stellt das Gerät den Betrieb ein und geht in den Standby-Betrieb über.













### 5.6 Betriebsarten

#### 5.6.1 Automatikbetrieb

- Im Automatikbetrieb passt das Gerät seine Leistung automatisch auf der Basis der relativen Raumluftfeuchte und der eingestellten Sollfeuchte an, um Energie zu sparen und den Geräuschpegel zu reduzieren.
- Die Ventilatorstufe wird angepasst, um die Entzugsleistung bei Bedarf zu erhöhen oder auf eine leisere Ventilatorstufe umzuschalten, wenn die Sollfeuchte beinahe erreicht ist.
- Sobald die eingestellte Sollfeuchte erreicht ist, stellt das Gerät den Betrieb ein und geht in den Energiesparbetrieb über, um Energie zu sparen. Der Leuchtring blinkt, um den Energiesparbetrieb anzuzeigen.

- Alle 20 Minuten nimmt das Gerät den Betrieb wieder auf, um Luftveränderungen zu überwachen und entsprechend zu reagieren.
- Falls die Raumluftfeuchte über den eingestellten Sollwert ansteigt, läuft das Gerät weiter, bis der Sollwert wieder erreicht ist.
- Wenn die ermittelte Raumluftfeuchte mit dem eingestellten Sollwert übereinstimmt, kehrt das Gerät in den Energiesparbetrieb zurück und nimmt die Messung der Raumluftfeuchte alle 20 Minuten wieder auf.

Zum Einschalten des Automatikbetriebs und zur Einstellung der Sollfeuchte:













- ▶ Taste  drücken.  
Das Gerät geht in den Automatikbetrieb über.  
Auf dem Display wird die Raumluftfeuchte zusammen mit dem Symbol  angezeigt.  
In dieser Betriebsart ist für das Gerät standardmäßig ein Sollwert von 55 % für die Luftfeuchte eingestellt.
- ▶ Zur Auswahl einer anderen Sollfeuchte die Taste  oder  einmal drücken.  
Die Ziffernanzeige wechselt zur Anzeige der Sollfeuchte, und auf dem Display erscheint das Symbol .
- ▶ Zum Ändern der Sollfeuchte die Taste  oder  drücken, bis die gewünschte Sollfeuchte angezeigt wird.  
Die verfügbaren Sollfeuchten sind 40 %, 45 %, 50 %, 55 %, 60 %, 65 % und 70 %.  
Sobald die gewünschte Sollfeuchte angezeigt wird, verbleibt das Symbol 3 Sekunden lang auf dem Display, bevor wieder die Raumluftfeuchte zusammen mit dem Symbol  angezeigt wird.
- ▶ Um die Einstellung für die Sollfeuchte anzuzeigen, die Taste  oder  einmal drücken.  
Die Ziffernanzeige zeigt 3 Sekunden lang die Sollfeuchte zusammen mit dem Symbol  an, bevor wieder die aktuelle Raumluftfeuchte und das Symbol  angezeigt werden.

### 5.6.2 Nachtbetrieb

- Im Nachtbetrieb läuft das Gerät für einen besonders geräuscharmen Betrieb mit niedriger Ventilatorstufe, und die Beleuchtung des Bedienfelds ist ausgeschaltet.
- Sobald die eingestellte Sollfeuchte erreicht ist, stellt das Gerät den Betrieb ein und geht in den Energiesparbetrieb über, um Energie zu sparen. Der Leuchtring blinkt, um den Energiesparbetrieb anzuzeigen.
- Alle 20 Minuten nimmt das Gerät den Betrieb wieder auf, um Luftveränderungen zu überwachen und entsprechend zu reagieren.
- Falls die Raumluftfeuchte über den eingestellten Sollwert ansteigt, läuft das Gerät weiter, bis der Sollwert wieder erreicht ist.

- Wenn die ermittelte Raumluftfeuchte mit dem eingestellten Sollwert übereinstimmt, kehrt das Gerät in den Energiesparbetrieb zurück und nimmt die Messung der Raumluftfeuchte alle 20 Minuten wieder auf.

Zum Einschalten des Nachtbetriebs und zur Einstellung der Sollfeuchte:





- ▶ Taste  einmal drücken.  
Das Gerät geht in den Nachtbetrieb über.  
Auf dem Display wird die Raumluftfeuchte zusammen mit dem Symbol  angezeigt.  
In dieser Betriebsart ist für das Gerät standardmäßig ein Sollwert von 55 % für die Luftfeuchte eingestellt.
- ▶ Zur Auswahl einer anderen Sollfeuchte die Taste  oder  einmal drücken.  
Die Ziffernanzeige wechselt zur Anzeige der Sollfeuchte, und auf dem Display erscheint das Symbol .
- ▶ Zum Ändern der Sollfeuchte die Taste  oder  drücken, bis die gewünschte Sollfeuchte angezeigt wird.  
Die verfügbaren Sollfeuchten sind 40 %, 45 %, 50 %, 55 %, 60 %, 65 % und 70 %.  
Sobald die gewünschte Sollfeuchte angezeigt wird, verbleibt das Symbol 3 Sekunden lang auf dem Display, bevor wieder die Raumluftfeuchte zusammen mit dem Symbol  angezeigt wird.  
Nach 3 Sekunden erlischt die Beleuchtung des Bedienfelds, mit Ausnahme des Symbols .
- ▶ Zum Einschalten der Beleuchtung eine beliebige Taste drücken.  
Die Beleuchtung wird eingeschaltet und erlischt nach 3 Sekunden wieder.
- ▶ Um die Einstellung für die Sollfeuchte anzuzeigen, die Taste  oder  einmal drücken.  
Die Ziffernanzeige zeigt 3 Sekunden lang die Sollfeuchte zusammen mit dem Symbol  an, bevor wieder die aktuelle Raumluftfeuchte und das Symbol  angezeigt werden.  
Nach 3 Sekunden wird die Beleuchtung wieder ausgeschaltet.

### 5.6.3 Wäschebetrieb

- Im Wäschebetrieb läuft das Gerät mit maximaler Leistung und standardmäßig mit einem Abschalttimer von 8 Stunden.
- Die Zeit kann in einem Bereich von 1 bis 12 Stunden eingestellt werden.
- Um Energie zu sparen und zu verhindern, dass die Luft zu trocken wird, überwacht das Gerät die Raumluftfeuchte und schaltet auf reinen Ventilatorbetrieb um, wenn die Raumluftfeuchte vor Ablauf des Timers 35 % erreicht.



- Wenn die Raumlufffeuchte zunimmt, wird der Kompressor wieder eingeschaltet. Dieser energiesparende Ein/Aus-Betrieb wird so lange fortgesetzt, bis der Timer abläuft.
- Eine kontinuierliche Entfeuchtung ohne Timer und ohne energiesparenden Ein/Aus-Betrieb ist ebenfalls möglich (→ 5.6.4 "Dauerentfeuchtung").

Zum Einschalten des Wäschebetriebs:

- ▶ Taste  einmal drücken.  
Auf dem Display wird die standardmäßige Timer-Einstellung von 8 Stunden zusammen mit dem Symbol  angezeigt.
- ▶ Zum Anpassen der Timer-Einstellung die Taste  oder  drücken, bis die gewünschte Zeit angezeigt wird.
  - Die verfügbaren Timer-Einstellungen reichen von 1 bis 12 Stunden.
  - Sobald die gewünschte Timer-Einstellung angezeigt wird, erscheint sie auf dem Display, und der Timer beginnt abzulaufen.
  - Wenn der Timer abläuft, wird das Gerät automatisch ausgeschaltet.
- ▶ Um die Raumlufffeuchte anzuzeigen, die Taste  einmal drücken.  
Nach 3 Sekunden kehrt das Display automatisch zur vorherigen Anzeige zurück.

### 5.6.4 Dauerentfeuchtung

Die Dauerentfeuchtung kann über den Wäschebetrieb aktiviert werden.



- ▶ Taste  einmal drücken, um den Wäschebetrieb einzuschalten.
- ▶ Taste  drücken, bis "CO" auf dem Display erscheint.  
Das Gerät entfeuchtet kontinuierlich mit hoher Ventilatorstufe, ohne dass eine Sollfeuchte eingestellt ist.
- ▶ Um die Raumlufffeuchte anzuzeigen, die Taste einmal drücken.  
Nach 3 Sekunden kehrt das Display automatisch zur vorherigen Anzeige zurück.

### 5.6.5 Abtaubetrieb (Frostschutz)

- Wenn die Umgebungstemperatur zu niedrig ist, kann sich Eis auf den Kühlwendeln bilden. In diesem Fall schaltet das Gerät automatisch in den Abtaubetrieb, und das Symbol  wird angezeigt.
- Im Abtaubetrieb arbeitet das Gerät mit hoher Ventilatorstufe ohne Entfeuchtung. Sobald die Rohrwendel vollständig abgetaut sind, kehrt das Gerät in den Normalbetrieb zurück.

### 5.6.6 Kindersicherung

Zum Aktivieren der Kindersicherung:

- ▶ Taste  3 Sekunden lang drücken, um das Bedienfeld des Geräts zu sperren.  
Das Symbol  wird angezeigt.



Sobald die Kindersicherung aktiviert ist, ist es nicht mehr möglich, Einstellungen zu ändern oder das Gerät auszuschalten.

- ▶ Um die Kindersicherung zu deaktivieren, die Taste  3 Sekunden lang gedrückt halten.

## 6 Gerät entleeren

### 6.1 Kondensatableitung

Standardmäßig läuft das Wasser automatisch in den Wasserbehälter ab. Daher sicherstellen, dass der Behälter ordnungsgemäß montiert ist.

Für die Kondensatableitung gibt es zwei Möglichkeiten (→ 6.1.1 "Direkte Ableitung in den Behälter (automatische Abschaltung)" oder 6.1.2 "Kontinuierliche Ableitung").

#### 6.1.1 Direkte Ableitung in den Behälter (automatische Abschaltung)

Das Kondensat wird direkt in den Wasserbehälter abgeleitet. Wenn der Behälter voll ist und entleert werden muss, läuft der Ventilator 3 Minuten lang, um überschüssiges Wasser abzublasen und sicherzustellen, dass kein Restwasser mehr vorhanden ist, das beim Herausnehmen des Behälters heruntertropfen könnte. Danach stellt das Gerät den Betrieb ein, gibt fünf Pieptöne aus, das Symbol  leuchtet auf, und der Leuchtring blinkt. Das Gerät bleibt inaktiv, bis der Wasserbehälter entleert und wieder eingesetzt wird.

Zum Entleeren des Behälters die folgenden Schritte ausführen (→Bild 6).

- ▶ Wasserbehälter an beiden Seiten anfassen und gerade aus der unteren Rückseite des Geräts [1] herausziehen.
- ▶ Griff [2] hochklappen und den Wasserbehälter zu einem Waschbecken, einer Badewanne oder einem anderen Auffangbehälter transportieren.
- ▶ Wasserbehälter mit beiden Händen festhalten und durch die Ausgussöffnung [3] entleeren.  
Der Deckel des Wasserbehälters muss nicht abgenommen werden.



- ▶ Das aufgefangene Kondensat nicht trinken. Das Kondensat ist nur für die Bewässerung von nicht essbaren Pflanzen geeignet.

- ▶ Wasserbehälter [4] in umgekehrter Reihenfolge wieder einsetzen.

Sobald der Wasserbehälter wieder eingesetzt ist, kehrt das Gerät zur vorherigen Betriebsart oder Einstellung zurück.

### 6.1.2 Kontinuierliche Ableitung

Mithilfe der kontinuierlichen Ableitung kann das Kondensat abgeführt werden, ohne dass der Wasserbehälter geleert werden muss. Dazu die folgenden Schritte ausführen (→Bild 7 und 8).

- ▶ Kappe vom Kondensataustritt abnehmen.
- ▶ Ablaufschlauch am Kondensataustritt anbringen.
- ▶ Anderes Schlauchende in einen Auffangbehälter legen.



- ▶ Stets darauf achten, dass der Schlauch nach unten gerichtet ist und keine Verstopfungen oder Knicke aufweist.

## 7 Speicherfunktion/automatischer Anlauf

- Wenn das Gerät aus- und wieder eingeschaltet wird, nimmt es den Betrieb in derselben Betriebsart und mit denselben Einstellungen wie vor der Abschaltung wieder auf. Wenn jedoch zuvor ein Timer eingestellt war, wird dieser auf die Grundeinstellung von 8 Stunden zurückgesetzt.
- Bei einer unerwarteten Abschaltung aufgrund eines Stromausfalls oder der direkten Trennung von der Stromversorgung wird das Gerät automatisch in der vorherigen Betriebsart und mit den vorherigen Einstellungen neu gestartet, sobald die Stromversorgung wiederhergestellt ist. Die Timer-Einstellungen bleiben unverändert.
- Wenn das Gerät sowohl ausgeschaltet als auch von der Stromversorgung getrennt wird, bevor es wieder eingeschaltet wird, kehrt es zu den Grundeinstellungen zurück, z. B. zum Automatikbetrieb mit einer Einstellung von 55 % für die Sollfeuchte.

## 8 Reinigung und Wartung



Vor Reinigungs- oder Wartungsarbeiten das Gerät mithilfe der Taste  abschalten. Anschließend das Netzkabel ziehen.

### 8.1 Reinigen des Geräts

Das Gerät mit einem ölfreien oder angefeuchtetem Tuch (mit Wasser oder einer Lösung aus warmem Wasser und mildem flüssigen Reinigungsmittel) reinigen. Mit einem trockenen Tuch trockenreiben.



Vor dem Reinigen rund um die Bedienelemente unbedingt überschüssiges Wasser auswringen. Überschüssiges Wasser in den Bedienelementen oder in deren unmittelbarer Nähe kann zu Geräteschäden führen.



Gerät aus Sicherheitsgründen niemals mit Wasser abwaschen.



### VORSICHT

- ▶ Zum Reinigen des Geräts keinesfalls starke Reinigungsmittel, Benzin, Alkohol, Lösungsmittel, Wachs oder Poliermittel verwenden.
- ▶ Niemals Insektenbekämpfungsmittel oder ähnliche Flüssigkeiten versprühen.

## 8.2 Reinigen des Wasserbehälters

Der Wasserbehälter sollte regelmäßig gereinigt werden, um Schimmelpilzbildung zu vermeiden. Dazu die folgenden Schritte ausführen (→Bild 9 bis 11).

- ▶ Griff abbauen.
  - Griff anheben.
  - Sicherstellen, dass der Griff entriegelt ist. Hierzu den Griff auf beiden Seiten nacheinander am Verriegelungsmechanismus ausrichten, bevor der Griff gelöst wird (→Bild 10, [1]).
  - Griff auf beiden Seiten nach außen drücken, eine Seite nach der anderen [2].
  - Griff anheben, um ihn abzunehmen [3].
  - Die drei Befestigungspunkte des Deckels lösen (→Bild 11, [1]).
- ▶ Deckel anheben [2].
- ▶ Wasserbehälter mit warmem Wasser und bei Bedarf mit einem milden Reinigungsmittel reinigen.
- ▶ Deckel wieder an seinen Platz drücken.
- ▶ Griff in umgekehrter Reihenfolge wieder einsetzen.

## 8.3 Reinigen des Filters

Zur Aufrechterhalten der Geräteleistung wird empfohlen, die Staubfilter regelmäßig zu reinigen. Die Häufigkeit ist von der Betriebsdauer und den Betriebsbedingungen abhängig.

Der Staubfilter ist in das Lufteintrittsgitter integriert (→Bild 12).

- ▶ Zur Demontage des Staubfilters das Gitter durch die Griffmulde [1] und zur eigenen Person hin [2] aus dem Gehäuse schieben.
- ▶ Gitter senkrecht nach oben ziehen, um es von der Unterseite [3] zu lösen.
- ▶ Staub mit einem Staubsauger entfernen.
- ▶ Bei extremer Verschmutzung Filter in warmes Wasser tauchen und mehrmals ausspülen. Bei Bedarf kann auch ein mildes Reinigungsmittel verwendet werden.



Die Wassertemperatur muss niedriger als 40 °C sein.

- ▶ Überschüssiges Wasser vorsichtig vom Filter abschütteln.
- ▶ Vor der Wiedermontage im Gerät sorgfältig sicherstellen, dass der Filter absolut trocken ist.
- ▶ Filter in umgekehrter Reihenfolge wieder montieren.

## 9 Transport und Lagerung



Transport, Verladung, Reinigung, Entleerung und Entsorgung des Kältemittels dürfen nur durch technische Servicezentren erfolgen, die vom Herstellerunternehmen entsprechend autorisiert wurden. Die Entsorgung des Geräts darf nur durch Fachkräfte erfolgen.

### Transport

- Beim Transport das Gerät mit beiden Händen festhalten.
- Um das Gerät während des Transports zu stabilisieren, den Griff an der Rückseite des Geräts festhalten.
- Gerät nie auf die Seite oder auf den Kopf drehen bzw. so transportieren.

### Lagerung



Wenn das Gerät über einen längeren Zeitraum nicht genutzt wird:

- ▶ Gerät ausschalten und den Stecker aus der Steckdose ziehen.
- ▶ Wasserbehälter entleeren und reinigen und darauf achten, dass sowohl der Behälter als auch das Gerät vollständig trocken (→Kapitel 8.2 "Reinigen des Wasserbehälters", Seite 37).
- ▶ Staubfilter demontieren und reinigen, vollständig trocknen lassen und wieder montieren (→ Kapitel 8.3 "Reinigen des Filters", Seite 37).
- ▶ Gerät an einem kühlen, trockenen und gut belüfteten Ort, vor direkter Sonneneinstrahlung, extremen Temperaturen und übermäßigem Staub geschützt und vorzugsweise abgedeckt lagern.

## 10 Störungen beheben

In diesem Kapitel sind mögliche Probleme zusammengefasst, die bei diesem Gerät auftreten können. Wenn in der Tabelle un-

ten keine Lösung zu finden ist, einen autorisierten Servicetechniker konsultieren.

Problem	Mögliche Ursache	Mögliche Lösung
Das Symbol  leuchtet auf. Der Leuchtring blinkt.	Der Wasserbehälter ist nicht an seinem Platz oder nicht richtig positioniert.	Wasserbehälter ordnungsgemäß positionieren (→ Kapitel 6.1.1 "Direkte Ableitung in den Behälter (automatische Abschaltung)", Seite 35).
	Der Wasserbehälter ist voll.	Wasserbehälter leeren (→ Kapitel 8.2 "Reinigen des Wasserbehälters", Seite 37).
Das Symbol  leuchtet auf.	Die Umgebungstemperatur ist zu niedrig.	Umgebungstemperatur nach Möglichkeit erhöhen.
Das Gerät lässt sich durch Drücken der Ein/Aus-Taste nicht einschalten.	Der Netzstecker des Geräts ist nicht eingesteckt.	Netzstecker des Geräts in die Steckdose stecken.
Das Gerät läuft nicht.	Der Wasserbehälter ist voll.	Wasserbehälter leeren (→ Kapitel 8.2 "Reinigen des Wasserbehälters", Seite 37).
	Der Wasserbehälter ist nicht an seinem Platz oder nicht richtig positioniert.	Wasserbehälter ordnungsgemäß positionieren (→ Kapitel 6.1.1 "Direkte Ableitung in den Behälter (automatische Abschaltung)", Seite 35).
	Das Gerät hat die eingestellte Sollfeuchte erreicht und befindet sich im Energiesparbetrieb.	Dies ist normal.
Das Gerät entfeuchtet nicht oder sammelt nur wenig Wasser.	Die technische Spezifikation ist möglicherweise nicht für die Raumgröße geeignet.	Sicherstellen, dass die Entfeuchtungsleistung der Raumgröße entspricht.
	Übermäßige Belüftung.	Sicherstellen, dass alle Fenster und Außentüren geschlossen sind, um die Belüftung zu minimieren.
	Die Umgebungstemperatur ist entweder zu niedrig oder zu hoch.	Sicherstellen, dass das Gerät bei einer Umgebungstemperatur zwischen 5 °C und 35 °C betrieben wird.
	Die Luftfeuchte ist bereits sehr niedrig.	Unterhalb einer Raumluftfeuchte von 45 % kann das Gerät aufgrund der unzureichenden Feuchtigkeit in der Umgebung nicht viel Wasser sammeln.
	Die Sollfeuchte ist höher als die Raumluftfeuchte.	Sollfeuchte reduzieren.
	Der Staubfilter ist verstopft.	Staubfilter reinigen (→ Kapitel 8.3 "Reinigen des Filters", Seite 37).
	Die Laufzeit ist zu kurz.	Einige Minuten warten.
Das Gerät bläst warme Luft aus.	Die entfeuchtete Luft wird durch Heizschlangen geleitet, bevor sie im Rahmen des Entfeuchtungsprozesses in den Raum abgegeben wird.	Das ist normal.

Problem	Mögliche Ursache	Mögliche Lösung
Auf dem Display wird die Einstellung für die Sollfeuchte nicht angezeigt.	Das Display zeigt die relative Raumluftfeuchte an.	Taste $\wedge$ oder $\vee$ einmal drücken, um die Einstellung für die Sollfeuchte anzuzeigen.
Es befindet sich Wasser auf dem Boden.	Es befindet sich Restwasser im Behälter, und das Gerät wurde beim Transport möglicherweise zu stark gekippt.	Behälter vorsichtig bewegen.
	Der Ablaufschlauch ist lose.	Anschluss des Ablaufschlauchs prüfen und sicherstellen, dass der Schlauch ordnungsgemäß befestigt ist.
Das Gerät ist laut.	Der Boden ist nicht eben.	Gerät auf einer ebenen, waagerechten Fläche aufstellen.
	Der Staubfilter ist verschmutzt.	Gerät ausschalten und Staubfilter reinigen (→ Kapitel 8.3 "Reinigen des Filters", Seite 37).

Tab. 6 Probleme und Lösungen

### 10.1 Störungs-Codes

Das Gerät verfügt über ein Selbstdiagnosesystem, das verschiedene Warnungen/Störungen erkennt. Die Störungsanzeigen erscheinen auf dem Display des Bedienfelds.

Störungs-Code	Beschreibung	Ursache	Lösung
E1	E1 blinkt alle 30 Sekunden auf dem Display	Temperaturfühlerstörung	Autorisierten Servicetechniker konsultieren.
E2	E2 blinkt alle 30 Sekunden auf dem Display	Feuchtefühlerstörung	Autorisierten Servicetechniker konsultieren.
L3	L3 blinkt langsam auf dem Display	Die Lufteintrittstemperatur ist zu hoch.	Die Umgebungstemperatur am Aufstellort des Geräts ist zu hoch. Darauf achten, dass das Gerät bei einer Temperatur von maximal 40 °C betrieben wird.
L4	L4 blinkt langsam auf dem Display	Die Lufteintrittstemperatur ist zu niedrig.	Die Umgebungstemperatur am Aufstellort des Geräts ist zu niedrig. Darauf achten, dass das Gerät bei einer Temperatur von mindestens 2 °C betrieben wird.

Tab. 7 Störungs-Codes und Lösungen

## 11 Umweltschutz und Entsorgung

Der Umweltschutz ist ein Unternehmensgrundsatz der Bosch-Gruppe. Qualität der Produkte, Wirtschaftlichkeit und Umweltschutz sind für uns gleichrangige Ziele. Gesetze und Vorschriften zum Umweltschutz werden strikt eingehalten.

Zum Schutz der Umwelt setzen wir unter Berücksichtigung wirtschaftlicher Gesichtspunkte bestmögliche Technik und Materialien ein.

### Verpackung

Bei der Verpackung sind wir an den länderspezifischen Verwertungssystemen beteiligt, die ein optimales Recycling gewährleisten. Alle verwendeten Verpackungsmaterialien sind umweltverträglich und wiederverwertbar.

### Altgeräte

Altgeräte enthalten Wertstoffe, die wiederverwertet werden können. Die Baugruppen sind leicht zu trennen. Kunststoffe sind gekennzeichnet. Somit können die verschiedenen Baugruppen sortiert und wiederverwertet oder entsorgt werden.

### Elektro- und Elektronik-Altgeräte



Dieses Symbol bedeutet, dass das Produkt nicht zusammen mit anderen Abfällen entsorgt werden darf, sondern zur Behandlung, Sammlung, Wiederverwertung und Entsorgung in die Abfallsammelstellen gebracht werden muss.

Das Symbol gilt für Länder mit Elektronikschrottvorschriften, z. B. "Europäische Richtlinie 2012/19/EG über Elektro- und Elektronik-Altgeräte". Diese Vorschriften legen die Rahmenbedingungen fest, die für die Rückgabe und das Recycling von Elektronik-Altgeräten in den einzelnen Ländern gelten.

Da elektronische Geräte Gefahrstoffe enthalten können, müssen sie verantwortungsbewusst recycelt werden, um mögliche Umweltschäden und Gefahren für die menschliche Gesundheit zu minimieren. Darüber hinaus trägt das Recycling von Elektronikschrott zur Schonung der natürlichen Ressourcen bei.

Für weitere Informationen zur umweltverträglichen Entsorgung von Elektro- und Elektronik-Altgeräten wenden Sie sich bitte an die zuständigen Behörden vor Ort, an Ihr Abfallentsorgungsunternehmen oder an den Händler, bei dem Sie das Produkt gekauft haben.

Weitere Informationen finden Sie hier:

[www.bosch-homecomfortgroup.com/en/company/legal-to-pics/weee/](http://www.bosch-homecomfortgroup.com/en/company/legal-to-pics/weee/)

### Kältemittel R290



Das Gerät enthält das fluorierte Gas R290 (Treibhauspotential 3<sup>1</sup>), das leicht entzündlich sowie nicht giftig ist (A3).

Die Füllmenge ist auf dem Typschild auf der Geräte-rückseite angegeben.

Kältemittel stellen eine Gefährdung für die Umwelt dar und müssen gesondert gesammelt und entsorgt werden.

## 12 Datenschutzhinweise



Wir, die [DE] **Bosch Thermotechnik GmbH, Sophienstraße 30-32, 35576 Wetzlar, Deutschland**, [AT] **Robert Bosch AG, Geschäftsbereich Thermotechnik, Göllnergasse 15-17, 1030 Wien, Österreich**, [LU]

**Ferroknepper Buderus S.A., Z.I. Um Monkeler, 20, Op den Drieschen, B.P.201 L-4003 Esch-sur-Alzette, Luxemburg**, verarbeiten Produkt- und Installationsinformationen, technische Daten und Verbindungsdaten, Kommunikationsdaten, Produktregistrierungsdaten und Daten zur Kundenhistorie zur Bereitstellung der Produktfunktionalität (Art. 6 Abs. 1 S. 1 b DSGVO), zur Erfüllung unserer Produktüberwachungspflicht und aus Produktsicherheitsgründen (Art. 6 Abs. 1 S. 1 f DSGVO), zur Wahrung unserer Rechte im Zusammenhang mit Gewährleistungs- und Produktregistrierungsfragen (Art. 6 Abs. 1 S. 1 f DSGVO), zur Analyse des Vertriebs unserer Produkte sowie zur Bereitstellung von individuellen und produktbezogenen Informationen und Angeboten (Art. 6 Abs. 1 S. 1 f DSGVO). Für die Erbringung von Dienstleistungen wie Vertriebs- und Marketingdienstleistungen, Vertragsmanagement, Zahlungsabwicklung, Programmierung, Datenhosting und Hotline-Services können wir externe Dienstleister und/oder mit Bosch verbundene Unternehmen beauftragen und Daten an diese übertragen. In bestimmten Fällen, jedoch nur, wenn ein angemessener Datenschutz gewährleistet ist, können personenbezogene Daten an Empfänger außerhalb des Europäischen Wirtschaftsraums übermittelt werden. Weitere Informationen werden auf Anfrage bereitgestellt. Sie können sich unter der folgenden Anschrift an unseren Datenschutzbeauftragten wenden: Datenschutzbeauftragter, Informationssicherheit und Datenschutz (C/ISP), Robert Bosch GmbH, Postfach 30 02 20, 70442 Stuttgart, DEUTSCHLAND.

Sie haben das Recht, der auf Art. 6 Abs. 1 S. 1 f DSGVO beruhenden Verarbeitung Ihrer personenbezogenen Daten aus Gründen, die sich aus Ihrer besonderen Situation ergeben, oder zu Zwecken der Direktwerbung jederzeit zu widersprechen. Zur Wahrnehmung Ihrer Rechte kontaktieren Sie uns bitte unter [DE] [privacy.ttde@bosch.com](mailto:privacy.ttde@bosch.com), [AT] [DPO@bosch.com](mailto:DPO@bosch.com), [LU] [DPO@bosch.com](mailto:DPO@bosch.com). Für weitere Informationen folgen Sie bitte dem QR-Code.

1) Gemäß Anhang I der Verordnung (EU) Nr. 517/2014 des Europäischen Parlaments und des Rates vom 16. April 2014.

### 13 Technische Daten

Modell		Dry 1000	Dry 2000	Dry 4000
Beschreibung	Einheit			
Stromversorgung		220-240V, 50Hz	220-240V, 50Hz	220-240V, 50Hz
Nenneingangsleistung	W	175	178	285
Entzugsleistung		10	12	16
- 30 °C / 80 %	l/24 h	6	7	9,5
- 27 °C / 60 %				
Luftvolumenstrom (min./max.)	m <sup>3</sup> /h	70 / 90	86 / 106	96 / 112
Schalldruck (min./max.)	dB(A)	34 / 36	35 / 38	38 / 40
Betriebsgrenze	°C	+5 / +35	+5 / +35	+5 / +35
Betriebsgrenze (relative Luftfeuchte)	%	30 / 80	30 / 80	30 / 80
Bereich variabler Feuchtwächter (relative Luftfeuchte)	%	40 – 70	40 – 70	40 – 70
Kältemittel (Typ/Füllmenge)		R290 / 35g	R290 / 45g	R290 / 55g
Max. zulässiger Druck PS H	MPa	2,5	2,5	2,5
Max. zulässiger Druck PS L	MPa	1,0	1,0	1,0
Wasserbehältergröße	l	2,5	2,5	2,5

Tab. 8

### 14 Serviceadressen

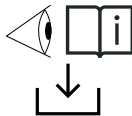

**DE:** Um detaillierte Produktinformationen (technische Daten, detaillierte Bedienungsanleitung, Installationsanleitung usw.) zu erhalten, scannen Sie den QR-Code auf der linken Seite mit Ihrem Mobilgerät oder besuchen Sie:  
[www.docs.bosch-thermotechnology.com/download/pdf/file/6721850726](http://www.docs.bosch-thermotechnology.com/download/pdf/file/6721850726).

001005589-001

---

**Table of contents**

---

<b>1 Explanation of symbols and safety instructions . . . .</b>	<b>43</b>	<b>8 Cleaning and maintenance . . . . .</b>	<b>49</b>
1.1 Explanation of symbols . . . . .	43	8.1 Cleaning the housing . . . . .	49
1.2 General safety instructions . . . . .	43	8.2 Cleaning the water tank . . . . .	49
1.2.1 Safety instructions . . . . .	43	8.3 Cleaning the filter . . . . .	49
<b>2 Notices regarding these instructions . . . . .</b>	<b>44</b>	<b>9 Moving and storage . . . . .</b>	<b>50</b>
<b>3 Product Information . . . . .</b>	<b>44</b>	<b>10 Troubleshooting . . . . .</b>	<b>50</b>
3.1 Declaration of Conformity . . . . .	44	10.1 Error codes . . . . .	52
3.2 EU or GB Importer . . . . .	44	<b>11 Environmental protection and disposal . . . . .</b>	<b>52</b>
3.3 Scope of delivery . . . . .	44	<b>12 Data Protection Notice . . . . .</b>	<b>53</b>
3.4 Product overview . . . . .	45	<b>13 Technical data . . . . .</b>	<b>53</b>
3.5 Product identification . . . . .	45	<b>14 Service addresses . . . . .</b>	<b>54</b>
<b>4 Installation . . . . .</b>	<b>45</b>		
4.1 Installation site . . . . .	45		
<b>5 Operation . . . . .</b>	<b>45</b>		
5.1 Control panel overview . . . . .	45		
5.2 Icons on the display screen and their display function . . . . .	45		
5.3 Button names and functions . . . . .	46		
5.4 Light ring status . . . . .	46		
5.5 Switching ON/OFF . . . . .	46		
5.6 Operating modes . . . . .	46		
5.6.1 Auto mode . . . . .	46		
5.6.2 Night mode . . . . .	47		
5.6.3 Laundry mode . . . . .	47		
5.6.4 Constant dehumidification . . . . .	48		
5.6.5 Defrost mode (frost protection) . . . . .	48		
5.6.6 Child lock . . . . .	48		
<b>6 Draining the appliance . . . . .</b>	<b>48</b>		
6.1 Draining the condensate . . . . .	48		
6.1.1 Direct drainage into the tank (Auto shut-off) . . . . .	48		
6.1.2 Continuous drainage . . . . .	48		
<b>7 Memory function/Auto start . . . . .</b>	<b>49</b>		

# 1 Explanation of symbols and safety instructions

## 1.1 Explanation of symbols

### Warnings

In warnings, signal words at the beginning of a warning are used to indicate the type and seriousness of the ensuing risk if measures for minimizing danger are not taken.

The following signal words are defined and can be used in this document:

 **DANGER**

**DANGER** indicates that severe to life-threatening personal injury will occur.

 **WARNING**

**WARNING** indicates a hazardous situation which, if not avoided, could result in serious personal injury or danger to life.

 **CAUTION**

**CAUTION** indicates a hazardous situation which, if not avoided, could result in minor to moderate personal injury.

**NOTICE**

**ATTENTION** indicates that material damage may occur.

### Important information

 \_\_\_\_\_

The info symbol indicates important information where there is no risk to people or property.

### Additional symbols

Symbol	Meaning
▶	a step in an action sequence
→	a reference to a related part in the document
•	a list entry
–	a list entry (second level)

Table 1

Symbol	Meaning
	Warning regarding flammable substances: the R290 refrigerant used in this product is a gas with high combustibility and non-toxicity (A3).

Table 2

## 1.2 General safety instructions

### 1.2.1 Safety instructions

Read this user manual carefully before using the appliance and save it for future reference.

#### Danger

- Do not clean the appliance with any flammable liquid or detergent. Do not spill any liquid on the appliance, to avoid electric shock, fire hazard and/or damage in the internal structure of the filter.
- Do not spray any flammable materials such as insecticides, alcohol or fragrance near the appliance.

#### Warning

- Check if the voltage indicated on the appliance corresponds to the local power voltage before connecting the appliance.
- Make sure the power cord is not running across highly trafficked areas to prevent fraying, overheating, and tripping.
- If the power cord, or any other working component of the appliance is damaged, have it replaced immediately by a Bosch authorized technician.
- Do not use the appliance if the plug, the power cord, or the appliance itself is damaged.
- Operation, cleaning and maintenance of the appliance must be performed by adults.
- Do not block the air inlet and outlet, e.g., by placing items on the air outlet or in front of the air inlet.
- Make sure that foreign objects do not fall into the appliance through the air outlet.
- Do not heat up the appliance, to avoid device damage or fire hazard.
- The refrigerant is odorless.

#### Caution

- The appliance is designed for use in residential indoor applications, under normal operating conditions.
- Always place and use the appliance on a dry, stable, levelled, and horizontal surface.
- Do not sit or stand on the appliance. Do not place anything on top of the appliance.
- Avoid hitting the appliance (the air inlet and outlet in particular) with hard objects.

- Do not insert your fingers or objects in the air outlet or the air inlet, to prevent physical injury or malfunctioning of the appliance.
- Do not pull the appliance by the cord.
- Do not move the appliance unless the power has been cut off.
- If the appliance is blocked, have it checked immediately by a Bosch authorized technician.
- Do not use the appliance when smoking indoors, have used insecticides, disinfectant, or in places with oily residues, burning incense, or chemical fumes.
- Do not use the appliance near gas appliances, heating devices or fireplaces.
- Make sure to unplug the appliance when you want to move it, clean it, replace the filter or carry out other maintenance.
- Supervise children to ensure that they do not play with the appliance.
- This appliance is not intended for use by persons with reduced physical, sensory or mental capabilities (including children), or lack of experience and knowledge, unless they have been given supervision or instruction concerning the use of the appliance by a person responsible for their safety.
- This appliance can be used by children aged from 8 years and above and persons with reduced physical, sensory or mental capabilities or lack of experience and knowledge, if they have been given supervision or instruction concerning use of the appliance in a safe way and understand the hazards involved.
- Children shall not play with the appliance. Cleaning and user maintenance shall not be made by children without supervision.
- Do not use the filter when extremely dirty.
- Any other means than those recommended by the manufacturer for accelerating the defrosting process shall not be used.

### Intended use of the appliance

The appliance is intended to be used indoors only. This appliance must be used exclusively in domestic environment and for the intended purpose for which it was designed.

Any other use is considered improper and therefore hazardous. Any damage that may result from misuse is excluded from liability. The manufacturer shall not be held liable for any damage caused by improper, erroneous and irresponsible use, and/or due to repairs made by unqualified personnel.

### General dangers posed by the refrigerant

- ▶ This appliance is filled with refrigerant R290. If the refrigerant gas is leaked and exposed to an external ignition source, there is a risk of fire.
- ▶ Do not let any other substance than the specified refrigerant (R290) into the refrigerant cycle.

### Special qualifications for refrigerant R290

Action requiring the product to be opened must only be taken by personnel with knowledge of the properties of and risks associated with the refrigerant R290.

Work on the refrigerant circuit and involving equipment with flammable refrigerants requires special training in addition to standard repair procedures for refrigerant equipment.

- ▶ Follow instructions in applicable laws and regulations.

---

## 2 Notices regarding these instructions

The figures are shown together at the end of these instructions. The text contains references to the figures.

Depending on the model, the products may be different to those shown in these instructions.

---

## 3 Product Information

### 3.1 Declaration of Conformity

The design and operating characteristics of this product comply with the British, European and supplementary national requirements.



The UKCA and CE markings declare that the product complies with all the applicable British and European legislation, which is stipulated by attaching these markings.

You can request the complete text of the Declaration of Conformity from the UK address indicated in this document.

### 3.2 EU or GB Importer

Bosch Thermotechnology Ltd.  
Cotswold Way, Warndon  
Worcester WR4 9SW / UK

### 3.3 Scope of delivery

→Fig. 1

- [1] Appliance
- [2] Drain hose
- [3] Technical documentation

### 3.4 Product overview

→Fig. 2

- [1] Control panel
- [2] Air outlet
- [3] Castors (4 pcs)
- [4] Water tank handle
- [5] Water tank cover
- [6] Water tank
- [7] Air inlet grid and dust filter (integrated)
- [8] Power cord
- [9] Handle
- [10] Drainage outlet

### 3.5 Product identification

#### Data plate

The data plate contains performance data, approval data and the serial number of the product.

The data plate is located on the inner housing, behind the water tank.

- ▶ To access the data plate, remove the water tank.

## 4 Installation

### 4.1 Installation site

- The appliance should be installed and operated in a room with a floor area larger than 4 m<sup>2</sup>.
- The appliance shall be installed in an accessible location for installation, repair and maintenance works.
- Position the appliance upright on a stable, flat surface to ensure stability and minimize noise and vibration.
- Maintain a minimum distance of 20 cm in front, above, and on the sides of the appliance (→Fig. 3).
- The design of the appliance allows placing the back of the appliance close to the wall.
- Do not cover the air inlets and outlets of the appliance.
- Avoid places subject to noise and resonance.
- Avoid places subject to strong artificial electric/magnetic fields.
- Avoid severe natural conditions (e.g. heavy lampblack, strong sandy wind, direct sunshine or high temperature heat sources).
- Avoid places of inflammable or explosive gas leakage or where there are aggressive gases.
- The plug should be easily accessible after installation.

## 5 Operation

### 5.1 Control panel overview

→Fig. 4

- [1] Auto mode button
- [2] Night mode button
- [3] Laundry mode button
- [4] Display
- [5] Up/increase button
- [6] Down/decrease button
- [7] Power button (On/Stand-by)/Child lock

### 5.2 Icons on the display screen and their display function

→Fig. 5



No.	Name	Display function
[1]	Ambient humidity level	The icon is displayed when the ambient relative humidity level is showed in the digit display.
[2]	Set target humidity level	The icon is displayed when the set relative humidity target is showed in the digit display.
[3]	Operating mode	Displays the current operating mode: <ul style="list-style-type: none"> <li>• Auto </li> <li>• Night </li> <li>• Laundry </li> </ul>
[4]	Light ring	The light ring is displayed in white, indicating different statuses. Refer to Chapter 5.4 "Light ring status".
[5]	Timer	The icon is displayed in Laundry mode when the remaining time is showed in the digit display.
[6]	Humidity percentage	Displays the humidity level (ambient/set target) in percentage.
[7]	Child lock	The child lock icon is displayed when the option is selected.
[8]	Digit display	Displays the humidity level (ambient/set target) or the timer setting.
[9]	Water tank full	The water tank full icon is displayed when the water tank is full.
[10]	Defrost function	The defrost icon is displayed when the appliance automatically enters Defrost mode (→Chapter 5.6.5 "Defrost mode (frost protection)").

Table 3 Icons and their display function

### 5.3 Button names and functions

No.	Button/indicator	Function
[1]	Auto mode button	Turn on the Auto mode
[2]	Night mode button	Turn on the Night mode
[3]	Laundry mode button	Turn on the Laundry mode
[4]	Display	See Chapter 5.2, Page 45
[5]	Up/Increase button	Adjust the humidity/timer setting upwards
[6]	Down/Decrease button	Adjust the humidity/timer setting downwards
[7]	Power button (On/Stand-by)/ Child lock	Switch on/off the appliance Turn on/off the child lock

Table 4 Button names and functions

### 5.4 Light ring status

Conditions	Description	Status
Steady On	All LEDs are on	Operation
Breathing	All LEDs change in brightness from 100% to 0% and back to 100%.	Energy-saving status
Slow flashing	LEDs turn on and off slowly in a repeating pattern.	Target RH setting Timer setting Defrost function
Decreasing	LEDs start from full illumination and gradually decrease in a counter-clockwise direction in relation to the set timer setting until they turn off.	Timer elapsing
Fast flashing	LEDs turn on and off rapidly in a repeating pattern.	Water tank full

Table 5 Light ring modes and status

### 5.5 Switching ON/OFF

- ▶ Insert the plug of the appliance in the power socket. The appliance enters Stand-by mode.
- ▶ Press to switch on the appliance.



The appliance starts operating in the same mode and settings as when it was turned off.

- ▶ Press the button to put the appliance in stand-by. The fan works for a few seconds to blow out the hot air inside the appliance. Then, the appliance stops working and enters Stand-by mode.

### 5.6 Operating modes

#### 5.6.1 Auto mode



- In Auto mode, the appliance adjusts its performance automatically based on the ambient relative humidity and the set target humidity level to save energy and reduce noise.
- The fan speed is adjusted to increase extraction rates when necessary or switch to a quieter fan speed when the target humidity is nearly reached.
- Once the set target humidity level has been reached, the appliance stops operating and enters Energy-saving mode to save energy. The light ring flashes to indicate the Energy-saving mode.
- Every 20 minutes, the appliance resumes operation to monitor air changes and respond accordingly.
- If the ambient humidity level rises above the set target, the appliance continues running until the target is reached again.
- When the detected ambient humidity level aligns with the set target, the appliance returns to Energy-saving mode and resumes sampling the ambient humidity every 20 minutes.

To enter Auto mode and regulate the target humidity level:

- ▶ Press the button. The appliance starts operating in Auto mode. The display shows the ambient humidity level along with the icon .  
In this mode, the appliance targets a humidity level of 55%, by default.
- ▶ To select a different target humidity level, press the or button once. The digit display switches to show the target setting view along with the icon .

- ▶ To change the target humidity level, press the  $\wedge$  or  $\vee$  button until the desired target humidity level is displayed. The available target humidity levels are 40%, 45%, 50%, 55%, 60%, 65%, and 70%.





Once the desired target humidity level is displayed, the icon remains on the screen for 3 seconds before changing back to the ambient humidity level along with the icon .



- ▶ To view the target humidity level setting, press the  $\wedge$  or  $\vee$  button once. The digit display shows the target humidity level for 3 seconds along with the icon  before returning to display the current ambient humidity level and the icon .

### 5.6.2 Night mode

- In Night mode, the appliance runs at low fan speed for ultra-quiet operation with the lights on the user interface switched off.
- Once the set target humidity level has been reached, the appliance stops operating and enters Energy-saving mode to save energy. The light ring flashes to indicate the Energy-saving mode.
- Every 20 minutes, the appliance resumes operation to monitor air changes and respond accordingly.
- If the ambient humidity level rises above the set target, the appliance continues running until the target is reached again.
- When the detected ambient humidity level aligns with the set target, the appliance returns to Energy-saving mode and resumes sampling the ambient humidity every 20 minutes.

To enter Night mode and regulate the target humidity level:



- ▶ Press the  button once. The appliance starts operating in Night mode. The display shows the ambient humidity level along with the icon . In this mode, the appliance targets a humidity level of 55%, by default.
- ▶ To select a different target humidity level, press the  $\wedge$  or  $\vee$  button once. The digit display switches to show the target setting view along with the icon .
- ▶ To change the target humidity level, press the  $\wedge$  or  $\vee$  button until the desired target humidity level is displayed. The available target humidity levels are 40%, 45%, 50%, 55%, 60%, 65%, and 70%. Once the desired target humidity level is displayed, the icon remains on the screen for 3 seconds before changing back to the ambient humidity level along with the icon . After 3 seconds, the lights on the user interface switch off, with the exception of the  icon.

- ▶ To activate the lights, press any button. The lights turn on and revert off after 3 seconds.
- ▶ To view the target humidity level setting, press the  $\wedge$  or  $\vee$  button once. The digit display shows the target humidity level for 3 seconds along with the icon  before returning to display the current ambient humidity level and the icon . After 3 seconds, the lights turn back off.

### 5.6.3 Laundry mode



- In Laundry mode, the appliance runs at maximum performance and with a shut-off timer of 8 hours, by default.
- The time can be adjusted in the range of 1 to 12 hours.
- To save energy and prevent the air from becoming too dry, the appliance monitors the ambient humidity level and switches to fan-only mode when the ambient humidity level reaches 35% before the timer expires.
- If the ambient humidity level increases, the compressor turns back on. This energy-saving on-off operation continues until the timer expires.
- Continuous dehumidification without a timer and without energy-saving on-off operation is also available ( $\rightarrow$  5.6.4 "Constant dehumidification").

To enter Laundry mode:

- ▶ Press the  button once. The display shows the default timer setting of 8 hours along with the  icon.
- ▶ To adjust the timer setting, press the  $\wedge$  or  $\vee$  button until the desired time is displayed.
  - The available timer settings range from 1 to 12 hours.
  - Once the desired timer setting is displayed, it appears on the display and starts counting down.
  - When the timer elapses, the appliance turns off automatically.
- ▶ To view the ambient humidity level, press the  button once. After 3 seconds, the display automatically returns to the previous view.

### 5.6.4 Constant dehumidification

Constant dehumidification can be activated via Laundry mode.



- ▶ Press the  button once to enter Laundry mode.
- ▶ Press the  button until "CO" appears on the display. The appliance continuously dehumidifies at high fan speed without a set target humidity.
- ▶ To view the ambient humidity level, press the button once. After 3 seconds, the display automatically returns to the previous view.

### 5.6.5 Defrost mode (frost protection)

- When the ambient temperature is too low, ice may form on the cooling coils. If this occurs, the appliance automatically enters Defrost mode and displays the icon .
- In Defrost mode, the appliance operates at high fan speed without dehumidification. Once the coils are completely defrosted, the appliance returns to normal operation.

### 5.6.6 Child lock

To activate the Child lock:

- ▶ Press the  for 3 seconds to lock the control panel of the appliance. The  icon is displayed.



Once the child lock is activated, it is not possible to change any settings or turn off the appliance.

- ▶ To deactivate the Child Lock, hold the  button for another 3 seconds.

## 6 Draining the appliance

### 6.1 Draining the condensate

By default, water will drain automatically into the water tank. Therefore, ensure that the tank is correctly fitted.

The drainage can be performed in two ways (→ 6.1.1 "Direct drainage into the tank (Auto shut-off)" or 6.1.2 "Continuous drainage").

#### 6.1.1 Direct drainage into the tank (Auto shut-off)

The condensate water is drained directly into the water tank. When the tank becomes full and needs emptying, the fan will run for 3 minutes to blow off any excess water and ensure there is no remaining water that could drip when removing the tank. Subsequently, the appliance will stop operating, emit five beeps, illuminate the  icon, and the light ring flashes. The appliance will remain inactive until the water tank is emptied and reinserted.

To empty the tank, follow the steps below (→ Fig. 6).

- ▶ Grip both sides of the water tank and pull it straight out from the bottom back of the appliance [1].
- ▶ Flip up the handle [2] and transport the water tank to a sink, bathtub, or other drainage recipient.
- ▶ Hold the water tank with both hands and empty it through the pouring hole [3].  
There is no need to remove the water tank cover.



- ▶ Do not drink the collected condensate water. The condensate water is only suitable for watering non-edible plants.

- ▶ Reinsert the water tank [4] in the reverse order of removal. Once the water tank is back in place, the appliance will resume its previous mode or setting.

#### 6.1.2 Continuous drainage

Continuous drainage can be used to drain the condensate water without the need to empty the water tank. To do so, follow the steps below (→ Figs 7 and 8).

- ▶ Remove the cap from the drainage outlet.
- ▶ Attach the drainage hose to the drainage outlet.
- ▶ Position the other end of the hose in a drainage recipient.



- ▶ Always ensure that the hose is directed downwards and it is free from blockages or kinks.

---

## 7 Memory function/Auto start

- When the appliance is switched off and back on, it will resume operation with the same mode and settings as before the shut-down. However, if a timer was previously set, it will reset to the default setting of 8 hours.
- In the event of an unexpected shut-down due to a power outage or direct unplugging, the appliance will automatically restart with the previous mode and settings once the power is restored. Timer settings will remain unchanged.
- If the appliance is both switched off and unplugged before being turned on again, it will revert to the factory settings, e.g. Auto mode with a target humidity setting of 55%.

---

## 8 Cleaning and maintenance



Before cleaning or maintenance, turn the appliance off by pressing the  button, then unplug the power supply cable.

### 8.1 Cleaning the housing

The appliance shall be cleaned with an oil-free cloth or a slightly damp cloth (damped with water or a solution of warm water and mild liquid detergent). Then, it should be dried with a dry cloth.



Make sure to wring excess water from the cloth before wiping around the controls. Excess water in or around the controls may cause damage to the appliance.



For safety reasons, never wash the appliance with water.



#### CAUTION

- ▶ Never use harsh cleaners, petrol, alcohol, solvents, wax or polish to clean the appliance.
- ▶ Never spray insecticide or similar liquids.

### 8.2 Cleaning the water tank

The water tank should be cleaned regularly to prevent mould and mildew growth. To do so, follow the steps below (→Figs 9 to 11).

- ▶ Remove the handle.
  - Lift up the handle.
  - Ensure that the handle is unlocked by aligning it with the locking mechanism on both sides, one side after the other, before detaching it (→Fig. 10, [1]).
  - Push the handle outwards on both sides, one side after the other [2].
  - Lift up the handle to detach it [3].
  - Release the three fixation points of the cover (→Fig. 11, [1]).
- ▶ Lift up the cover [2].
- ▶ Clean the water tank with warm water and, if necessary, with mild detergent.
- ▶ Push the cover back in place.
- ▶ Reinsert the handle in the reverse order of removal.

### 8.3 Cleaning the filter

To maintain the efficiency of the appliance, it is recommended to clean the dust filters regularly. The frequency depends on the duration and conditions of operation.

The dust filter is integrated in the air inlet grid (→Fig. 12).

- ▶ To remove the dust filter, push the grid out of the housing through the handle recess [1] and towards yourself [2].
- ▶ Pull the grid vertically up to detach the grid from the bottom [3].
- ▶ Use a vacuum cleaner to remove any dust.
- ▶ If it is extremely dirty, submerge it in warm water and rinse it several times. Mild detergent can also be used, if necessary.



The water temperature must be kept below 40° C.

- ▶ Gently shake excess water from the filter.
- ▶ Make sure the filter is thoroughly dry before putting it back on the appliance.
- ▶ Reinstall the filter in the reverse order of removal.

## 9 Moving and storage



Transporting, loading, cleaning, recovery and disposal of the refrigerant must only be performed by technical service centres authorized by the manufacturing company. The appliance must only be disposed of by specialized personnel.

### Moving

- Use two hands to hold the appliance when moving it.
- Hold the handle located at the back of the appliance to keep the appliance stable during transportation.
- Never transport or turn the appliance upside down or on its side.



### Storage

If the appliance will not be used for an extended period of time:

- ▶ Turn off the appliance and remove the plug from the socket.
- ▶ Empty and clean the water tank, ensuring that both the tank and appliance dry completely (→ Chapter 8.2 "Cleaning the water tank", Page 49).
- ▶ Remove and clean the dust filter, allow it to dry completely, then reinstall it (→ Chapter 8.3 "Cleaning the filter", Page 49).
- ▶ Store the appliance in a cool, dry and well ventilated location, preferably covered, away from direct sunlight, extreme temperature and excessive dust.

## 10 Troubleshooting

This chapter summarizes the most common issues that may occur with the appliance. If the solution is not found in the table below, contact an authorized service technician.

Problem	Possible cause	Possible solution
The icon  lights up. The light ring flashes.	The water tank is not in place or correctly positioned.	Position the water tank correctly (→ Chapter 6.1.1 "Direct drainage into the tank (Auto shut-off)", Page 48).
	The water tank is full.	Empty the water tank (→ Chapter 8.2 "Cleaning the water tank", Page 49).
The icon  lights up.	The ambient temperature is too low.	Increase the ambient temperature, if possible.
The appliance does not turn on when pressing the ON/OFF button.	The appliance is not plugged in.	Plug in the appliance.
The appliance is not running.	The water tank is full.	Empty the water tank (→ Chapter 8.2 "Cleaning the water tank", Page 49).
	The water tank is not in place or correctly positioned.	Position the water tank correctly (→ Chapter 6.1.1 "Direct drainage into the tank (Auto shut-off)", Page 48).
	The appliance has reached the set target humidity level and is operating in Energy-saving mode.	This is normal.

Problem	Possible cause	Possible solution
The appliance does not dehumidify or collects little water.	The technical specification may not be suitable for the room size.	Verify that the dehumidification capacity matches the room size.
	There is excessive ventilation.	Make sure all windows and external doors are closed to minimize ventilation.
	The ambient temperature is either too low or too high.	Make sure the appliance operates in an environment between 5°C and 35°C.
	The humidity level is already very low.	Below an ambient humidity level of 45%, the appliance may not collect much water due to insufficient moisture in the environment.
	The target humidity level is higher than the ambient humidity level.	Reduce the target humidity level.
	The dust filter is clogged.	Clean the dust filter (→ Chapter 8.3 "Cleaning the filter", Page 49).
	The runtime is too short.	Wait a few minutes.
The appliance blows out warm air.	The dehumidified air is routed through heating coils before being released into the room as part of the dehumidification process.	This is normal.
The display does not indicate the target humidity setting.	The display shows the room relative humidity.	Press the $\wedge$ or $\vee$ button one time to see the target humidity setting.
There is water on the floor.	There is residual water in the tank, and the appliance may have been tilted excessively while being moved.	Move the tank carefully.
	The drainage hose is loose.	Check the drainage hose connection and make sure that it is fixed properly.
The appliance is noisy.	The ground is not leveled.	Place the appliance on a flat, leveled surface.
	The dust filter is soiled.	Turn off the appliance and clean the dust filter (→ Chapter 8.3 "Cleaning the filter", Page 49).

Table 6 Problems and solutions

## 10.1 Error codes

The appliance has a self-diagnosis system to identify a number of warning/malfunctions. Error messages are shown in the display on the control panel.

Error code	Description	Cause	Solution
E1	E1 flashes every 30 seconds on the display	Temperature sensor error	Contact an authorized service technician.
E2	E2 flashes every 30 seconds on the display	Humidity sensor error	Contact an authorized service technician.
L3	L3 slowly flashes on the display	The air inlet temperature is too high.	The ambient temperature where the appliance is being used is too high. Make sure that the appliance is operated in temperatures of 40°C or lower.
L4	L4 slowly flashes on the display	The air inlet temperature is too low.	The ambient temperature where the appliance is being used is too low. Make sure that the appliance is operated in temperatures of 2°C or higher.

Table 7 Error codes and solutions

## 11 Environmental protection and disposal

Environmental protection is a fundamental corporate strategy of the Bosch Group.

The quality of our products, their economy and environmental safety are all of equal importance to us and all environmental protection legislation and regulations are strictly observed. We use the best possible technology and materials for protecting the environment taking account of economic considerations.

### Packaging

Where packaging is concerned, we participate in country-specific recycling processes that ensure optimum recycling. All of our packaging materials are environmentally compatible and can be recycled.

### Used appliances

Used appliances contain valuable materials that can be recycled. The various assemblies can be easily dismantled. Synthetic materials are marked accordingly. Assemblies can therefore be sorted by composition and passed on for recycling or disposal.

### Old electrical and electronic devices



This symbol means that the product cannot be disposed of with other waste, but must be taken to waste collection points for treatment, collection, recycling and disposal.

The symbol is valid for countries that have directives on electronic waste, e.g. "European Union Directive 2012/19/EC on end-of-life electrical and electronic appliances". These provisions define the regulatory framework

of the directive valid for the return and recycling of used electronic appliances in each country.

Electronic appliances that may contain hazardous substances must be recycled responsibly in order to minimise possible damage to the environment and dangers to people's health. To this end, the recycling of electronic waste contributes to the preservation of natural resources.

For more information on the environmentally safe disposal of used electrical and electronic appliances, please contact the local authorities, waste disposal company or distributor from which you purchased the product.

You can find more information here:

[www.bosch-homecomfortgroup.com/en/company/legal-topics/weee/](http://www.bosch-homecomfortgroup.com/en/company/legal-topics/weee/)

### Refrigerant R290



The appliance contains fluorinated gas R290 (global warming potential 3<sup>1)</sup>) high combustibility and non-toxicity (A3).

Contained quantity is indicated on the data plate positioned on the backside of the appliance.

Refrigerant is hazardous to the environment and must be collected and disposed of separately.

1) Based on ANNEX I of REGULATION (EU) No 517/2014 of the European Parliament and of the Council of 16 April 2014.

## 12 Data Protection Notice



We, **Bosch Thermotechnology Ltd., Cotswold Way, Warndon, Worcester WR4 9SW, United Kingdom**, process product and installation information, technical and connection data, communication data,

product registration and client history data to provide product functionality (art. 6 §1.1 (b) GDPR), to fulfil our duty of product surveillance and for product safety and security reasons (art. 6 §1.1 (f) GDPR), to safeguard our rights in connection with warranty and product registration questions (art. 6 §1.1 (f) GDPR) and to analyse the distribution of our products and to provide individualized information and offers related to the product (art. 6 §1.1 (f) GDPR). To provide services such as sales and marketing, contract management, payment management, programming, data hosting and hotline services, we may request and transfer data to external service providers

and/or Bosch affiliates. In some cases, but only if adequate data protection is ensured, personal data may be transferred to recipients located outside the European Economic Area. Additional information is provided upon request. You can contact our Data Protection Officer under: Data Protection Officer for Information Security and Privacy (C/ISP), Robert Bosch GmbH, Postfach 30 02 20, 70442 Stuttgart, GERMANY.

You have the right to object to the processing of your personal data at any time on the basis of Art. 6 §1.1 (f) GDPR on grounds relating to your particular situation or if your data is used for direct marketing purposes. To exercise your rights, please contact us at **privacy.tpo@bosch.com**. For more information, follow the QR code.

## 13 Technical data

Model		Dry 1000	Dry 2000	Dry 4000
Description	Unit			
Power supply		220-240V, 50Hz	220-240V, 50Hz	220-240V, 50Hz
Rated input power	W	175	178	285
Extraction rates				
- 30°C / 80%	L/24h	10	12	16
- 27°C / 60%		6	7	9.5
Air flow (min./max.)	m <sup>3</sup> /h	70 / 90	86 / 106	96 / 112
Sound pressure (min./max.)	dB(A)	34 / 36	35 / 38	38 / 40
Operating limit	°C	+5 / +35	+5 / +35	+5 / +35
Operating limit (relative humidity)	%	30 / 80	30 / 80	30 / 80
Variable humidistat range (relative humidity)	%	40 – 70	40 – 70	40 – 70
Refrigerant (type/charge)		R290 / 35g	R290 / 45g	R290 / 55g
Max. allowable pressure PSH	MPa	2.5	2.5	2.5
Max. allowable pressure PSL	MPa	1.0	1.0	1.0
Water tank size	L	2.5	2.5	2.5

Table 8

## 14 Service addresses

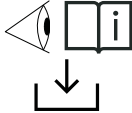

**EN:** For all detailed product related information (technical specifications, detailed user/operation manual, installation instructions, etc.), scan the QR Code on the left side with your mobile device or visit:  
[www.docs.bosch-thermotechnology.com/download/pdf/file/6721850726](http://www.docs.bosch-thermotechnology.com/download/pdf/file/6721850726).

0010055589-001

---

**Índice**

---

<b>1 Explicación de los símbolos e indicaciones de seguridad</b> .....	<b>56</b>
1.1 Explicación de los símbolos .....	56
1.2 Indicaciones generales de seguridad .....	56
1.2.1 Instrucciones de seguridad .....	56
<b>2 Indicaciones sobre estas instrucciones</b> .....	<b>57</b>
<b>3 Datos sobre el producto</b> .....	<b>57</b>
3.1 Declaración de conformidad .....	57
3.2 Volumen de suministro .....	57
3.3 Vista general del producto .....	58
3.4 Identificación del producto .....	58
<b>4 Instalación</b> .....	<b>58</b>
4.1 Lugar de instalación .....	58
<b>5 Funcionamiento</b> .....	<b>58</b>
5.1 Vista general del cuadro de control .....	58
5.2 Iconos de la pantalla y su función .....	58
5.3 Nombres y funciones de los botones .....	59
5.4 Estado del anillo luminoso .....	59
5.5 Conmutación ON/OFF .....	59
5.6 Modos de funcionamiento .....	60
5.6.1 Modo automático .....	60
5.6.2 Modo nocturno .....	60
5.6.3 Modo lavandería .....	61
5.6.4 Deshumedecimiento constante .....	61
5.6.5 Modo desescarche (anticongelación) .....	61
5.6.6 Bloqueo para niños .....	61
<b>6 Vaciar el aparato</b> .....	<b>62</b>
6.1 Eliminación de condensado .....	62
6.1.1 Descarga directa al depósito (apagado automático) .....	62
6.1.2 Descarga continua .....	62
<b>7 Función de memoria/arranque automático</b> .....	<b>62</b>
<b>8 Mantenimiento y limpieza</b> .....	<b>63</b>
8.1 Limpieza de la carcasa .....	63
8.2 Limpieza del depósito de agua .....	63
8.3 Limpieza del filtro .....	63
<b>9 Desplazamiento y almacenamiento</b> .....	<b>64</b>
<b>10 Subsanación de las averías</b> .....	<b>64</b>
10.1 Códigos de error .....	66
<b>11 Protección del medio ambiente y eliminación de residuos</b> .....	<b>66</b>
<b>12 Aviso de protección de datos</b> .....	<b>67</b>
<b>13 Datos técnicos</b> .....	<b>68</b>
<b>14 Direcciones de servicio</b> .....	<b>68</b>

# 1 Explicación de los símbolos e indicaciones de seguridad

## 1.1 Explicación de los símbolos

### Anuncios

En advertencias se utilizan palabras indicadoras al inicio para indicar el tipo y la seriedad del riesgo existente, en caso de no tomar medidas por el peligro inminente.

En este documento se definirán y usarán las siguientes palabras indicadoras:

 **PELIGRO**  
**PELIGRO** advierte sobre la posibilidad de que se produzcan daños personales de graves a mortales.

 **ADVERTENCIA**  
**ADVERTENCIA** advierte sobre la posibilidad de que se produzcan daños personales de graves a mortales.

 **ATENCIÓN**  
**ATENCIÓN** indica que se pueden producir daños personales de leves a moderados.

**AVISO**  
**NOTA** indica que se pueden producir daños materiales.

### Información importante

 La información importante que no conlleve riesgos personales o materiales se indicará con el símbolo que se muestra a continuación.

### Otros símbolos

Símbolo	Significado
▶	Procedimiento
→	Referencia cruzada a otro punto del documento
•	Enumeración/punto de la lista
–	Enumeración/punto de la lista (2º. nivel)

Tab. 1

Símbolo	Significado
	Advertencia en cuanto a sustancias inflamables. El refrigerante R290 usado en este producto es un gas con alta combustibilidad y no es tóxico (A3).

Tab. 2

## 1.2 Indicaciones generales de seguridad

### 1.2.1 Instrucciones de seguridad

Leer atentamente este manual de usuario antes de utilizar el aparato y guardarlo para consultas futuras.

#### Peligro

- No limpiar el aparato con ningún líquido ni detergente inflamables. No derramar líquido sobre el aparato para evitar una descarga de corriente, peligro de incendio o daños en la estructura interna del filtro.
- No pulverizar materiales inflamables como insecticidas, alcohol o fragancias cerca del aparato.

#### Advertencia

- Comprobar si la tensión indicada en el aparato corresponde a la tensión eléctrica local antes de conectar el aparato.
- Asegurarse de que el cable eléctrico no cruza zonas con un denso tráfico para evitar que se pele, se sobrecaliente y se produzcan tropiezos.
- Si el cable eléctrico, o cualquier otro componente de trabajo del aparato está dañado, solicitar inmediatamente que un técnico autorizado de Bosch lo sustituya.
- No utilizar el aparato si el enchufe, el cable eléctrico o el propio aparato están dañados.
- El funcionamiento, la limpieza y el mantenimiento del aparato deben ser efectuados por adultos.
- No bloquear la entrada ni la salida de aire, p. ej., colocando objetos en la salida de aire o enfrente de la entrada de aire.
- Asegurarse de que no caigan objetos extraños en el interior del aparato a través de la salida de aire.
- No calentar el aparato para evitar daños en el dispositivo o peligro de incendio.
- El refrigerante es inodoro.

#### Atención

- El aparato está diseñado para ser utilizado en aplicaciones en el interior de residencias, en condiciones de funcionamiento normales.
- Colocar y utilizar siempre el aparato sobre una superficie seca, estable, nivelada y horizontal.
- No sentarse ni subirse al aparato. No colocar ningún objeto sobre la parte superior del aparato.

- Evitar golpear el aparato (especialmente la entrada o la salida de aire) con objetos duros.
- No introducir los dedos ni objetos en la salida ni la entrada de aire para evitar lesiones o un mal funcionamiento del aparato.
- No tirar del cable del aparato.
- No mover el aparato a no ser que se haya cortado la electricidad.
- Si el aparato está bloqueado, solicitar inmediatamente que un técnico autorizado de Bosch lo examine.
- No utilizar el aparato si se fuma en el interior, se han utilizado insecticidas, desinfectante o en lugares en los que haya restos de aceite, se quemó incienso o haya humos químicos.
- No utilizar el aparato cerca de aparatos de gas, dispositivos de calefacción o chimeneas.
- Asegurarse de desenchufar el aparato cuando quiera moverlo, limpiarlo, sustituir el filtro o llevar a cabo otra tarea de mantenimiento.
- Vigilar a los niños para asegurarse de que no juegan con el aparato.
- Este aparato no está previsto para ser utilizado por personas (incluidos niños) con capacidades físicas, sensoriales o mentales reducidas, o con falta de experiencia y conocimientos, a no ser que sean supervisadas o hayan recibido instrucciones relativas al uso del aparato por una persona responsable de su seguridad.
- Este aparato puede ser utilizado por niños a partir de 8 años y personas con capacidades físicas, sensoriales o mentales reducidas o con falta de experiencia y conocimientos, si están supervisadas o han recibido instrucción relativa al uso del aparato de un modo seguro y comprenden los peligros que entraña.
- Los niños no deben jugar con el aparato. La limpieza y el mantenimiento del usuario no deben ser efectuados por niños sin supervisión.
- No utilizar el filtro si está extremadamente sucio.
- Para acelerar el proceso de desescarche no se deberá utilizar ningún otro medio que no esté recomendado por el fabricante.

### Uso destinado del aparato

El aparato ha sido desarrollado únicamente para el uso en interiores. Este aparato debe ser usado únicamente en un entorno doméstico y para el propósito para el cual fue desarrollado.

Cualquier otro uso es considerado incorrecto y, por lo tanto, peligroso. Cualquier daño que pueda resultar a partir del mal uso es excluido de la responsabilidad del fabricante. El fabricante no se responsabiliza por algún daño causado por el uso incorrecto, erróneo e irresponsable y/o debido a reparaciones realizadas por personal no cualificado.

### Peligros generales debido a refrigerante

- ▶ Este aparato ha sido llenado con refrigerante R290. Si hay una fuga del gas refrigerante o una exposición a una fuente de ignición externa, se corre el riesgo de un incendio.
- ▶ No permitir que ninguna otra sustancia que el refrigerante especificado (R290) ingrese al ciclo refrigerante.

### Cualificaciones especiales para el refrigerante R290

Acciones que requieran que se abra el producto solo deben ser realizadas por personal con conocimiento de las propiedades y riesgos del refrigerante R290.

Trabajos en el sistema frigorífico y en el equipo que contenga refrigerantes inflamables requiere entrenamiento especial, además de procedimientos estándar de reparación de equipos de refrigerante.

- ▶ Cumplir con las instrucciones presentadas en leyes y regulaciones aplicables.

---

## 2 Indicaciones sobre estas instrucciones

Imágenes constan conjuntamente al final de este manual. El texto contiene referencias a las imágenes.

Dependiendo del modelo, los productos pueden diferir de la visualización en este manual.

---

## 3 Datos sobre el producto

### 3.1 Declaración de conformidad

La construcción y el funcionamiento de este producto cumplen con las directivas europeas y nacionales.

 Con la identificación CE se declara la conformidad del producto con todas las directivas legales aplicables en la UE que prevén la colocación de esta identificación.

El texto completo de la declaración de conformidad está disponible en internet: [www.bosch-homecomfort.es](http://www.bosch-homecomfort.es).

### 3.2 Volumen de suministro

→ fig. 1

- [1] Aparato
- [2] Manguera de desagüe
- [3] Documentación técnica

### 3.3 Vista general del producto

→fig. 2

- [1] Panel de control
- [2] Salida de aire
- [3] Ruedas giratorias (4 uds.)
- [4] Asa del depósito de agua
- [5] Tapa del depósito de agua
- [6] Depósito de agua
- [7] Rejilla de entrada de aire y filtro de polvo (integrado)
- [8] Cable eléctrico
- [9] Asidero
- [10] Salida de descarga

### 3.4 Identificación del producto

#### Placa de características

En la placa de características figuran los datos de rendimiento, los datos de aceptación y el número de serie del producto.

La placa de características se encuentra en la carcasa interior, detrás del depósito de agua.

- ▶ Para acceder a la placa de características, retirar el depósito de agua.

## 4 Instalación

### 4.1 Lugar de instalación

- El aparato se debe instalar y utilizar en una sala con una superficie superior a 4 m<sup>2</sup>.
- El aparato se debe instalar en una ubicación accesible para los trabajos de instalación, reparación y mantenimiento.
- Colocar el aparato en posición vertical sobre una superficie estable y plana para garantizar estabilidad y minimizar el ruido y las vibraciones.
- Mantener una distancia mínima de 20 cm en la parte delantera, superior y en los laterales del aparato (→fig. 3).
- El diseño del aparato permite colocar la parte trasera del aparato cerca de la pared.
- No cubrir las entradas ni las salidas de aire del aparato.
- Evitar lugares sometidos a ruidos y resonancia.
- Evitar lugares sometidos a intensos campos eléctricos/magnéticos artificiales.
- Evitar condiciones naturales extremas (p. ej. negro de humo intenso, viento fuerte con arena, rayos solares directos o fuentes de calor de alta temperatura).
- Evitar los lugares con fugas de gas inflamable o explosivo o donde haya gases agresivos.
- Después de la instalación, el enchufe debe estar fácilmente accesible.

## 5 Funcionamiento



### 5.1 Vista general del cuadro de control

→fig. 4

- [1] Botón del modo automático
- [2] Botón del modo nocturno
- [3] Botón del modo lavandería
- [4] Pantalla
- [5] Botón arriba/aumentar
- [6] Botón abajo/disminuir
- [7] Botón de encendido (ON/disposición de servicio)/Bloqueo para niños

### 5.2 Iconos de la pantalla y su función

→fig. 5

N.º	Nombre	Función de visualización
[1]	Nivel de humedad ambiente	El icono se muestra cuando el nivel de humedad relativa del ambiente se muestra en la pantalla de dígitos.
[2]	Establecer el nivel de humedad objetivo	El icono se muestra cuando el objetivo del nivel de humedad relativa del ambiente se muestra en la pantalla de dígitos.
[3]	Modo operativo	Muestra el modo de funcionamiento actual: <ul style="list-style-type: none"> <li>• Automático </li> <li>• Nocturno </li> <li>• Lavandería </li> </ul>
[4]	Anillo luminoso	El anillo luminoso se muestra en blanco, e indica los diferentes estados. Véase el capítulo 5.4 "Estado del anillo luminoso".
[5]	Temporizador	El icono se muestra en el modo Lavandería cuando se visualiza el tiempo restante en la pantalla de dígitos.
[6]	Porcentaje de humedad	Muestra el nivel de humedad (ambiente/objetivo establecido) en porcentaje.
[7]	Bloqueo para niños	El icono del bloqueo para niños se muestra cuando se selecciona la opción.
[8]	Pantalla de dígitos	Muestra el nivel de humedad (ambiente/objetivo establecido) o el ajuste del temporizador.

N.º	Nombre	Función de visualización
[9]	Depósito lleno de agua	El icono del depósito lleno de agua se muestra cuando el depósito de agua está lleno.
[10]	Función de desescarche	El icono de desescarche se muestra cuando el aparato entra automáticamente en el modo desescarche (→ capítulo 5.6.5 "Modo desescarche (anticongelación)").

Tab. 3 Los iconos y su función de visualización

### 5.3 Nombres y funciones de los botones

N.º	Botón/indicador	Función
[1]		Encender el modo automático
[2]		Encender el modo nocturno
[3]		Encender el modo lavandería
[4]	Pantalla	Véase el capítulo 5.2, página 58
[5]		Ajustar hacia arriba el ajuste de humedad/temporizador
[6]		Ajustar hacia abajo el ajuste de humedad/temporizador
[7]		Encender/apagar el aparato Encender/apagar el seguro a prueba de niños

Tab. 4 Nombres y funciones de los botones

### 5.4 Estado del anillo luminoso

Condiciones	Descripción	Estado
Encendido permanente	Todos los LED están encendidos	Funcionamiento
Alteración de intensidad	El brillo de todos los LED cambia del 100 % al 0 % y de nuevo al 100 %.	Estado de ahorro energético

Condiciones	Descripción	Estado
Parpadeo lento	Los LED se encienden y se apagan lentamente con un patrón repetitivo.	Ajuste de la HR objetivo Ajuste del temporizador Función de desescarche
Disminución	Los LED comienzan con una iluminación completa y gradualmente disminuyen en dirección antihoraria con respecto al ajuste del temporizador hasta que se apagan.	Transcurso del temporizador
Parpadeo rápido	Los LED se encienden y se apagan rápidamente con un patrón repetitivo.	Depósito lleno de agua

Tab. 5 Modos y estados del anillo luminoso

### 5.5 Conmutación ON/OFF

- ▶ Enchufar la clavija del aparato en el enchufe. El aparato se pone en modo de espera.
- ▶ Pulsar para encender el aparato.



El aparato empieza a funcionar en el mismo modo y con los mismos ajustes que tenía cuando se apagó.













- ▶ Pulsar el botón para poner el aparato en modo de reposo. El ventilador funciona durante unos segundos para soplar hacia fuera el aire caliente que pueda haber en el interior del aparato. Después, el aparato se detiene y pasa al modo de espera.

## 5.6 Modos de funcionamiento

### 5.6.1 Modo automático

- En el modo automático, el aparato ajusta su rendimiento automáticamente dependiendo de la humedad relativa del ambiente y el nivel de humedad objetivo ajustado para ahorrar energía y reducir el ruido.
- La velocidad del ventilador se ajusta para aumentar la tasa de extracción cuando sea necesario o pasa a una velocidad más lenta cuando casi se alcanza la humedad objetivo.
- Una vez se ha alcanzado el nivel de humedad objetivo establecido, el aparato se detiene y pasa al modo de ahorro energético para ahorrar energía. EL anillo luminoso parpadea para indicar el modo de ahorro energético.
- Cada 20 minutos, el aparato restablece el funcionamiento para monitorizar los cambios de aire y responder en consecuencia.
- Si el nivel de humedad ambiente aumenta por encima del objetivo establecido, el aparato continúa funcionando hasta que se alcanza de nuevo el objetivo.
- Cuando el nivel de humedad ambiente detectado coincide con el objetivo establecido, el aparato regresa al modo de ahorro energético y restablece la monitorización de la humedad ambiente cada 20 minutos.













Para entrar al modo automático y regular el nivel de humedad objetivo:

- ▶ Pulsar el botón .  
El aparato empieza a funcionar en el modo automático. La pantalla muestra el nivel de humedad ambiente con el icono .  
En este modo, el aparato tiene como objetivo de fábrica un nivel de humedad del 55 %.
- ▶ Para seleccionar un nivel de humedad objetivo diferente, pulsar una vez el botón  o .  
La pantalla de dígitos cambia para mostrar la vista del ajuste objetivo con el icono .
- ▶ Para cambiar el nivel de humedad objetivo, pulsar el botón  o  hasta que se muestre el nivel de humedad objetivo que se desea.  
Los niveles de humedad objetivo disponibles son el 40 %, 45 %, 50 %, 55 %, 60 %, 65 % y 70 %.  
Una vez se ha visualizado el nivel de humedad objetivo, el icono se mantiene en la pantalla durante 3 segundos antes de cambiar de nuevo al nivel de humedad ambiente con el icono .
- ▶ Para visualizar el ajuste del nivel de humedad objetivo, pulsar una vez el botón  o .  
La pantalla de dígitos muestra el nivel de humedad objetivo durante 3 segundos con el icono  antes de volver a visualizar el nivel de humedad ambiente actual y el icono .

### 5.6.2 Modo nocturno

- En el modo nocturno, el aparato funciona con el ventilador a baja velocidad para un funcionamiento ultrasilencioso con las luces apagadas en la interfaz de usuario.
- Una vez se ha alcanzado el nivel de humedad objetivo establecido, el aparato se detiene y pasa al modo de ahorro energético para ahorrar energía. EL anillo luminoso parpadea para indicar el modo de ahorro energético.
- Cada 20 minutos, el aparato restablece el funcionamiento para monitorizar los cambios de aire y responder en consecuencia.
- Si el nivel de humedad ambiente aumenta por encima del objetivo establecido, el aparato continúa funcionando hasta que se alcanza de nuevo el objetivo.
- Cuando el nivel de humedad ambiente detectado coincide con el objetivo establecido, el aparato regresa al modo de ahorro energético y restablece la monitorización de la humedad ambiente cada 20 minutos.





Para entrar al modo nocturno y regular el nivel de humedad objetivo:

- ▶ Pulsar una vez el botón .  
El aparato empieza a funcionar en el modo nocturno. La pantalla muestra el nivel de humedad ambiente con el icono .  
En este modo, el aparato tiene como objetivo de fábrica un nivel de humedad del 55 %.
- ▶ Para seleccionar un nivel de humedad objetivo diferente, pulsar una vez el botón  o .  
La pantalla de dígitos cambia para mostrar la vista del ajuste objetivo con el icono .
- ▶ Para cambiar el nivel de humedad objetivo, pulsar el botón  o  hasta que se muestre el nivel de humedad objetivo que se desea.  
Los niveles de humedad objetivo disponibles son el 40 %, 45 %, 50 %, 55 %, 60 %, 65 % y 70 %.  
Una vez se ha visualizado el nivel de humedad objetivo, el icono se mantiene en la pantalla durante 3 segundos antes de cambiar de nuevo al nivel de humedad ambiente con el icono .
- Después de 3 segundos, las luces de la interfaz de usuario se apagan, a excepción del icono .
- ▶ Para activar las luces, pulsar cualquier botón.  
Las luces se encienden y se vuelven a apagar al cabo de 3 segundos.
- ▶ Para visualizar el ajuste del nivel de humedad objetivo, pulsar una vez el botón  o .  
La pantalla de dígitos muestra el nivel de humedad objetivo durante 3 segundos con el icono  antes de volver a visualizar el nivel de humedad ambiente actual y el icono .  
Al cabo de 3 segundos, las luces se vuelven a apagar.

### 5.6.3 Modo lavandería



- En el modo lavandería, el aparato funciona a pleno rendimiento y con un temporizador de apagado de 8 horas de fábrica.
- El tiempo se puede ajustar dentro de un rango de 1 a 12 horas.
- Para ahorrar energía y evitar que el aire llegue demasiado seco, el aparato monitoriza el nivel de humedad ambiente y cambia al modo de solo ventilador cuando el nivel de humedad ambiente alcanza el 35 % antes de que transcurra el tiempo.
- Si el nivel de humedad ambiente aumenta, el compresor se vuelve a encender. Esta operación de encendido-apagado del ahorro energético continúa hasta que transcurre el tiempo.
- También está disponible un deshumedecimiento sin temporizador y sin funcionamiento de encendido-apagado del ahorro energético (→ 5.6.4 "Deshumedecimiento constante").

Para entrar al modo lavandería:

- ▶ Pulsar una vez el botón .  
La pantalla muestra el ajuste actual del temporizador de 8 horas con el icono .
- ▶ Para ajustar el temporizador, pulsar el botón  o  hasta que se muestre la hora deseada.
  - Los ajustes del temporizador disponibles abarcan de 1 a 12 horas.
  - Una vez se ha mostrado el ajuste del temporizador deseado, aparece en la pantalla y comienza la cuenta atrás.
  - Cuando transcurre el temporizador, el aparato se apaga automáticamente.
- ▶ Para visualizar el nivel de humedad ambiente, pulsar una vez el botón .  
Después de 3 segundos, la pantalla regresa automáticamente a la vista previa.

### 5.6.4 Deshumedecimiento constante

El deshumedecimiento constante se puede activar a través del modo lavandería.



- ▶ Pulsar una vez el botón  para entrar en el modo lavandería.
- ▶ Pulsar el botón  hasta que aparezca "CO" en la pantalla. El aparato deshumidifica continuamente con el ventilador a una velocidad elevada sin una humedad objetivo configurada.
- ▶ Para visualizar el nivel de humedad ambiente, pulsar una vez el botón.  
Después de 3 segundos, la pantalla regresa automáticamente a la vista previa.

### 5.6.5 Modo desescarche (anticongelación)

- Si la temperatura ambiente es demasiado baja, se puede formar hielo en las espirales de tubo de la refrigeración. Si esto ocurre, el aparato pasa automáticamente al modo desescarche y muestra el icono .
- En el modo desescarche, el aparato funciona con el ventilador a alta velocidad sin deshumedecimiento. Una vez las espirales de tubo están completamente libres de hielo, el aparato vuelve al funcionamiento normal.

### 5.6.6 Bloqueo para niños

Para activar el bloqueo para niños:

- ▶ Pulsar  durante 3 segundos para bloquear el cuadro de control del aparato.  
Se muestra el icono .



Una vez se ha activado el bloqueo para niños, no es posible cambiar ningún ajuste ni apagar el aparato.

- ▶ Para desactivar el bloqueo para niños, mantener pulsado el botón  durante otros 3 segundos.

## 6 Vaciar el aparato

### 6.1 Eliminación de condensado

De fábrica, el agua se descargará automáticamente hacia el depósito de agua. Por ello, asegurarse de que el depósito está conectado correctamente.

La descarga puede tener lugar de dos maneras (→ 6.1.1 "Descarga directa al depósito (apagado automático)" o 6.1.2 "Descarga continua").

#### 6.1.1 Descarga directa al depósito (apagado automático)

El agua de condensado se descarga directamente en el depósito de agua. Cuando el depósito se llena y es necesario vaciarlo, el ventilador funcionará durante 3 minutos para soplar hacia fuera el agua sobrante y asegurarse de que no queda agua que pudiera gotear cuando se retira el depósito. En consecuencia, el aparato se detendrá el funcionamiento, emitirá cinco pitidos, se iluminará el icono  y el anillo luminoso parpadeará. El aparato permanecerá inactivo hasta que el depósito de agua se vacíe y se vuelva a colocar.

Para vaciar el depósito, seguir los pasos de más abajo (→ fig. 6).

- ▶ Agarrar ambos lados del depósito de agua y tirar de él directamente hacia fuera desde la parte baja del aparato [1].
  - ▶ Doblar hacia arriba el asidero [2] y transportar el depósito de agua a un fregadero, bañera u otro recipiente de descarga.
  - ▶ Sujetar el depósito de agua con ambas manos y vaciarlo a través del orificio de purgado [3].
- No es necesario retirar la tapa del depósito de agua.



- ▶ No beber el agua de condensado recogida. El agua de condensado solo es apta para regar plantas que no sean comestibles.
- ▶ Reintroducir el depósito de agua [4] en el orden inverso a la retirada.

Una vez se ha colocado de nuevo el depósito de su sitio, el aparato restablecerá su modo o ajuste previo.

### 6.1.2 Descarga continua

La descarga continua se puede utilizar para vaciar el agua de condensado sin la necesidad de vaciar el depósito de agua. Para ello, seguir los pasos de abajo (→ fig. 7 y 8).

- ▶ Retirar la tapa de la salida de descarga.
- ▶ Conectar la manguera de descarga a la salida de descarga.
- ▶ Colocar el otro extremo de la manguera en un recipiente de descarga.



- ▶ Asegurarse siempre de que la manguera esté dirigida hacia abajo y que no tenga obstrucciones ni pellizcos.

## 7 Función de memoria/arranque automático

- Cuando el aparato se apaga y se vuelve a encender, restablecerá el funcionamiento con el mismo modo y los ajustes anteriores al apagado. No obstante, si se ha configurado previamente un temporizador, se reseteará al ajuste de fábrica de 8 horas.
- En el caso de un apagado inesperado debido a un fallo de electricidad o una desconexión directa, el aparato se reiniciará automáticamente con el modo y los ajustes previos una vez se restablezca la electricidad. Los ajustes del temporizador se mantendrán sin cambios.
- Si el aparato se apaga y se desconecta antes de encenderse de nuevo, volverá a los ajuste de fábrica, p. ej. el modo automático con un ajuste de humedad objetivo del 55 %.

---

## 8 Mantenimiento y limpieza



---

Antes de proceder con el mantenimiento o la limpieza, desconectar el aparato, pulsando el botón  y desenchufar a continuación el cable de suministro de corriente.

---

### 8.1 Limpieza de la carcasa

El aparato se limpiará con un paño sin aceite o un paño ligeramente humedecido (con agua o una solución de agua templada y detergente líquido suave). Después, se secará con un paño seco.



---

Asegurarse de escurrir el exceso de agua del paño antes de pasarlo por los controles. Un exceso de agua dentro o alrededor de los controles puede provocar daños en el aparato.

---



---

Por razones de seguridad, no lavar nunca el aparato con agua.

---



#### ATENCIÓN

- ▶ No utilizar limpiadores fuertes, gasolina, alcohol, disolventes, cera o pulimento para limpiar el aparato.
  - ▶ No pulverizar nunca insecticida ni líquidos similares.
- 

### 8.2 Limpieza del depósito de agua

El depósito de agua se debe limpiar regularmente para evitar el crecimiento de moho. Para ello, seguir los pasos de abajo (→fig. 9 a 11).

- ▶ Retirar el asidero.
  - Levantar el asidero.
  - Asegurarse de que el asidero está desbloqueado alineándolo con el mecanismo de bloqueo en ambos lados, uno detrás del otro, antes de quitarlo (→fig. 10, [1]).
  - Presionar el asidero hacia fuera por ambos lados, uno tras el otro [2].
  - Levantar el asidero para quitarlo [3].
  - Soltar los tres puntos de fijación de la tapa (→fig. 11, [1]).
- ▶ Levantar la tapa [2].
- ▶ Limpiar el depósito de agua con agua templada y, si es necesario, con detergente suave.
- ▶ Volver a poner la tapa en su sitio.
- ▶ Reintroducir el asidero en el orden inverso a la retirada.

### 8.3 Limpieza del filtro

Para mantener la eficiencia del aparato, se recomienda limpiar los filtros de polvo con regularidad. La frecuencia depende de la duración y de las condiciones de funcionamiento.

El filtro de polvo está integrado en la rejilla de entrada de aire (→fig. 12).

- ▶ Para retirar el filtro de polvo, presionar la rejilla fuera de la carcasa mediante la ranura del asidero [1] y hacia usted [2].
- ▶ Tirar de la rejilla hacia arriba para retirarla de la parte inferior [3].
- ▶ Utilizar una aspiradora para quitar el polvo.
- ▶ Si está muy sucia, sumergirla en agua templada y aclararla varias veces. Si es necesario, también se puede utilizar detergente suave.



---

La temperatura del agua se debe mantener por debajo de 40 °C.

---

- ▶ Sacudir bien el exceso de agua del filtro.
- ▶ Asegurarse de que el filtro esté completamente seco antes de colocarlo de nuevo en el aparato.
- ▶ Volver a instalar el filtro en el orden inverso a la retirada.

## 9 Desplazamiento y almacenamiento



Transporte, carga, limpieza, recuperación y eliminación del refrigerante debe ser realizada únicamente por un centro de servicio técnico autorizado por la empresa fabricante. El aparato solo debe ser eliminada por personal especializado.

### Movimiento

- Utilizar ambas manos para sujetar el aparato cuando se vaya a mover.
- Agarrar el asidero situado en la parte posterior del aparato para mantenerlo estable durante el transporte.
- No transportar nunca el aparato boca abajo ni de lado.

### Almacenamiento



Si el aparato no se va a utilizar durante un periodo de tiempo prolongado:

- ▶ Apagar el aparato y desenchufar la clavija del enchufe.
- ▶ Vaciar y limpiar el depósito de agua, y asegurarse de que tanto el depósito como el aparato se secan por completo (→ capítulo 8.2 "Limpieza del depósito de agua", página 63).
- ▶ Retirar y limpiar el filtro de polvo, dejar que se seque por completo, después volver a colocarlo (→ capítulo 8.3 "Limpieza del filtro", página 63).
- ▶ Guardar el aparato en un lugar fresco, seco y bien ventilado, preferiblemente cubierto, apartado de los rayos solares directos, temperaturas extremas y polvo excesivo.

## 10 Subsanción de las averías

En este capítulo se resumen las incidencias más comunes que pueden producirse con el aparato. Si la solución no se encuen-

tra en la tabla de abajo, ponerse en contacto con un técnico de servicio autorizado.

Problema	Posible causa	Solución posible
El icono  se ilumina. El anillo luminoso parpadea.	El depósito de agua no está en su sitio o está mal colocado.	Colocar el depósito de agua correctamente (→ capítulo 6.1.1 "Descarga directa al depósito (apagado automático)", página 62).
	El depósito de agua está lleno.	Vaciar el depósito de agua (→ capítulo 8.2 "Limpieza del depósito de agua", página 63).
El icono  se ilumina.	La temperatura ambiente es demasiado baja.	Si es posible, aumentar la temperatura ambiente.
El aparato no se enciende cuando se pulsa el botón ON/OFF.	El aparato no está enchufado.	Enchufar el aparato.
El aparato no funciona.	El depósito de agua está lleno.	Vaciar el depósito de agua (→ capítulo 8.2 "Limpieza del depósito de agua", página 63).
	El depósito de agua no está en su sitio o está mal colocado.	Colocar el depósito de agua correctamente (→ capítulo 6.1.1 "Descarga directa al depósito (apagado automático)", página 62).
	El aparato ha alcanzado el nivel de humedad objetivo establecido y está funcionando en el modo de ahorro energético.	Esto es normal.

Problema	Posible causa	Solución posible
El aparato no deshumidifica o recoge muy poca agua.	La especificación técnica puede que no sea adecuada para el tamaño de la estancia.	Verificar que la capacidad de deshumidificación se ajusta al tamaño de la estancia.
	Hay una ventilación excesiva.	Asegurarse de que todas las ventanas y las puertas exteriores están cerradas para minimizar la ventilación.
	La temperatura ambiente es demasiado baja o demasiado alta.	Asegurarse de que el aparato funciona en un entorno entre 5 °C y 35 °C.
	El nivel de humedad ya es muy bajo.	Por debajo de un nivel de humedad ambiente del 45 %, el aparato no recoge mucha agua ya que la humedad en el ambiente es insuficiente.
	El nivel de humedad objetivo es superior al nivel de humedad ambiente.	Reducir el nivel de humedad objetivo.
	El filtro de polvo está obstruido.	Limpiar el filtro de polvo (→ capítulo 8.3 "Limpieza del filtro", página 63).
	El tiempo de marcha es demasiado corto.	Esperar unos minutos.
El aparato expulsa aire caliente.	El aire deshumidificado se dirige a través de serpentines de calentamiento antes de salir a la estancia como parte del proceso de deshumedecimiento.	Esto es normal.
La pantalla no indica la configuración de la humedad objetivo.	La pantalla muestra la humedad relativa ambiente.	Pulsar una vez el botón $\wedge$ o $\vee$ para ver la configuración de la humedad objetivo establecida.
Hay agua en el suelo.	Hay agua residual dentro del depósito, y el aparato se ha debido inclinar demasiado cuando se ha movido.	Mover el depósito con cuidado.
	La manguera de descarga se ha soltado.	Comprobar la conexión de la manguera de descarga y asegurarse de que está fijada correctamente.
El aparato hace ruido.	El suelo no está nivelado.	Colocar el aparato sobre una superficie plana, nivelada.
	El filtro de polvo está sucio.	Apagar el aparato y limpiar el filtro de polvo (→ capítulo 8.3 "Limpieza del filtro", página 63).

Tab. 6 Problemas y soluciones

### 10.1 Códigos de error

El aparato tiene un sistema de autodiagnóstico para identificar un número de advertencias/funcionamientos erróneos. Los

mensajes de error se muestran en la pantalla en el cuadro de control.

Código de error	Descripción	Causa	Solución
E1	E1 parpadea cada 30 segundos en la pantalla	Error de la sonda de temperatura	Ponerse en contacto con un técnico de servicio autorizado.
E2	E2 parpadea cada 30 segundos en la pantalla	Error de la sonda de humedad	Ponerse en contacto con un técnico de servicio autorizado.
L3	L3 parpadea lentamente en la pantalla	La temperatura del aire de entrada es demasiado alta.	La temperatura ambiente de donde se está utilizando el aparato es demasiado alta. Asegurarse de que el aparato se utiliza con una temperatura ambiente máxima de 40 °C.
L4	L4 parpadea lentamente en la pantalla	La temperatura del aire de entrada es demasiado baja.	La temperatura ambiente de donde se está utilizando el aparato es demasiado baja. Asegurarse de que el aparato se utiliza con una temperatura ambiente mínima de 2 °C.

Tab. 7 Códigos de error y soluciones

## 11 Protección del medio ambiente y eliminación de residuos

La protección del medio ambiente es uno de los principios empresariales del grupo Bosch. La calidad de los productos, la productividad y la protección del medio ambiente representan para nosotros objetivos del mismo nivel. Las leyes y los reglamentos para la protección del medio ambiente son respetados de forma estricta. Para la protección del medio ambiente utilizamos la mejor técnica y los mejores materiales posibles considerando los puntos de vista económicos.

### Tipo de embalaje

En el embalaje seguimos los sistemas de reciclaje específicos de cada país, ofreciendo un óptimo reciclado. Todos los materiales de embalaje utilizados son compatibles con el medio ambiente y recuperables.

### Aparatos usados

Los aparatos viejos contienen materiales que pueden volver a utilizarse. Los materiales son fáciles de separar y los plásticos se encuentran señalados. Los materiales plásticos están señalizados. Así pueden clasificarse los diferentes grupos de construcción y llevarse a reciclar o ser eliminados.

### Aparatos eléctricos y electrónicos antiguos



Este símbolo indica que el producto no se debe eliminar con otros desechos, sino que se debe llevar a puntos de recogida de residuos para su tratamiento, recogida, reciclaje y eliminación.

El símbolo es válido para países que tienen directivas sobre residuos electrónicos, p. ej. "Directiva de la Unión Europea 2012/19/CE sobre residuos de aparatos eléctricos y electrónicos". Estas disposiciones definen el marco legal de la directiva válido para la devolución y reciclaje de aparatos electrónicos usados en cada país.

Los aparatos electrónicos que pueden contener sustancias peligrosas deben reciclarse de forma responsable con el fin de minimizar posibles daños al medioambiente y peligros para la salud de las personas. Para este fin, el reciclaje de los residuos electrónicos contribuye a la protección de los recursos naturales.

Para obtener más información sobre la eliminación segura para el medioambiente de equipos eléctricos y electrónicos usados, contactar con las autoridades locales correspondientes, la empresa de eliminación de residuos o al vendedor al que le compró el producto.

Podrá encontrar más información aquí:

[www.bosch-homecomfortgroup.com/en/company/legal-topics/weee/](http://www.bosch-homecomfortgroup.com/en/company/legal-topics/weee/)

### Refrigerante R290



El aparato contiene gas fluorinado R290 (potencial de calentamiento global 3<sup>1</sup>) alta combustibilidad y no tóxico(A3).

La cantidad del tanque consta en la placa de características, posicionada en la parte posterior del aparato.

El refrigerante es peligroso para el medio ambiente y necesita ser recogido y eliminado por separado.

## 12 Aviso de protección de datos



Nosotros, **Robert Bosch España S.L.U., Bosch Termotecnia, Avenida de la Institución Libre de Enseñanza, 19, 28037 Madrid, España**, procesamos la información del producto y la instalación, los datos técnicos y de

conexión, los datos de comunicación, el registro del producto y los datos del historial del cliente para proporcionar la funcionalidad del producto (art. 6, apartado 1.1 (b) RGPD), para cumplir nuestros deberes de vigilancia del producto y por motivos de seguridad del producto (art. 6, apartado 1.1 (f) RGPD), para salvaguardar nuestros derechos relacionados con la garantía y el registro del producto (art. 6, apartado 1.1 (f) RGPD) y para analizar la distribución de nuestros productos y para proporcionar información individualizada y ofertas relacionadas con el producto (art. 6, apartado 1.1 (f) RGPD). Para proporcionar prestaciones de servicio tales como servicios de venta y marketing, gestión de contratos, gestión de los pagos, programación, almacenamiento de datos y servicios de asistencia técnica, podemos solicitar y transferir datos a proveedores de servicios externos o empresas asociadas a Bosch. En algunos casos, pero solamente si se garantiza de forma adecuada la protección de datos, los datos personales pueden transferirse a receptores ubicados fuera del Espacio Económico Europeo. Bajo petición, se puede proporcionar información adicional. Puede ponerse en contacto con nuestro delegado de protección de datos en: Delegado de protección de datos: para la seguridad y la privacidad de la información (C/ISP), Robert Bosch GmbH, Postfach 30 02 20, 70442 Stuttgart, ALEMANIA.

Tiene el derecho de revocar el procesamiento de sus datos personales en cualquier momento sobre la base del art. 6, apartado 1.1 (f) RGPD con motivo de su situación particular o si sus datos se utilizan para fines de marketing directo. Para ejercer sus derechos, por favor, póngase en contacto con nosotros a través de la dirección **privacy.rbib@bosch.com**. Para más información, siga el código QR.

1) Basado en el ANEXO I del REGLAMENTO (UE) n.º 517/2014 del Parlamento Europeo y del Consejo de 16 de abril de 2014.

### 13 Datos técnicos

Modelo		Dry 1000	Dry 2000	Dry 4000
Descripción	Unidad			
Unidad de suministro de corriente		220-240V, 50Hz	220-240V, 50Hz	220-240V, 50Hz
Potencia de alimentación nominal	W	175	178	285
Tasas de extracción				
- 30 °C / 80 %	L/24 h	10	12	16
- 27 °C / 60 %		6	7	9,5
Caudal de aire (mín./máx.)	m <sup>3</sup> /h	70 / 90	86 / 106	96 / 112
Presión acústica (mín./máx.)	dB(A)	34 / 36	35 / 38	38 / 40
Límite de funcionamiento	°C	+5 / +35	+5 / +35	+5 / +35
Límite de funcionamiento (humedad relativa)	%	30 / 80	30 / 80	30 / 80
Rango humidostato variable (humedad relativa)	%	40 – 70	40 – 70	40 – 70
Refrigerante (tipo/carga)		R290 / 35g	R290 / 45g	R290 / 55g
Presión máxima admisible PS H	MPa	2,5	2,5	2,5
Presión máxima admisible PS L	MPa	1,0	1,0	1,0
Tamaño del depósito de agua	L	2,5	2,5	2,5

Tab. 8

### 14 Direcciones de servicio

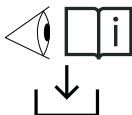

ES: Para toda la información relacionada con el producto descrito (especificaciones técnicas, manual de usuario/funcionamiento detallados, manual de instalación, etc.), escanear el código QR del lado izquierdo con su móvil o visitar: [www.docs.bosch-thermotechnology.com/download/pdf/file/6721850726](http://www.docs.bosch-thermotechnology.com/download/pdf/file/6721850726).

001005589-001

---

**Sisällysluettelo**

<b>1 Symbolien selitykset ja turvaohjeet</b> .....	<b>70</b>
1.1 Symbolien selitykset .....	70
1.2 Yleiset turvallisuusohjeet .....	70
1.2.1 Turvallisuusohjeet .....	70
<b>2 Tietoa tästä käyttöohjeesta</b> .....	<b>71</b>
<b>3 Tuotteen tiedot</b> .....	<b>71</b>
3.1 Vaatimustenmukaisuusvakuutus .....	71
3.2 Toimitussisältö .....	71
3.3 Tuotteen yleiskuvaus .....	72
3.4 Tuotteen tunnistetiedot .....	72
<b>4 Asennus</b> .....	<b>72</b>
4.1 Asennuspaikka .....	72
<b>5 Käyttö</b> .....	<b>72</b>
5.1 Käyttöpaneelin yleiskuva .....	72
5.2 Kuvakkeet näytöllä ja niiden näyttötoiminnot .....	72
5.3 Painikkeiden nimet ja toiminnot .....	73
5.4 Valorenkkaan tila .....	73
5.5 Päälle/pois kytkeminen .....	73
5.6 Toimintatilat .....	73
5.6.1 Automaattinen tila .....	73
5.6.2 Yötila .....	74
5.6.3 Pyykkitila .....	74
5.6.4 Jatkuva kuivaustoiminto .....	74
5.6.5 Sulatustoiminto (jäätymisenesto) .....	75
5.6.6 Lapsilukko .....	75
<b>6 Laitteen tyhjennys</b> .....	<b>75</b>
6.1 Kondenssiveden tyhjennys .....	75
6.1.1 Suora ohjaus säiliöön (automaattinen sammutus) .....	75
6.1.2 Jatkuva tyhjennys .....	75
<b>7 Muistitoiminto / automaattinen käynnistys</b> ....	<b>75</b>
<b>8 Puhdistus ja huolto</b> .....	<b>76</b>
8.1 Kotelon puhdistus .....	76
8.2 Vesisäiliön puhdistaminen .....	76
8.3 Suodattimen puhdistaminen .....	76
<b>9 Siirtäminen ja varastointi</b> .....	<b>76</b>
<b>10 Vianetsintä</b> .....	<b>77</b>
10.1 Vikakoodit .....	78
<b>11 Ympäristönsuojelu ja tuotteen hävittäminen</b> ...	<b>78</b>
<b>12 Tietosuojaseloste</b> .....	<b>79</b>
<b>13 Tekniset tiedot</b> .....	<b>80</b>
<b>14 Huolto-osoitteet</b> .....	<b>80</b>

## 1 Symbolien selitykset ja turvaohjeet

### 1.1 Symbolien selitykset

#### Varoitukset

Lisäksi varoitusten huomiosanoilla korostetaan millaisia seurauksia saattaa tulla ja kuinka vakavia ne saattavat olla, mikäli vaaran torjumisen kannalta välttämättömiä toimenpiteitä ei suoriteta.

Seuraavat huomiosanat on määritelty ja ne voivat esiintyä tässä asiakirjassa:



#### VAARA

**VAARA** tarkoittaa, että vakavat tai hengenvaaralliset henkilövahingot ovat mahdollisia.



#### VAROITUS

**VAROITUS** tarkoittaa, että vakavat tai hengenvaaralliset henkilövahingot ovat mahdollisia.



#### HUOMIO

**VARO** tarkoittaa, että lievät ja keskivaikeat henkilövahingot ovat mahdollisia.

#### HUOMAUTUS

**HUOMIO** tarkoittaa, että aineelliset vahingot ovat mahdollisia.

#### Tärkeät tiedot



Tärkeät tiedot ilman henkilövaaroja ja aineellisia vaaroja on merkitty näytetyllä info-symbolilla.

#### Muita symboleja

Symboli	Merkitys
▶	Toimintatapa
→	Linkki asiakirjan toiseen kohtaan
•	Luettelo/luettelomerkintä
–	Luettelo / luettelomerkintä (2. taso)

Taul. 1

Merkki	Merkitys
	Varoitus koskien syttyviä aineita: tässä tuotteessa käytetty R290-kylmäaine on erittäin herkästi syttyvää myrkytöntä kaasua (A3).

Taul. 2

### 1.2 Yleiset turvallisuusohjeet

#### 1.2.1 Turvallisuusohjeet

Lue tämä käyttöopas huolellisesti ennen laitteen käyttöä ja säilytä se tulevaa tarvetta varten.

#### Vaara

- Älä puhdistaa laitetta millään syttyvällä nesteellä tai pesuaineella. Sähköiskuvaaran, tulipalovaaran ja/tai suodattimen sisäisen rakenteen vaurioitumisen välttämiseksi älä päästä mitään nestettä roiskumaan laitteen päälle.
- Älä suihkuta laitteen lähellä mitään syttyviä aineita, kuten hönteisemyrkyjä, alkoholia tai hajusteita.

#### Varoitus

- Ennen laitteen kytkemistä tarkista, vastaako laitteessa ilmoitettu jännite paikallisen sähköverkon jännitettä.
- Kulumisen, ylikuumentumisen ja kompastumisen välttämiseksi varmista, että sähköjohto ei vedetä sellaisten alueiden yli, joissa kulkee paljon ihmisiä.
- Jos laitteen virtajohto tai mikä tahansa muu käytössä oleva komponentti on vaurioitunut, anna se välittömästi Boschin valtuuttaman huoltoliikkeen vaihdettavaksi.
- Älä käytä laitetta, jos pistoke, virtajohto tai laite itsessään on vaurioitunut.
- Vain aikuiset saavat käyttää laitetta, puhdistaa sen ja huoltaa sitä.
- Älä tuki ilmanotto- ja ilmanpoistoaukkoja esimerkiksi asettamalla esineitä ilmanpoistoaukkoon tai ilmanottoaukon eteen.
- Varmista, että laitteen sisälle ei tipu vieraita esineitä ilmanpoistoaukon kautta.
- Älä päästä laitetta kuumenemaan liiaksi. Ylikuumentuminen voi aiheuttaa vaurioitumisen tai tulipalon.
- Kylmäaine on hajutonta.

#### Huomio

- Laite on suunniteltu kotikäyttöön sisätiloissa normaaleissa käyttöolosuhteissa.
- Aseta laite aina kuivalle, vakaalle, tasaiselle ja vaakasuoralle pinnalle ja käytä sitä tällaisella pinnalla.
- Älä istu tai seisoo laitteen päällä. Älä aseta mitään laitteen päälle.

- Älä lyö laitetta (etenkään ilmanotto- ja ilmanpoistokanavia) kovilla esineillä.
- Loukkaantumisen tai laitteen toimintahäiriöiden välttämiseksi älä laita sormiasi tai esineitä ilmanpoisto- tai ilmanottoaukkoihin.
- Älä vedä laitetta johdosta.
- Älä liikuta laitteita, jos virtaa ei ole kytketty irti.
- Jos laitteen toiminta on estynyt, anna se välittömästi Boschin valtuuttaman huoltoliikkeen tarkastettavaksi.
- Älä käytä laitetta, jos tupakoit sisätiloissa tai jos olet käyttänyt hyönteismyrkkyjä tai desinfiointiaineita. Älä myöskään käytä sitä paikoissa, joissa on öljyisiä jäämiä, joissa poltetaan suitsukkeita tai joissa esiintyy kemikaalihöyryjä.
- Älä käytä laitetta lähellä kaasulaitteita, lämmityslaitteita tai takkoja.
- Muista irrottaa laitteen pistoke pistorasiasta ennen sen siirtämistä, puhdistamista, suodattimen vaihtamista tai muiden kunnossapitotöiden suorittamista.
- Valvo lapsia sen varmistamiseksi, että he eivät leiki laitteella.
- Laitetta ei ole tarkoitettu sellaisten henkilöiden käyttöön, joiden fyysiset, aistilliset tai henkiset kyvyt ovat heikentyneet (sisältäen lapset) tai joilla ei ole riittävästi kokemusta ja tietoa, paitsi jos heidän turvallisuudestaan vastaava henkilö valvoo heitä tai on neuvonut laitteen käytöstä.
- Yli 8-vuotiaat lapset sekä henkilöt, joiden fyysiset, aistilliset tai henkiset kyvyt ovat heikentyneet tai joilla ei ole riittävästi kokemusta tai tietoa, saavat käyttää tätä laitetta, jos heitä valvotaan ja jos heitä on neuvottu laitteen turvallisesta käytöstä ja jos he ymmärtävät käyttöön liittyvät vaarat.
- Lapset eivät saa leikkiä laitteen kanssa. Lapset eivät saa puhdistaa laitetta eivätkä suorittaa käyttäjän tekemää huoltoa ilman valvontaa.
- Älä käytä suodatinta, jos se on erittäin likainen.
- Mitään muuta kuin valmistajan suosittelemaa tapaa sulatusprosessin vauhdittamiseksi ei saa käyttää.

### Laitteen käyttötarkoitus

Tämä laite on tarkoitettu vain sisäkäyttöön. Laitetta saa käyttää yksinomaan kotiympäristöissä laitteen aiotuun käyttötarkoitukseen.

Kaikki muu käyttö katsotaan epäsovivaksi ja sen myötä vaaralliseksi. Kaikki virhekäytöstä mahdollisesti aiheutuvat vahingot ovat takuun ulkopuolisia. Valmistajan ei voida katsoa olevan vastuussa mistään epäsovivan, virheellisen tai vastuuttoman käytön aiheuttamista vahingoista ja/tai epäpätevien henkilöiden suorittamien korjausten aiheuttamista vahingoista.

### Kylmäaineen aiheuttamat yleiset vaarat

- ▶ Tämä laite on täytetty kylmäaineella R290. Jos kylmäainekaasua vuotaa ja se altistuu ulkoiselle sytytyslähteelle, on olemassa tulipalon vaara.
- ▶ Huolehdi siitä, että kylmäainekierto on ei pääse muita aineita kuin ohjeissa ilmoitettua kylmäainetta (R290).

### R290-kylmäaineen edellyttämä erityisosaaminen

Tuotteen avaamista edellyttävät toimet saa suorittaa vain henkilöstö, joka tuntee R290-kylmäaineen ominaisuudet sekä siihen liittyvät riskit.

Kylmäaineipiirin ja siihen liittyvien syttyvää kylmäainetta sisältävien laitteistojen käsitteleminen edellyttää erityiskoulutusta sekä kylmäainelaitteistojen tavanomaisten korjausmenetelmien noudattamista.

- ▶ Noudata soveltuvien lakien ja määräysten mukaisia ohjeita.

---

## 2 Tietoa tästä käyttöohjeesta

Kuvat on esitetty yhdessä tämän ohjeen lopussa. Tekstissä on linkkejä kuviin.

Tuotteet voivat poiketa tässä ohjeessa esitetyistä tuotteista aina mallin mukaan.

---

## 3 Tuotteen tiedot

### 3.1 Vaatimustenmukaisuusvakuutus

Tämän tuotteen suunnittelu ja käyttö noudattavat Eurooppalaisia direktiivejä ja täydentäviä kansallisia vaatimuksia.

 Tämä liitetty CE-merkintä ilmaisee, että tuote noudattaa kaikkia sovellettavia EU-n lakeja.

EU-vaatimustenmukaisuusvakuutuksen koko teksti on saatavilla seuraavasta Internet-osoitteesta: [www.bosch-homecomfort.fi](http://www.bosch-homecomfort.fi).

### 3.2 Toimitussisältö

→ Kuva 1

- [1] Laite
- [2] Poistoletku
- [3] Tekninen dokumentaatio

### 3.3 Tuotteen yleiskuvaus

→ Kuva 2

- [1] Käyttölaite
- [2] Ilmanpoistoaukko
- [3] Pyörät (4 kpl)
- [4] Vesisäiliön kahva
- [5] Vesisäiliön kansi
- [6] Vesisäiliö
- [7] Ilmanottoritilä ja pölysuodatin (integroitu)
- [8] Virtajohdo
- [9] Kahva
- [10] Tyhjennysaukko

### 3.4 Tuotteen tunnistetiedot

#### Tyyppikilpi

Tyyppikilpi sisältää tuotteen suorituskytiedot, hyväksyntätiedot ja sarjanumeron.

Tyyppikilpi sijaitsee kotelon sisällä vesisäiliön takana.

- ▶ Tyyppikilven näkemiseksi poista vesisäiliö.

## 4 Asennus

### 4.1 Asennuspaikka

- Laite tulee asentaa huoneeseen ja sitä tulee käyttää huoneessa, jonka lattiapinta-ala on yli 4 m<sup>2</sup>.
- Laite tulee asentaa paikkaan, jossa siihen pääsee käsiksi asennus-, korjaus- ja ylläpitotöitä varten.
- Aseta laite pystyasentoon vakaalle ja tasaiselle pinnalle vakauden varmistamiseksi sekä melun ja värinän minimoimiseksi.
- Säilytä vähintään 20 cm:n vapaa tila laitteen edessä, yläpuolella ja sivuilla (→ kuva 3).
- Laitteen rakenne sallii sen takapuolen sijoittamisen seinän viereen.
- Älä peitä laitteen ilmanotto- tai ilmanpoistoaukkoja.
- Vältä paikkoja, joissa esiintyy kohinaa ja resonanssia.
- Vältä paikkoja, joissa esiintyy voimakkaita keinotekoisia sähkö-/magneettikenttiä.
- Vältä äärimmäisiä luonnonoloja (esimerkiksi suurta neon määrää, voimakasta hiekkaa kuljettavaa tuulta, suoraa auringonpaistetta tai kuumia lämmönlähteitä).
- Vältä paikkoja, joihin on vuotanut syttyviä tai räjähtäviä kaasuja tai joissa esiintyy haitallisia kaasuja.
- Pistokkeeseen tulee voida päästä helposti käsiksi asennuksen jälkeen.

## 5 Käyttö



### 5.1 Käyttöpaneelin yleiskuva

→ Kuva 4

- [1] Automaattitilan painike
- [2] Yötilan painike
- [3] Pyykkitilan painike
- [4] Näyttö
- [5] Ylös-/lisäyspainike
- [6] Alas-/alennuspainike
- [7] Virtapainike (päällä/valmiustila) / lapsilukko



### 5.2 Kuvakkeet näytöllä ja niiden näyttötoiminnot

→ Kuva 5

Nro	Nimi	Näyttötoiminto
[1]	Ilmankosteusta so	Kuvake näytetään, kun ympäristön suhteellinen ilmankosteus näytetään numeronäytöllä.
[2]	Aseta tavoitekosteus	Kuvake näytetään, kun asetettu suhteellisen ilmankosteuden tavoitetaso näytetään numeronäytöllä.
[3]	Käyttötapa	Näyttää nykyisen käyttötilan <ul style="list-style-type: none"> <li>• Automaattinen </li> <li>• Yö </li> <li>• Pyykki </li> </ul>
[4]	Valorengas	Valorengaan valo on valkoinen, ja se osoittaa eri tiloja. Tutustu kappaleeseen 5.4 "Valorengaan tila".
[5]	Ajastin	Kuvake näytetään pyykkillassa, kun jäljellä oleva aika näytetään numeronäytöllä.
[6]	Ilmankosteuspr osentti	Näyttää kosteustason (ympäristö/ tavoite) prosentteissa.
[7]	Lapsilukko	Lapsilukkokuva näytetään, kun vaihtoehto on valittu.
[8]	Numeronäyttö	Näyttää kosteustason (ympäristö/ tavoite) tai ajastinasetuksen.
[9]	Vesisäiliö täynnä	Vesisäiliö täynnä -kuvake näytetään, kun vesisäiliö on täynnä.
[10]	Sulatustoiminto	Sulatuskuvake näytetään, kun laite siirtyy automaattisesti sulatustilaan (→ luku 5.6.5 "Sulatustoiminto (jäätymisenesto)").

Taul. 3 Kuvakkeet ja niiden näyttötoiminnot

### 5.3 Painikkeiden nimet ja toiminnot

Nro	Painike/näyttö	Toiminto
[1]	 Automaattitilan painike	Kytkee päälle automaattitilan
[2]	 Yötilan painike	Kytkee päälle yötilan
[3]	 Pyykkitilan painike	Kytkee päälle pyykkitilan
[4]	Näyttö	Katso kappale 5.2, sivu 72
[5]	 Ylös-/lisäspainike	Säätää kosteus-/ajastinasetusta ylöspäin
[6]	 Alas-/vähennyspainike	Säätää kosteus-/ajastinasetusta alaspäin
[7]	 Virtapainike (päällä/valmiustila) / lapsilukko	Kytkee laitteen päälle/pois Kytkee lapsilukon päälle/pois

Taul. 4 Painikkeiden nimet ja toiminnot

### 5.4 Valorenkään tila

Olosuhteet	Kuvaus	Tila
Palaa tasaisesti	Kaikki LED-valot ovat päällä	Käyttö
Sykkii	Kaikkien LED-valojen kirkkaus vaihtuu 100 prosentista 0 prosenttiin ja takaisin.	Energiansäästötila
Vilkkuu hitaasti	LED-valot kytkeytyvät hitaasti päälle ja pois päältä toistuvasti.	Suhteellisen ilmankosteuden tavoiteasetus Ajastinasetus Sulatustoiminto
Vähenneminen	Kaikki LED-valot palavat aluksi ja sammuvat hiljalleen vastapäivään asetetun ajastinasetuksen mukaisesti, kunnes ne ovat kaikki sammuneet.	Ajastimen aika kuluu
Vilkkuminen nopeasti	LED-valot kytkeytyvät nopeasti päälle ja pois päältä toistuvasti.	Vesisäiliö täynnä

Taul. 5 Valorenkään tilat

### 5.5 Päälle/pois kytkeminen

- ▶ Kytke laitteen pistoke pistorasiaan.  
Laite siirtyy valmiustilaan
- ▶ Käynnistä laite painamalla  -painiketta.



Laite käynnistyy samassa käyttötilassa ja samoin asetuksiin kuin missä se oli, kun se sammutettiin.





- ▶ Kytke laite valmiustilaan painamalla  -painiketta.  
Puhallin jatkaa toimintaansa muutaman sekunnin ajan puhaltaakseen laitteen sisällä olevan kuuman ilman ulos.  
Sen jälkeen laite sammuu ja siirtyy valmiustilaan.







### 5.6 Toimintatilat

#### 5.6.1 Automaattinen tila

- Automaattisessa tilassa laite muuttaa tehoa automaattisesti ympäristön suhteellisen ilmankosteuden ja asetetun kosteustason tavoitteen mukaan energian säästämiseksi ja melun vähentämiseksi.
- Puhallinnopeutta muutetaan kosteuden poiston lisäämiseksi tarvittaessa tai hiljaisempaan puhallinnopeuteen siirtymiseksi, kun tavoitekosteus on melkein saavutettu.
- Kun asetettu tavoitekosteus on saavutettu, laite sammuu ja siirtyy energiansäästötilaan energian säästämiseksi. Valorengas vilkkuu ja osoittaa, että laite on energiansäästötilassa.
- Laite palaa toimintaan joka 20. minuutti ilmassa tapahtuneiden muutosten havaitsemiseksi ja niihin reagoimiseksi.
- Jos ilmankosteustaso nousee asetetun tavoitearvon yläpuolelle, laite jatkaa toimintaansa, kunnes tavoite on jälleen saavutettu.
- Kun havaittu ilmankosteustaso vastaa asetettua tavoitearvoa, laite palaa energiansäästötilaan ja jatkaa ympäristön kosteustason havainnointia joka 20. minuutti.

Automaattiseen tilaan siirtyminen ja tavoitekosteustason määrittäminen.









- ▶ Paina  -painiketta.  
Laite alkaa toimia automaattisessa tilassa.  
Näytöllä näkyy ilmankosteustaso sekä kuvake .  
Tässä tilassa laite pyrkii oletuksena saavuttamaan 55 prosentin kosteustason.
- ▶ Toisen tavoitekosteustason valitsemiseksi paina  tai  -painiketta kerran.  
Numeronäytöllä näkyy tavoiteasetus ja kuvake .





- ▶ Tavoitekosteustason muuttamiseksi paina  tai  -painiketta, kunnes haluttu kosteustaso näkyy näytöllä. Käytettävissä olevat tavoitekosteustasot ovat 40%, 45%, 50%, 55%, 60%, 65% ja 70%.  
Kun haluttu tavoitekosteustaso näkyy näytöllä, kuvake jää näytölle 3 sekunnin ajaksi ennen kuin näytölle tulevat takaisin ilmastokosteustaso ja kuvake .
- ▶ Ilmankosteuden tavoiteasetuksen näkemiseksi paina  tai  -painiketta kerran.  
Numeronäyttö näyttää tavoitekosteustason 3 sekunnin ajan sekä kuvakkeen , minkä jälkeen se palaa nykyisen ilmastokosteustason näyttöön, jossa näkyy kuvake .

### 5.6.2 Yötila

- Yötilassa laite toimii alhaisella puhallinnopeudella erittäin hiljaista toimintaa varten, ja käyttöpaneelin valot on kytketty pois päältä.
- Kun asetettu tavoitekosteus on saavutettu, laite sammuu ja siirtyy energiansäästötilaan energian säästämiseksi. Valorengas vilkkuu ja osoittaa, että laite on energiansäästötilassa.
- Laite palaa toimintaan joka 20. minuutti ilmaa tapahtuneiden muutosten havaitsemiseksi ja niihin reagoimiseksi.
- Jos ilmastokosteustaso nousee asetetun tavoitearvon yläpuolelle, laite jatkaa toimintaansa, kunnes tavoite on jälleen saavutettu.
- Kun havaittu ilmastokosteustaso vastaa asetettua tavoitearvoa, laite palaa energiansäästötilaan ja jatkaa ympäristön kosteustason havainnointia joka 20. minuutti.

Yötilaan siirtyminen ja tavoitekosteustason määrittäminen.





- ▶ Paina  -painiketta kerran.  
Laite alkaa toimia yötilassa.  
Näytöllä näkyy ilmastokosteustaso sekä kuvake .  
Tässä tilassa laite pyrkii oletuksena saavuttamaan 55 prosentin kosteustason.
- ▶ Toisen tavoitekosteustason valitsemiseksi paina  tai  -painiketta kerran.  
Numeronäytöllä alkaa näkyä tavoiteasetus ja kuvake .
- ▶ Tavoitekosteustason muuttamiseksi paina  tai  -painiketta, kunnes haluttu kosteustaso näkyy näytöllä. Käytettävissä olevat tavoitekosteustasot ovat 40%, 45%, 50%, 55%, 60%, 65% ja 70%.  
Kun haluttu tavoitekosteustaso näkyy näytöllä, kuvake jää näytölle 3 sekunnin ajaksi ennen kuin näytölle tulevat takaisin ilmastokosteustaso ja kuvake .  
3 sekunnin jälkeen käyttöpaneelin valot sammuvat, lukuun ottamatta kuvaketta .
- ▶ Valojen kytkemiseksi päälle paina mitä tahansa painiketta. Valot kytkeytyvät päälle ja sammuvat taas 3 sekunnin jälkeen.

- ▶ Ilmastokosteuden tavoiteasetuksen näkemiseksi paina  tai  -painiketta kerran.  
Numeronäyttö näyttää tavoitekosteustason 3 sekunnin ajan sekä kuvakkeen , minkä jälkeen se palaa nykyisen ilmastokosteustason näyttöön, jossa näkyy kuvake .  
3 sekunnin jälkeen valot sammuvat taas.

### 5.6.3 Pyykkilita



- Pyykkilitassa laite toimii oletuksena maksimiteholla ja 8 tunnin sammutusajastimella.
- Aikaa voi muuttaa välillä 1–12 tuntia.
- Energian säästämiseksi ja ilman liian kuivumisen estämiseksi laite valvoo ilmastokosteustasoa ja kytkeytyy vain puhallin -tilaan, jos ilmastokosteustaso saavuttaa 35 prosentin tason ennen ajastimeen asetetun ajan kulumista umpeen.
- Jos ilmastokosteustaso kasvaa, kompressori kytkeytyy uudelleen päälle. Energiaa säästävä on-off-käyttö jatkuu, kunnes ajastimeen asetettu aika on kulunut umpeen.
- Jatkuva kuivaustoiminto ilman ajastinta ja ilman energiaa säästävää on-off-käyttöä on myös mahdollinen (→ 5.6.4 "Jatkuva kuivaustoiminto").

Pyykkilitan käynnistäminen:

- ▶ Paina  -painiketta kerran.  
Näytöllä näkyy ajastimen 8 tunnin oletusasetus sekä kuvake .
- ▶ Ajastinasetuksen muuttamiseksi paina  tai  -painiketta, kunnes haluttu aika näkyy näytössä.
  - Ajastimen ajan voi asettaa välillä 1–12 tuntia.
  - Kun haluttu ajastinasetus näkyy näytöllä, se alkaa laskea aikaa alaspäin.
  - Kun ajastimen aika on kulunut umpeen, laite sammuu automaattisesti.
- ▶ Ilmastokosteustason näyttämiseksi paina  -painiketta kerran.  
3 sekunnin jälkeen näyttö palaa automaattisesti aiempaan näkymään.

### 5.6.4 Jatkuva kuivaustoiminto

Jatkuvan kuivaustoiminnon voi kytkeä päälle pyykkilitan kautta.



- ▶ Käynnistä pyykkilita painamalla  -painiketta kerran.
- ▶ Paina  -painiketta, kunnes näytölle ilmestyy "CO".  
Laite kuivaa jatkuvasti korkealla puhallinnopeudella ilman asetettua tavoitekosteutta.
- ▶ Ilmastokosteustason näyttämiseksi paina painiketta kerran.  
3 sekunnin jälkeen näyttö palaa automaattisesti aiempaan näkymään.

### 5.6.5 Sulatustoiminto (jäätymisenesto)

- Jos ympäristön lämpötila on liian alhainen, jäätä voi muodostua jäähdytyskierukoihin. Jos näin tapahtuu, laite siirtyy automaattisesti sulatustilaan ja näytölle ilmestyy kuvake .
- Sulatustilassa laite toimii korkealla puhallinnopeudella ilman kuivausta. Kun kierukat ovat täysin sulaneet, laite palaa normaaliin käyttötilaan.

### 5.6.6 Lapsilukko

Lapsilukon aktivoimiseksi:

- ▶ Paina -painiketta 3 sekunnin ajan laitteen käyttöpaneelin lukitsemiseksi.
- ▶ -kuvake näytetään.



Kun lapsilukko on aktivoitu, mitään asetuksia ei voi muuttaa eikä laitetta voi sammuttaa.

- ▶ Lapsilukon poistamiseksi käytöstä pidä -painiketta uudelleen painettuna 3 sekunnin ajan.

## 6 Laitteen tyhjennys

### 6.1 Kondenssiveden tyhjennys

Oletuksena vesi ohjataan automaattisesti vesisäiliöön. Sen vuoksi varmista, että säiliö on kunnolla paikallaan.

Veden ohjauksesta voidaan huolehtia kahdella tavalla (→ 6.1.1 "Suora ohjaus säiliöön (automaattinen sammutus)" tai 6.1.2 "Jatkuva tyhjennys").

#### 6.1.1 Suora ohjaus säiliöön (automaattinen sammutus)

Kondenssivesi ohjataan suoraan vesisäiliöön. Kun säiliö täyttyy ja on tyhjennettävä, puhallin pyörii 3 minuutin ajan mahdollisen liikaveden puhaltamiseksi pois ja sen varmistamiseksi, että säiliötä irrotettaessa ei ole ylimääräistä vettä, joka voisi roiskua. Sen jälkeen laite lakkaa toimimasta, viisi äänimerkkiä kuuluu, -kuvake syttyy ja valorengas vilkkuu. Laite pysyy poissa toiminnasta, kunnes vesisäiliö tyhjennetään ja asetetaan takaisin.

Tyhjennä säiliö toimimalla seuraavasti (→ kuva 6).

- ▶ Ota kiinni vesisäiliön molemmilta puolilta ja vedä se suoraan ulos laitteen takaa alhaalta [1].
  - ▶ Käännä kahva [2] ylös ja vie vesisäiliö pesualtaan, ammeen tai muun tyhjentämiseen soveltuvan paikan luokse.
  - ▶ Pitele vesisäiliötä molemmin käsin ja tyhjennä se kaatoreiän [3] kautta.
- Vesisäiliön kantta ei tarvitse ottaa pois.



- ▶ Älä juo kerättyä kondenssivettä. Kondenssivesi sopii ainoastaan ei-syötävien kasvien kasteluun.

- ▶ Aseta vesisäiliö [4] takaisin suorittamalla poistamisvaiheet vastakkaisessa järjestyksessä.

Kun vesisäiliö on taas paikallaan, laite jatkaa toimintaansa aiemman tilan tai asetuksen mukaisesti.

### 6.1.2 Jatkuva tyhjennys

Jatkuvaa tyhjennystä voidaan käyttää kondenssiveden tyhjentämiseen ilman tarvetta vesisäiliön tyhjentämiselle. Toimi seuraavien vaiheiden mukaisesti (→ kuvat 7 ja 8).

- ▶ Poista tyhjennysaukon korkki.
- ▶ Kiinnitä tyhjennysletku tyhjennysaukkoon.
- ▶ Aseta letkun toinen pää viemäriin tai muuhun sopivaan tyhjennyspaikkaan..



- ▶ Varmista aina, että letku on suunnattu alaspäin ja että siinä ei ole esteitä tai taitoksia.

## 7 Muistitoiminto / automaattinen käynnisty

- Kun laite kytketään pois päältä ja taas päälle, se jatkaa toimintaansa siinä tilassa ja niillä asetuksilla, jotka oli valittu ennen sen kytkemistä pois päältä. Kuitenkin, jos aiemmin oli asetettu ajastin, se palautuu oletusasetukseensa 8 tuntia.
- Mikäli laite sammuu odottamattomasti sähkökatkon tai suoran pistokkeen irrottamisen vuoksi, laite käynnistyy automaattisesti uudelleen aiemmin valitussa tilassa ja aiemmin valituin asetuksin, kun virransyöttö palautuu. Ajastinasetukset pysyvät muuttumattomina.
- Jos laite sekä kytketään pois päältä että irrotetaan pistorasiasta ennen sen kytkemistä uudelleen päälle, se palautuu tehdasasetuksiin eli automaattiseen tilaan tavoitekosteusasetuksella 55 %.

## 8 Puhdistus ja huolto



Ennen puhdistus- tai huoltotöitä sammuta laite painamalla  -painiketta ja irrota sitten virtajohto pistorasiasta.

### 8.1 Kotelon puhdistus

Laite tulee puhdistaa öljyttömällä liinalla tai hieman kostutetulla liinalla (kostutettu vedellä tai lämmintä vettä ja hellävaraista nestemäistä pesuainetta sisältävällä liuoksella). Sen jälkeen se tulee kuivata kuivalla liinalla.



Varmista, että puristat liiallisen veden pois liinasta ennen ohjainten ympäristön pyyhkimistä. Liiallinen vesi ohjainten kohdalla tai niiden ympäristössä voi vaurioittaa laitetta.



Turvallisuussyistä älä ikinä pese laitetta vedellä.



#### HUOMIO

- ▶ Älä ikinä käytä voimakkaita puhdistusaineita, bensiiniä, alkoholia, liuottimia, vahaa tai kiillotusainetta laitteen puhdistamiseen.
- ▶ Älä ikinä suihkuta hyönteismyrkkyä tai vastaavaa nestettä.

### 8.2 Vesisäiliön puhdistaminen

Vesisäiliö tulisi puhdistaa säännöllisesti homeen kasvun ehkäisemiseksi. Toimi seuraavien vaiheiden mukaisesti (→ kuvat 9 – 11).

- ▶ Poista kahva.
  - Nosta kahva ylös.
  - Avaa lukitus kohdistamalla kahva kummankin puolen lukitusmekanismien kanssa ennen sen irrottamista (→ kuva 10, [1]).
  - Työnnä kahvaa ulospäin kummallakin puolella, yksi puoli kerrallaan [2].
  - Nosta kahva ylös sen irrottamiseksi [3].
  - Vapauta kannen kolme kiinnityspistettä (→ kuva 11, [1]).
- ▶ Nosta kansi ylös [2].
- ▶ Puhdista vesisäiliö lämpimällä vedellä ja tarvittaessa hellävaraisella puhdistusaineella.
- ▶ Työnnä kansi takaisin paikalleen.
- ▶ Aseta kahva takaisin suorittamalla poistamisvaiheet vastakkaisessa järjestyksessä.

### 8.3 Suodattimen puhdistaminen

Laitteen tehokkuuden ylläpitämiseksi on suositeltavaa, että pölysuodattimet puhdistetaan säännöllisesti. Puhdistusväli riippuu käyttöajasta ja -olosuhteista.

Pölysuodatin on integroitu Ilmanottoritilään (→ kuva 12).

- ▶ Pölysuodattimen poistamiseksi irrota ritilä kotelosta painamalla syvennyksen [1] kautta itseäsi päin [2]
- ▶ Vedä ritilää pystysuoraan ylöspäin ritilän irrottamiseksi pohjasta [3].
- ▶ Poista mahdollinen pöly pölynimurilla.
- ▶ Jos suodatin on erittäin likainen, upota se lämpimään veteen ja huuhtelee useaan kertaan. Tarvittaessa voidaan käyttää myös hellävaraista pesuainetta.



Veden lämpötilan on oltava alle 40° C.

- ▶ Ravista varovaisesti liika vesi pois suodattimesta.
- ▶ Varmista, että suodatin on täysin kuiva, ennen sen asentamista takaisin laitteeseen.
- ▶ Asenna suodatin takaisin suorittamalla poistovaiheet päinvastaisessa järjestyksessä.

## 9 Siirtäminen ja varastointi



Ainoastaan valmistajayrityksen valtuuttamat huoltokeskukset saavat kuljettaa, ladata, puhdistaa, ottaa talteen ja hävittää kylmäainetta. Ainoastaan erikoistunut henkilöstö saa hävittää laitteen.

#### Siirtäminen

- Laitetta siirtäessäsi pidä siitä kiinni kaksin käsin.
- Pidä kiinni laitteen takana olevasta kahvasta, niin että se pysyy vakaana siirtämisen aikana.
- Älä ikinä siirrä tai käännä laitetta ylösalaisin tai sivuttain.





#### Varastointi

Jos laitetta ei käytetä pidempään aikaan:

- ▶ Sammuta laite ja poista pistoke pistorasiasta.
- ▶ Tyhjennä ja puhdista vesisäiliö. Varmista, että sekä säiliö että laite kuivuvat kokonaan (→ luku 8.2 "Vesisäiliön puhdistaminen", sivu 76).
- ▶ Poista ja puhdista pölysuodatin, anna sen kuivua kokonaan, asenna se sitten uudelleen (→ luku 8.3 "Suodattimen puhdistaminen", sivu 76).
- ▶ Säilytä laitetta viileässä, kuivassa ja hyvin tuuletetussa paikassa, mielellään peitettyinä, ilman, että se altistuu suoralle auringonvalolle, äärimmäisille lämpötiloille ja liialliselle pölylle.

## 10 Vianetsintä

Tässä luvussa on mainittu yleisimmät ongelmat, joita voi ilmetä laitteen käytön yhteydessä. Jos alla oleva taulukko ei sisällä ratkaisua, ota yhteyttä valtuutettuun huoltoliikkeeseen.

Ongelma	Mahdollinen syy	Mahdollinen ratkaisu
Kuvake  syttyy. Valorengas vilkkuu.	Vesisäiliö ei ole paikallaan tai oikein asetettu.	Aseta vesisäiliö oikein paikalleen (→ luku 6.1.1 "Suora ohjaus säiliöön (automaattinen sammutus)", sivu 75).
	Vesisäiliö on täynnä.	Tyhjennä vesisäiliö (→ luku 8.2 "Vesisäiliön puhdistaminen", sivu 76).
Kuvake  syttyy.	Ympäristön lämpötila on liian alhainen.	Nosta ympäristön lämpötilaa, jos mahdollista.
Laitte ei käynnisty virtapainikkeen painamisen jälkeen.	Laitetta ei ole kytketty pistorasiaan.	Kytke laite pistorasiaan.
Laitte ei käy.	Vesisäiliö on täynnä.	Tyhjennä vesisäiliö (→ luku 8.2 "Vesisäiliön puhdistaminen", sivu 76).
	Vesisäiliö ei ole paikallaan tai oikein asetettu.	Aseta vesisäiliö oikein paikalleen (→ luku 6.1.1 "Suora ohjaus säiliöön (automaattinen sammutus)", sivu 75).
	Laitte on saavuttanut asetetun tavoitekosteustason ja toimii energiansäästötilassa.	Tämä on normaalia.
Laitte ei poista kosteutta tai kerää vain vähän vettä.	Laitteen tekninen kapasiteetti ei välttämättä ole riittävä huoneen kokoon nähden.	Varmista, että kuivauskapasiteetti vastaa huoneen kokoa.
	Ilma vaihtuu liian nopeasti.	Varmista ilmanvaihdon minimoimiseksi, että kaikki ikkunat ja ulko-ovet on suljettu.
	Ympäristön lämpötila on joko liian alhainen tai liian korkea.	Varmista, että laitteen toimintaympäristön lämpötila on 5–35 °C.
	Ilmankosteus on jo erittäin alhainen.	Jos ympäröivän ilman kosteustaso on alle 45%, laite ei välttämättä kerää paljoakaan vettä johtuen ympäristön riittämättömästä kosteudesta.
	Tavoitekosteustaso on korkeampi kuin ilmankosteustaso.	Alenna tavoitekosteustasoa.
	Pölysuodatin on tukossa.	Puhdista pölysuodatin (→ luku 8.3 "Suodattimen puhdistaminen", sivu 76).
	Laitte on ollut käynnissä liian lyhyen aikaa.	Odota muutama minuutti.
Laitte puhaltaa ulos lämmintä ilmaa.	Kuivattu ilma johdetaan lämmityskierukoiden läpi ennen kuin se palautetaan huoneeseen osana kuivausprosessia.	Tämä on normaalia.
Näytöllä ei näy tavoitekosteusasetusta.	Näytöllä näkyy huoneen suhteellinen ilmankosteus.	Paina  tai  -painiketta kerran tavoitekosteustason näkemiseksi.
Lattialla on vettä.	Säiliöön on jäänyt vettä, ja laitetta on ehkä kallistettu liikaa siirrettäessä.	Ole varovainen siirtäessäsi säiliötä.
	Tyhjennysletku on irti.	Tarkista tyhjennysletkun liitännät ja varmista, että se on kiinnitetty kunnolla.

Ongelma	Mahdollinen syy	Mahdollinen ratkaisu
Laitte pitää kovaa ääntä.	Alusta ei ole tasainen.	Aseta laite tasaiselle, vaakasuoralle pinnalle.
	Pölysuodatin on likainen.	Sammuta laite ja puhdista pölysuodatin (→ luku 8.3 "Suodattimen puhdistaminen", sivu 76).

Taul. 6 Ongelmat ja ratkaisut

## 10.1 Vikakoodit

Laitteessa on itsediagnoosijärjestelmä, joka havaitsee eri varoitukset/toimintahäiriöt. Virheviestit näytetään käyttöpaneelin näytöllä.

Vikakoodi	Kuvaus	Syy	Ratkaisu
E1	E1 vilkkuu joka 30. sekunti näytöllä	Lämpötilan anturivirhe	Ota yhteyttä valtuutettuun huoltoliikkeeseen.
E2	E2 vilkkuu joka 30. sekunti näytöllä	Kosteusanturin virhe	Ota yhteyttä valtuutettuun huoltoliikkeeseen.
L3	L3 vilkkuu hitaasti näytöllä.	Ilman tulolämpötila on liian korkea.	Laitteen käyttöympäristön lämpötila on liian korkea. Varmista, että laitetta käytetään ympäristössä, jonka lämpötila on korkeintaan 40 °C.
L4	L4 vilkkuu hitaasti näytöllä.	Ilman tulolämpötila on liian alhainen.	Laitteen käyttöympäristön lämpötila on liian alhainen. Varmista, että laitetta käytetään ympäristössä, jonka lämpötila on vähintään 2 °C.

Taul. 7 Virhekoodit ja ratkaisut

## 11 Ympäristönsuojelu ja tuotteen hävittäminen

Ympäristönsuojelu on Bosch-ryhmän keskeinen yritysstrategia. Tuotteiden laatu, niiden tehokkuus ja ympäristönsuojelu ovat kaikki yhtä tärkeitä meille, ja kaikkia ympäristönsuojelulakeja ja -säännöksiä noudatetaan tiukasti.

Käytämme parasta mahdollista tekniikkaa ja materiaaleja ympäristön suojelemiseksi, ottaen huomioon taloudelliset näkökohdat.

### Pakkaus

Koskien pakkausta osallistumme maakohtaisiin kierrätysprosesseihin, jotka takaavat parhaan mahdollisen kierrätyksen.

Kaikki pakkausmateriaalimme ovat ympäristöä kuormittamattomia ja ne voidaan kierrättää.

### Laiteromu

Käytöstä poistettavissa laitteissa on raaka-aineita, jotka voidaan kierrättää.

Rakenneryhmät on helppo irrottaa. Muovit on merkitty. Sen vuoksi eri rakenneryhmät on helppo lajitella ja toimittaa joko kierrätykseen tai hävitettäväksi.

### Vanhat sähkö- ja elektroniikkalaitteet



Tämä symboli tarkoittaa, että tuotetta ei saa hävittää yhdessä muiden jätteiden kanssa, vaan se täytyy toimittaa käsiteltäväksi, kerättäväksi, kierrettäväksi ja hävitettäväksi jätteidenkeräyspisteisiin.

Symboli koskee maita, joissa sähköromua koskevat määräykset ovat voimassa, esim. "Eurooppalainen direktiivi 2012/19/EY Vanhat sähkö- ja elektroniikkalaitteet". Näissä määräyksissä on määritelty kehyspuitteet, jotka koskevat yksittäisten maiden sähkölaitteiden ja muiden romutettavien laitteiden palautusta ja kierrätystä.

Koska sähkölaitteet saattavat sisältää vaarallisia aineita, on ne kierrätettävä vastuullisesti, jotta mahdollisilta ympäristöhaitoilta vältyttäisiin ja vaikutukset ihmisiin minimoitaisiin. Lisäksi elektroniikkaromun kierrätys säästää luonnollisia resursseja.

Lisätietoa ympäristölle haitallisista käytettyjen sähkö- ja elektroniikkalaitteiden hävittämisestä saa jätteiden hävittämiseen erikoituneista liikkeistä ja myyjältä, jolta tuote ostettiin.

Lisätietoa, katso:

[www.bosch-homecomfortgroup.com/en/company/legal-topics/weee/](http://www.bosch-homecomfortgroup.com/en/company/legal-topics/weee/)

### Kylmäaine R290



Laitte sisältää fluorattua kaasua R290 (lämmitysvaikutuksen kerroin 3<sup>1)</sup>) erittäin syttyvä ja myrkytön (A3).

Sisältävä määrä on ilmoitettu tyyppikilvessä, joka sijaitsee laitteen takana.

Kylmäaine on vaarallista ympäristölle, ja se on tämän vuoksi kerättävä ja hävitettävä erikseen.

## 12 Tietosuojaseloste



Me, **Robert Bosch Oy, Robert Huberin tie 16 A, 01510 Vantaa, Suomi**, käsittelemme tuote- ja asennustietoja, teknisiä tietoja ja liittämätietoja, viestintätietoja, tuoterekisteröintitietoja sekä

asiakashistoriatietoja tuottaaksemme tuotteen toiminnallisuuden (art. § 6 1, 1 (b) GDPR), täyttääksemme tuotevalvontaan sekä tuoteturvallisuuteen ja turvallisuusyhtiin liittyvät velvoitteemme (art. § 6 1, 1 (f) GDPR), turvataksemme oikeutemme takuuseen ja tuoterekisteröintiin liittyvissä kysymyksissä (art. 6 § 1.1 (f) GDPR) ja analysoidaksemme tuotteidemme jakelua sekä tarjotaksemme tuotteeseen liittyviä yksilöllisiä tietoja ja tarjouksia (6 art. 6 § 1.1 (f) GDPR). Tarjotaksemme palveluja, kuten myynti- ja markkinointipalvelut, sopimushallinnan, maksujen hallinnan, ohjelmoinnin, tietojen isännöinnin ja hotline-palvelut, voimme pyytää ja siirtää tietoja ulkopuolisille palveluntarjoajille ja/tai Bosch-konsernin tytäryhtiöille. Joissakin tapauksissa henkilötietoja voidaan siirtää Euroopan talousalueen ulkopuolella oleville vastaanottajille, mutta vain, jos riittävä tietosuojan taso on varmistettu. Lisätietoja annetaan pyynnöstä. Voit ottaa yhteyttä tietosuojavastaavaamme osoitteessa: Data Protection Officer for Information Security and Privacy (C/ISP), Robert Bosch GmbH, Postfach 30 02 20, 70442 Stuttgart, SAKSA.

Sinulla on oikeus vastustaa henkilötietojesi käsittelyä milloin tahansa yleisen tietosuojasetuksen (GDPR) 6 artiklan 1 kohdan f alakohdan perusteella, jos käsittelyyn liittyy erityinen tilanteesi, tai jos tietojasi käytetään suoramarkkinointiin. Voit käyttää oikeuksiasi ottamalla meihin yhteyttä osoitteessa **privacy.tb@bosch.com**. Lisätietoja saat QR-koodin kautta.

1) Perustuu Euroopan parlamentin ja neuvoston 16. huhtikuuta 2014 antaman ASETUKSEN (EU) nro 517/2014 LIITTEESEEN I.

### 13 Tekniset tiedot

Malli		Dry 1000	Dry 2000	Dry 4000
Kuvaus	Yksikkö			
Jännitteensyöttö		220-240V, 50 Hz	220-240 V, 50 Hz	220-240 V, 50 Hz
Nimellisottoteho	W	175	178	285
Poistotehot				
-30 °C / 80 %	L/24 h	10	12	16
-27 °C / 60 %		6	7	9,5
Ilmavirtaus (min./maks.)	m <sup>3</sup> /h	70/90	86/106	96/112
Äänenpaine (min./maks.)	dB (A)	34/36	35/38	38/40
Käyttöraja	°C	+5/+35	+5/+35	+5/+35
Käyttöraja (suhteellinen ilmankosteus)	%	30/80	30/80	30/80
Kosteusalue (suhteellinen ilmankosteus)	%	40 – 70	40 – 70	40 – 70
Kylmäaine (tyyppi/määrä)		R290 / 35 g	R290 / 45 g	R290 / 55 g
Suurin sallittu paine PS H	MPa	2,5	2,5	2,5
Suurin sallittu paine PS L	MPa	1,0	1,0	1,0
Vesisäiliön koko	L	2,5	2,5	2,5

Taul. 8

### 14 Huolto-osoitteet

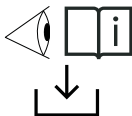

FI: Saadaksesi kaikki tuotteeseen liittyvät yksityiskohtaiset tiedot (tekniset tiedot, käyttöopas, asennusohjeet jne.), skannaa vasemmalla puolella oleva QR-koodi mobiililaitteellasi tai käy seuraavassa osoitteessa:

[www.docs.bosch-thermotechnology.com/download/pdf/file/6721850726](http://www.docs.bosch-thermotechnology.com/download/pdf/file/6721850726).

0010055589-001

---

**Sommaire**

<b>1 Explication des symboles et mesures de sécurité . . . 82</b>	<b>8 Nettoyage et maintenance . . . . . 89</b>
1.1 Explications des symboles . . . . . 82	8.1 Nettoyage du boîtier . . . . . 89
1.2 Consignes générales de sécurité . . . . . 82	8.2 Nettoyage du réservoir d'eau . . . . . 89
1.2.1 Consignes de sécurité . . . . . 82	8.3 Nettoyage du filtre . . . . . 89
<b>2 Remarques relatives à cet avis . . . . . 83</b>	<b>9 Déplacement et stockage . . . . . 90</b>
<b>3 Informations sur le produit . . . . . 83</b>	<b>10 Élimination des défauts . . . . . 90</b>
3.1 Déclaration de conformité . . . . . 83	10.1 Codes d'erreur . . . . . 92
3.2 Contenu de la livraison . . . . . 83	<b>11 Protection de l'environnement et recyclage . . . . . 92</b>
3.3 Vue d'ensemble du produit . . . . . 84	<b>12 Déclaration de protection des données . . . . . 93</b>
3.4 Identification de produit . . . . . 84	<b>13 Données techniques . . . . . 94</b>
<b>4 Installation . . . . . 84</b>	<b>14 Contacts après-vente . . . . . 94</b>
4.1 Site d'installation . . . . . 84	
<b>5 Utilisation . . . . . 84</b>	
5.1 Aperçu du tableau de commande . . . . . 84	
5.2 Icônes à l'écran d'affichage et leur fonction d'affichage . . . . . 84	
5.3 Noms et fonctions des touches . . . . . 85	
5.4 État du cercle lumineux . . . . . 85	
5.5 Interrupteur ON/OFF . . . . . 85	
5.6 Modes de service . . . . . 86	
5.6.1 Mode Auto . . . . . 86	
5.6.2 Mode Nuit . . . . . 86	
5.6.3 Mode Buanderie . . . . . 87	
5.6.4 Déshumidification continue . . . . . 87	
5.6.5 Mode Dégivrage (protection antigel) . . . . . 87	
5.6.6 Sécurité enfants . . . . . 87	
<b>6 Vidange de l'appareil . . . . . 88</b>	
6.1 Écoulement des condensats . . . . . 88	
6.1.1 Écoulement direct dans le réservoir (arrêt automatique) . . . . . 88	
6.1.2 Évacuation continue . . . . . 88	
<b>7 Fonction de mémoire/Démarrage automatique . . . 88</b>	

## 1 Explication des symboles et mesures de sécurité

### 1.1 Explications des symboles

#### Avertissements

Les mots de signalement au début d'un avertissement caractérisent la nature et l'importance des conséquences éventuelles si les mesures nécessaires pour éviter le danger ne sont pas respectées.

Les mots de signalement suivants sont définis et peuvent être utilisés dans le présent document :

 **DANGER**  
**DANGER** signale le risque d'accidents corporels graves à mortels.

 **AVERTISSEMENT**  
**AVERTISSEMENT** signale le risque d'accidents corporels graves à mortels.

 **PRUDENCE**  
**ATTENTION** indique la possibilité de dommages corporels légers à moyennement graves.

**AVIS**  
**AVIS** signale le risque de dommages matériels.

#### Informations importantes



Les informations importantes ne concernant pas de situations à risques pour l'homme ou le matériel sont signalées par le symbole d'info indiqué.

#### Autres symboles

Symbole	Signification
▶	Etape à suivre
→	Renvoi à un autre passage dans le document
•	Énumération/Enregistrement dans la liste
-	Énumération / Entrée de la liste (2e niveau)

Tab. 1

Symbole	Signification
	Avertissement concernant les substances inflammables : le réfrigérant R290 utilisé dans ce produit, est un gaz avec une inflammabilité élevée et non toxique (A3).

Tab. 2

### 1.2 Consignes générales de sécurité

#### 1.2.1 Consignes de sécurité

Lire attentivement ce manuel d'utilisation avant d'utiliser l'appareil et le conserver pour toute consultation ultérieure.

#### Danger

- Ne pas nettoyer l'appareil avec un liquide ou un détergent inflammable. Ne pas déverser de liquide sur l'appareil, afin d'éviter tout risque d'électrocution, d'incendie et/ou de détérioration de la structure interne du filtre.
- Ne pas vaporiser de produits inflammables comme des insecticides, de l'alcool ou des parfums à proximité de l'appareil.

#### Avertissement

- Vérifier si la tension indiquée sur l'appareil correspond à la tension électrique locale avant de raccorder l'appareil.
- Pour éviter les risques d'effilochage, de surchauffe et de trébuchement, veiller à ce que le cordon d'alimentation ne se trouve pas dans des zones à forte circulation.
- Si le cordon d'alimentation, ou tout autre composant de l'appareil est endommagé, le faire remplacer immédiatement par un technicien agréé Bosch.
- Ne pas utiliser l'appareil si la fiche, le cordon d'alimentation ou l'appareil lui-même est endommagé.
- L'utilisation, le nettoyage et la maintenance de l'appareil doivent être effectués par des adultes.
- Ne pas bloquer l'entrée et la sortie d'air, par exemple en plaçant des objets sur la sortie d'air ou devant l'entrée d'air.
- Vérifier qu'aucun objet étranger ne tombe dans l'appareil par la sortie d'air.
- Ne pas faire chauffer l'appareil pour éviter d'endommager le dispositif ou de provoquer un incendie.
- Le réfrigérant est inodore.

#### Prudence

- L'appareil est conçu pour être utilisé dans des applications résidentielles intérieures, dans des conditions de fonctionnement normales.
- Placer et utiliser toujours l'appareil sur une surface sèche, stable, plane et horizontale.
- Ne pas s'asseoir ni monter sur l'appareil. Ne pas poser d'objets sur l'appareil.

- Éviter de cogner l'appareil (en particulier l'entrée et la sortie d'air) avec des objets durs.
- Ne pas enfoncer les doigts ou des objets dans la sortie ou l'entrée d'air, afin d'éviter toute blessure physique ou tout dysfonctionnement de l'appareil.
- Ne pas tirer l'appareil par le câble.
- Ne pas déplacer l'appareil sauf si l'alimentation est coupée.
- Si l'appareil est obstrué, le faire vérifier immédiatement par un technicien agréé Bosch.
- Ne pas utiliser l'appareil si l'on fume à l'intérieur, si un insecticide ou un désinfectant a été utilisé, ou dans des endroits présentant des résidus huileux, de l'encens ou des fumées chimiques.
- Ne pas utiliser l'appareil à proximité d'appareils à gaz, de dispositifs de chauffage ou de cheminées.
- Veiller à débrancher l'appareil lorsqu'il doit être déplacé ou nettoyé, pour remplacer le filtre ou effectuer d'autres opérations de maintenance.
- Surveiller les enfants pour s'assurer qu'ils ne jouent pas avec l'appareil.
- Cette installation n'est pas conçue pour être utilisée par des personnes ayant des capacités physiques, sensorielles ou mentales réduites (y compris des enfants) ou dénuées d'expérience et de connaissance, sauf si elles sont correctement surveillées ou si des instructions relatives à l'utilisation de l'installation leur ont été données par une personne chargée de leur sécurité.
- Cette installation peut être utilisée par des enfants âgés d'au moins 8 ans et par des personnes ayant des capacités physiques, sensorielles ou mentales réduites ou dénuées d'expérience ou de connaissance, s'ils (si elles) sont correctement surveillé(e)s ou si des instructions relatives à l'utilisation de l'installation en toute sécurité leur ont été données et si les risques encourus ont été appréhendés.
- Ne pas laisser les enfants jouer avec l'installation. Ne pas confier le nettoyage et l'entretien à la charge de l'utilisateur à des enfants sans surveillance.
- Ne pas utiliser le filtre s'il est extrêmement sale.
- N'utiliser aucun autre moyen que ceux recommandés par le fabricant pour accélérer le processus de dégivrage.

### Utilisation conforme à l'usage prévu de l'appareil

L'appareil est destiné à être installé à l'intérieur uniquement. L'appareil doit être utilisé exclusivement dans un environnement domestique et pour l'usage prévu pour lequel il a été conçu.

Toute autre utilisation sera considérée comme incorrecte et donc dangereuse. Tout dommage résultant d'une utilisation erronée est exclu de la garantie. Le fabricant n'est responsable d'aucun dommage causé par une utilisation incorrecte, erronée et irresponsable, et/ou causé par des réparations réalisées par du personnel non qualifié.

### Dangers généraux posés par le réfrigérant

- ▶ L'appareil est rempli avec du réfrigérant R290. Une fuite de fluide frigorigène et une exposition à une source d'allumage externe constituent un risque d'incendie.
- ▶ Ne laisser aucune autre substance que le réfrigérant spécifié (R290) pénétrer dans le cycle du réfrigérant.

### Qualifications spéciales pour le réfrigérant R290

Toute action nécessitant l'ouverture du produit ne doit être effectuée que par un personnel connaissant les propriétés et les risques associés au réfrigérant R290.

Les interventions sur le circuit de fluide frigorigène et impliquant des dispositifs avec des réfrigérants inflammables nécessitent une formation spéciale en complément des procédures de réparation standard pour les équipements réfrigérants.

- ▶ Se conformer aux instructions des lois et réglementations en vigueur.

---

## 2 Remarques relatives à cet avis

Les illustrations sont regroupées en fin de document. Le texte contient des renvois vers les illustrations.

Selon les modèles, les produits peuvent différer des représentations figurant dans cette notice.

---

## 3 Informations sur le produit

### 3.1 Déclaration de conformité

La fabrication et le fonctionnement de ce produit répondent aux directives européennes et nationales en vigueur.

 Le marquage CE prouve la conformité du produit avec toutes les prescriptions européennes légales, qui prévoient la pose de ce marquage.

Le texte complet de la déclaration de conformité est disponible sur Internet : [www.bosch-homecomfort.fr](http://www.bosch-homecomfort.fr).

### 3.2 Contenu de la livraison

→Fig. 1

- [1] Appareil
- [2] Tuyau de vidange
- [3] Documentation technique

### 3.3 Vue d'ensemble du produit

→Fig. 2

- [1] Tableau de commande
- [2] Soufflage
- [3] Roulettes (4 pcs)
- [4] Poignée du réservoir d'eau
- [5] Cache du réservoir d'eau
- [6] Réservoir d'eau
- [7] Grille d'entrée d'air et filtre à poussière (intégrés)
- [8] Câble d'alimentation
- [9] Poignée
- [10] Sortie d'évacuation

### 3.4 Identification de produit

#### Plaque signalétique

La plaque signalétique inclut les données de performance, les données d'homologation et le numéro de série du produit.

La plaque signalétique se trouve dans le boîtier intérieur, à l'arrière du réservoir d'eau.

- ▶ Pour accéder à la plaque signalétique, retirer le réservoir d'eau.

## 4 Installation

### 4.1 Site d'installation

- L'appareil doit être installé et mis en fonctionnement dans une pièce avec une surface au sol supérieure à 4 m<sup>2</sup>.
- L'appareil doit être installé dans un lieu rendant l'installation, la réparation et les opérations de maintenance accessibles.
- Positionner l'appareil à la verticale sur une surface plane et stable pour assurer la stabilité et minimiser les bruits et les vibrations.
- Maintenir une distance minimale de 20 cm à l'avant, sur le dessus et sur les côtés de l'appareil (→Fig. 3).
- La conception de l'appareil permet le placement de l'arrière de l'appareil près d'un mur.
- Ne pas couvrir les entrées ou les sorties d'air de l'appareil.
- Éviter les lieux sujets aux bruits et qui résonnent.
- Éviter les lieux soumis à de forts champs électriques/magnétiques artificiels.
- Éviter les conditions naturelles extrêmes (par ex. noir de fumée très présent, fort vent de sable, rayons directs du soleil ou sources de chaleur de haute température).
- Éviter les endroits avec des fuites de gaz explosif ou inflammable ou où sont stockés des gaz dangereux.
- Le connecteur doit pouvoir être facilement accessible après l'installation.

## 5 Utilisation



### 5.1 Aperçu du tableau de commande

→Fig. 4

- [1] Touche mode Auto
- [2] Touche mode Nuit
- [3] Touche mode Buanderie
- [4] Ecran
- [5] Touche monter/augmenter
- [6] Touche descendre/diminuer
- [7] Touche d'alimentation (Allumé/En état de veille)/Sécurité enfants

### 5.2 Icônes à l'écran d'affichage et leur fonction d'affichage

→Fig. 5

N°	Désignation	Fonction d'affichage
[1]	Niveau d'humidité de l'air ambiant	L'icône apparaît lorsque le niveau d'humidité relative de l'air ambiant est affiché sur l'écran à chiffres.
[2]	Réglage du niveau d'humidité de l'air cible	L'icône apparaît lorsque l'humidité relative de l'air cible réglée est affichée sur l'écran à chiffres.
[3]	Mode de fonctionnement	Affiche le mode de fonctionnement actuel : <ul style="list-style-type: none"> <li>• Auto </li> <li>• Nuit </li> <li>• Buanderie </li> </ul>
[4]	Cercle lumineux	Le cercle lumineux apparaît en blanc et indique les différents états. Voir chapitre 5.4 "État du cercle lumineux".
[5]	Programmeur	L'icône apparaît dans le mode Buanderie lorsque le temps restant est affiché sur l'écran à chiffres.
[6]	Taux d'humidité	Affiche le niveau d'humidité de l'air (ambiant/cible réglé) en pourcentage.
[7]	Sécurité enfants	L'icône de la sécurité enfants s'affiche lorsque l'option est sélectionnée.
[8]	Affichage numérique	Affiche le niveau d'humidité de l'air (ambiant/cible réglé) ou le réglage de la minuterie.

N°	Désignation	Fonction d'affichage
[9]	Réservoir d'eau plein	L'icône de réservoir d'eau plein s'affiche lorsque le réservoir d'eau est plein.
[10]	Fonction Dégivrage	L'icône de dégivrage est affiché lorsque l'appareil entre automatiquement en mode Dégivrage (→ Chapitre 5.6.5 "Mode Dégivrage (protection antigel)").

Tab. 3 Icônes et leur fonction d'affichage

### 5.3 Noms et fonctions des touches

N°	Touche/témoin de fonctionnement	Fonction
[1]	Touche mode Auto	Active le mode Auto
[2]	Touche mode Nuit	Active le mode Nuit
[3]	Touche mode Buanderie	Active le mode Buanderie
[4]	Ecran	Voir chapitre 5.2, page 84
[5]	Touche monter/augmenter	Augmente la valeur de l'humidité/le réglage de la minuterie
[6]	Touche descendre/diminuer	Diminue la valeur de l'humidité/le réglage de la minuterie
[7]	Touche d'alimentation (Allumé/En état de veille)/ Sécurité enfants	Met en marche/arrête l'appareil Active/désactive le contrôle parental

Tab. 4 Noms et fonctions des touches

### 5.4 État du cercle lumineux

Conditions	Description	État
Allumé en permanence	Toutes les LED sont allumées	Fonctionnement
Intensité lumineuse variable	Toutes les LED varient de luminosité de 100 % à 0 % puis de nouveau à 100 %.	État d'économie d'énergie
Clignotement lent	Les LED s'allument et s'éteignent lentement de manière répétée.	Réglage de l'HR cible Réglage du programmeur Fonction Dégivrage
Diminution	Les LED démarrent avec une illumination complète puis diminuent progressivement dans le sens antihoraire par rapport au réglage de la minuterie jusqu'à s'éteindre entièrement. 	Écoulement de la minuterie
Clignotement rapide	Les LED s'allument et s'éteignent rapidement de manière répétée.	Réservoir d'eau plein

Tab. 5 Modes et états du cercle lumineux

### 5.5 Interrupteur ON/OFF

- ▶ Insérer le connecteur de l'appareil dans la prise de courant. L'appareil entre en mode d'état de veille.
- ▶ Appuyer sur pour allumer l'appareil.



L'appareil démarre dans le même mode et avec les mêmes paramètres que lors de son extinction.





- ▶ Appuyer sur la touche pour mettre l'appareil en état de veille.  
Le ventilateur fonctionne pendant quelques secondes pour extraire l'air chaud à l'intérieur de l'appareil. Ensuite, l'appareil arrête de fonctionner et entre dans le mode d'état de veille.



## 5.6 Modes de service

### 5.6.1 Mode Auto

- En mode Auto, l'appareil règle automatiquement sa puissance en fonction de l'humidité relative de l'air ambiant et le niveau d'humidité de l'air cible défini pour économiser de l'énergie et réduire les bruits.
- La vitesse de rotation du ventilateur est réglée pour augmenter les taux d'extraction lorsque c'est nécessaire ou pour passer à une vitesse de rotation du ventilateur plus silencieuse lorsque l'humidité de l'air cible est presque atteinte.
- Une fois que le niveau d'humidité de l'air cible est atteint, l'appareil arrête le fonctionnement et entre en mode Économie d'énergie pour économiser de l'énergie. Le cercle lumineux clignote pour indiquer l'activation du mode Économie d'énergie.
- Toutes les 20 minutes, l'appareil reprend le fonctionnement pour contrôler les changements de l'air et réagir en conséquence.
- Si le niveau d'humidité de l'air ambiant dépasse la valeur cible définie, l'appareil continue de fonctionner jusqu'à atteindre à nouveau la valeur cible.
- Lorsque le niveau d'humidité de l'air ambiant détecté correspond à la valeur cible définie, l'appareil retourne en mode Économie d'énergie et reprend le contrôle de l'humidité de l'air ambiant toutes les 20 minutes.

Pour accéder au mode Auto et réguler le niveau d'humidité de l'air cible :





- ▶ Appuyer sur la touche .  
L'appareil démarre en mode Auto.  
L'écran affiche le niveau d'humidité de l'air ambiant et l'icône .
- Dans ce mode, l'appareil vise par défaut un niveau d'humidité de l'air de 55 %.
- ▶ Pour sélectionner un niveau d'humidité de l'air cible différent, appuyer une fois sur la touche  $\wedge$  ou  $\vee$ .  
L'écran à chiffres bascule pour afficher le réglage de la valeur cible et l'icône .
- ▶ Pour changer le niveau d'humidité de l'air cible, appuyer sur la touche  $\wedge$  ou  $\vee$  jusqu'à atteindre le niveau d'humidité de l'air cible souhaité.  
Les niveaux d'humidité de l'air cible sont 40 %, 45 %, 50 %, 55 %, 60 %, 65 % et 70 %.  
Une fois que le niveau d'humidité de l'air ambiant cible souhaité s'affiche, l'icône reste 3 secondes sur l'écran avant de réafficher le niveau d'humidité de l'air ambiant et l'icône .



- ▶ Pour consulter le réglage du niveau d'humidité de l'air cible, appuyer une fois sur la touche  $\wedge$  ou  $\vee$ .  
L'écran à chiffres affiche le niveau d'humidité de l'air cible pendant 3 secondes et l'icône  avant de réafficher le niveau d'humidité de l'air ambiant actuel et l'icône .

### 5.6.2 Mode Nuit

- Dans le mode Nuit, l'appareil fonctionne avec une vitesse de rotation du ventilateur faible pour une fonctionnement extrêmement silencieux et avec les LED de l'interface utilisateur éteintes.
- Une fois que le niveau d'humidité de l'air cible est atteint, l'appareil arrête le fonctionnement et entre en mode Économie d'énergie pour économiser de l'énergie. Le cercle lumineux clignote pour indiquer l'activation du mode Économie d'énergie.
- Toutes les 20 minutes, l'appareil reprend le fonctionnement pour contrôler les changements de l'air et réagir en conséquence.
- Si le niveau d'humidité de l'air ambiant dépasse la valeur cible définie, l'appareil continue de fonctionner jusqu'à atteindre à nouveau la valeur cible.
- Lorsque le niveau d'humidité de l'air ambiant détecté correspond à la valeur cible définie, l'appareil retourne en mode Économie d'énergie et reprend le contrôle de l'humidité de l'air ambiant toutes les 20 minutes.

Pour accéder au mode Nuit et réguler le niveau d'humidité de l'air cible :



- ▶ Appuyer une fois sur la touche .  
L'appareil démarre en mode Nuit.  
L'écran affiche le niveau d'humidité de l'air ambiant et l'icône .
- Dans ce mode, l'appareil vise par défaut un niveau d'humidité de l'air de 55 %.
- ▶ Pour sélectionner un niveau d'humidité de l'air cible différent, appuyer une fois sur la touche  $\wedge$  ou  $\vee$ .  
L'écran à chiffres bascule pour afficher le réglage de la valeur cible et l'icône .
- ▶ Pour changer le niveau d'humidité de l'air cible, appuyer sur la touche  $\wedge$  ou  $\vee$  jusqu'à atteindre le niveau d'humidité de l'air cible souhaité.  
Les niveaux d'humidité de l'air cible sont 40 %, 45 %, 50 %, 55 %, 60 %, 65 % et 70 %.  
Une fois que le niveau d'humidité de l'air ambiant cible souhaité s'affiche, l'icône reste 3 secondes sur l'écran avant de réafficher le niveau d'humidité de l'air ambiant et l'icône .
- Les LED de l'interface utilisateur s'éteignent après 3 secondes sauf l'icône .

- ▶ Pour rallumer les LED, appuyer sur n'importe quelle touche.  
Les LED s'allument puis s'éteignent à nouveau après 3 secondes.
- ▶ Pour consulter le réglage du niveau d'humidité de l'air cible, appuyer une fois sur la touche  $\wedge$  ou  $\vee$ .  
L'écran à chiffres affiche le niveau d'humidité de l'air cible pendant 3 secondes et l'icône  avant de réafficher le niveau d'humidité de l'air ambiant actuel et l'icône .  
Les LED s'éteignent ensuite à nouveau après 3 secondes.

### 5.6.3 Mode Buanderie

- Dans le mode Buanderie, l'appareil fonctionne par défaut à puissance maximale et avec une minuterie d'arrêt de 8 heures.
- Le temps peut être réglé dans une plage de 1 à 12 heures.
- Pour économiser de l'énergie et éviter que l'air ne devienne trop sec, l'appareil contrôle le niveau d'humidité de l'air ambiant et bascule en mode Ventilateur seul lorsque le niveau d'humidité de l'air ambiant atteint 35 % avant que la minuterie ne soit écoulée.
- Si le niveau d'humidité de l'air ambiant augmente, le compresseur est de nouveau mis en marche. Ce fonctionnement de marche/arrêt permet d'économiser de l'énergie et se poursuit jusqu'au terme de la minuterie.
- Une déshumidification continue sans minuterie et sans fonctionnement de marche/arrêt d'économies d'énergie est également disponible (→ 5.6.4 "Déshumidification continue").

Pour accéder au mode Buanderie :

- ▶ Appuyer une fois sur la touche .  
L'écran affiche le réglage de base de la minuterie, soit 8 heures, ainsi que l'icône .
- ▶ Pour modifier le réglage de la minuterie, appuyer sur la touche  $\wedge$  ou  $\vee$  jusqu'à atteindre le temps souhaité.
  - La plage de réglage de la minuterie s'étend de 1 à 12 heures.
  - Une fois que le réglage souhaité de la minuterie s'affiche, il apparaît sur l'écran et commence à décompter.
  - Lorsque la minuterie est écoulée, l'appareil s'éteint automatiquement.
- ▶ Pour consulter le niveau d'humidité de l'air ambiant, appuyer une fois sur la touche .  
Après 3 secondes, l'écran retourne automatiquement à l'affichage précédent.

### 5.6.4 Déshumidification continue

La déshumidification continue peut être activée via le mode Buanderie.



- ▶ Appuyer une fois sur la touche  pour accéder au mode Buanderie.
- ▶ Appuyer sur la touche  $\wedge$  jusqu'à ce que « CO » apparaisse à l'écran.  
L'appareil déshumidifie en continu à une vitesse de rotation élevée du ventilateur sans humidité de l'air cible.
- ▶ Pour consulter le niveau d'humidité de l'air ambiant, appuyer une fois sur la touche.  
Après 3 secondes, l'écran retourne automatiquement à l'affichage précédent.

### 5.6.5 Mode Dégivrage (protection antigel)

- Lorsque la température d'ambiance est trop basse, de la glace peut se former sur les serpentins de refroidissement. Le cas échéant, l'appareil démarre automatiquement le mode Dégivrage et affiche l'icône .
- Dans le mode Dégivrage, l'appareil fonctionne à une vitesse de rotation du ventilateur élevée sans déshumidification. Une fois les serpentins entièrement dégivrés, l'appareil reprend son fonctionnement normal.

### 5.6.6 Sécurité enfants

Pour activer la sécurité enfants :

- ▶ Appuyer sur  pendant 3 secondes pour verrouiller le tableau de commande de l'appareil.  
L'icône  s'affiche.



Lorsque la sécurité enfants est activée, aucune modification des réglages n'est possible et l'appareil ne peut pas être désactivé.

- ▶ Pour désactiver la sécurité enfants, maintenir la touche  à nouveau pendant 3 secondes.

## 6 Vidange de l'appareil

### 6.1 Écoulement des condensats

Par défaut, l'eau s'écoule automatiquement dans le réservoir d'eau. Par conséquent, s'assurer que le réservoir est correctement installé.

L'écoulement peut être réalisé de deux façons (→ 6.1.1 "Écoulement direct dans le réservoir (arrêt automatique)" ou 6.1.2 "Évacuation continue").

#### 6.1.1 Écoulement direct dans le réservoir (arrêt automatique)

Les condensats s'écoulent directement dans le réservoir d'eau. Lorsque le réservoir est plein et nécessite d'être vidé, le ventilateur fonctionne pendant 3 minutes pour éliminer l'excès d'eau et s'assurer qu'il ne reste pas d'eau qui pourrait s'égoutter lors du retrait du réservoir. En conséquence, l'appareil arrête son fonctionnement, émet cinq bips, allume l'icône  et le cercle lumineux clignote. L'appareil reste inactif jusqu'à ce que le réservoir d'eau soit vidé et réinséré.

Pour vider le réservoir, procéder selon les étapes suivantes (→Fig. 6).

- ▶ Saisir les deux côtés du réservoir d'eau et le tirer à l'horizontal hors de la face arrière inférieure de l'appareil [1].
- ▶ Soulever la poignée [2] et transporter le réservoir d'eau à un évier, une baignoire ou tout autre récipient d'écoulement.
- ▶ Tenir le réservoir d'eau à deux mains et le vider via l'orifice de vidange [3].  
Il n'est pas nécessaire de retirer le cache du réservoir d'eau.



- ▶ Ne pas boire les condensats collectés. Les condensats peuvent être utilisés uniquement pour arroser des plantes non comestibles.

- ▶ Réinsérer le réservoir d'eau [4] dans l'ordre inverse du retrait.

Lorsque le réservoir d'eau est de nouveau en place, l'appareil reprend le précédent mode ou réglage.

### 6.1.2 Évacuation continue

L'évacuation continue peut être utilisée pour écouler les condensats sans avoir à vider le réservoir d'eau. Pour ce faire, procéder selon les étapes suivantes (→Fig. 7 et 8).

- ▶ Retirer le capuchon de la sortie d'écoulement.
- ▶ Fixer le tuyau souple d'écoulement à la sortie d'écoulement.
- ▶ Placer l'autre extrémité du tuyau souple dans un récipient d'écoulement.



- ▶ Veiller toujours à ce que le tuyau souple soit dirigé vers le bas et qu'il ne soit ni obstrué ni plié.

## 7 Fonction de mémoire/Démarrage automatique

- Lorsque l'appareil est éteint puis rallumé, il reprend son fonctionnement avec le même mode et les mêmes réglages qu'avant la mise hors tension. Toutefois, si une minuterie avait été réglée, elle est réinitialisée au réglage de base de 8 heures.
- En cas d'arrêt inattendu dû à une panne de courant ou à un débranchement direct, l'appareil redémarre automatiquement avec le mode et les réglages précédents dès que le courant est rétabli. Les réglages de la minuterie restent inchangés.
- Si l'appareil est à la fois mis à l'arrêt puis débranché avant d'être rallumé, il se remet aux réglages d'usine, par ex. mode Auto avec une valeur de réglage de l'humidité de l'air cible de 55 %.

## 8 Nettoyage et maintenance



Avant le nettoyage ou la maintenance, mettre l'appareil hors tension en appuyant sur la touche , puis débrancher le câble d'alimentation électrique.

### 8.1 Nettoyage du boîtier

Nettoyer l'appareil à l'aide d'un chiffon sans huile ou un chiffon légèrement humide (humidifié à l'eau ou avec une solution d'eau chaude et de détergent liquide doux). Puis le sécher avec un chiffon sec.



Bien essorer l'excédent d'eau du chiffon avant d'essuyer autour des commandes. L'excès d'eau à l'intérieur ou autour de l'appareil de régulation risque d'endommager l'appareil.



Pour des raisons de sécurité, ne jamais laver l'appareil avec de l'eau.



#### PRUDENCE

- ▶ Ne jamais utiliser des détergents agressifs, de l'essence, de l'alcool, des solvants, de la cire ou du vernis pour nettoyer l'appareil.
- ▶ Ne jamais vaporiser d'insecticide ou de liquides similaires.

### 8.2 Nettoyage du réservoir d'eau

Le réservoir d'eau doit être nettoyé régulièrement pour éviter la formation de moisissures. Pour ce faire, procéder selon les étapes suivantes (→Fig. 9 à 11).

- ▶ Retirer la poignée.
  - Soulever la poignée.
  - Avant de la détacher, s'assurer que la poignée est déverrouillée en l'alignant avec le mécanisme de verrouillage des deux côtés, d'un côté puis de l'autre (→Fig. 10, [1]).
  - Pousser la poignée vers l'extérieur des deux côtés, l'un après l'autre [2].
  - Soulever la poignée pour la détacher [3].
  - Détacher les trois points de fixation du cache (→Fig. 11, [1]).
- ▶ Soulever le cache [2].
- ▶ Nettoyer le réservoir d'eau avec de l'eau chaude et, si nécessaire, avec du détergent doux.
- ▶ Remettre le cache en place.
- ▶ Réinsérer la poignée dans l'ordre inverse du retrait.

### 8.3 Nettoyage du filtre

Afin de préserver l'efficacité de l'appareil, il est recommandé de nettoyer régulièrement les filtres à poussière. La fréquence dépend de la durée et des conditions de fonctionnement.

Le filtre à poussière est intégré dans la grille d'entrée d'air (→Fig. 12).

- ▶ Pour retirer le filtre à poussière, pousser la grille hors du boîtier par le biais de la poignée encastrée [1], en tirant vers soi [2].
- ▶ Tirer la grille vers le haut à la verticale pour la détacher du bas [3].
- ▶ Utiliser un aspirateur pour éliminer la poussière.
- ▶ S'il y a énormément de saletés, l'immerger dans de l'eau chaude et la rincer plusieurs fois. Un détergent doux peut également être utilisé, si nécessaire.



La température de l'eau doit rester en dessous de 40 °C.

- ▶ Secouer légèrement pour éliminer l'excédent d'eau du filtre.
- ▶ Veiller à ce que le filtre soit complètement sec avant de le réinsérer dans l'appareil.
- ▶ Réinstaller le filtre en procédant dans l'ordre inverse du retrait.

## 9 Déplacement et stockage



Le transport, le chargement, le nettoyage, la récupération et l'élimination du réfrigérant doivent être effectués uniquement par les centres de services techniques autorisés par l'entreprise fabricante. L'appareil ne doit être éliminé que par du personnel spécialisé.

### Déplacement

- Tenir l'appareil à deux mains pour le déplacer.
- Saisir la poignée située à l'arrière de l'appareil pour stabiliser l'appareil pendant son transport.
- Ne jamais transporter ou mettre l'appareil à l'envers ou sur le côté.

### Stockage



Si l'utilisation de l'appareil n'est pas prévue pendant une période prolongée :

- ▶ Désactiver l'appareil et retirer le connecteur de la prise de courant.
- ▶ Vider et nettoyer le réservoir d'eau en s'assurant que le réservoir et l'appareil sont entièrement secs (→ Chapitre 8.2 "Nettoyage du réservoir d'eau", page 89).
- ▶ Retirer et nettoyer le filtre à poussière, le laisser sécher complètement puis le réinstaller (→ Chapitre 8.3 "Nettoyage du filtre", page 89).
- ▶ Ranger l'appareil dans un endroit frais, sec et bien ventilé, de préférence à couvert, à l'abri de la lumière directe du soleil, des températures extrêmes et des fortes poussières.

## 10 Élimination des défauts

Ce chapitre résume les problèmes les plus courants qui peuvent être rencontrés avec l'appareil. Si la solution ne figure

pas dans le tableau ci-dessous, merci de contacter un technicien de maintenance agréé.

Problème	Cause possible	Solution possible
L'icône  s'allume. Le cercle lumineux clignote.	Le réservoir d'eau n'est pas inséré ou est mal positionné.	Positionner correctement le réservoir d'eau (→ Chapitre 6.1.1 "Écoulement direct dans le réservoir (arrêt automatique)", page 88).
	Le réservoir d'eau est plein.	Vider le réservoir d'eau (→ Chapitre 8.2 "Nettoyage du réservoir d'eau", page 89).
L'icône  s'allume.	La température d'ambiance est trop basse.	Augmenter la température d'ambiance, si possible.
L'appareil ne s'allume pas lorsque la touche ON/OFF (marche/arrêt) est pressée.	L'appareil n'est pas branché.	Brancher l'appareil.
L'appareil ne fonctionne pas.	Le réservoir d'eau est plein.	Vider le réservoir d'eau (→ Chapitre 8.2 "Nettoyage du réservoir d'eau", page 89).
	Le réservoir d'eau n'est pas inséré ou est mal positionné.	Positionner correctement le réservoir d'eau (→ Chapitre 6.1.1 "Écoulement direct dans le réservoir (arrêt automatique)", page 88).
	L'appareil a atteint le niveau d'humidité de l'air cible et fonctionne en mode Économie d'énergie.	Il s'agit d'un phénomène normal.

Problème	Cause possible	Solution possible
L'appareil ne déshumidifie pas ou collecte peu d'eau.	Les spécifications techniques peuvent ne pas être adaptées à la taille de la pièce.	Vérifier que la puissance de déshumidification correspond à la taille de la pièce.
	Il y a une ventilation excessive.	S'assurer que toutes les fenêtres et les portes donnant sur l'extérieur sont fermées pour minimiser la ventilation.
	La température ambiante est trop faible ou trop élevée.	S'assurer que l'appareil fonctionne dans un environnement entre 5 °C et 35 °C.
	Le niveau d'humidité de l'air est déjà trop faible.	En dessous d'un niveau d'humidité de l'air ambiant de 45 %, l'appareil risque de collecter moins d'eau car le taux d'humidité est insuffisant dans l'environnement.
	Le niveau d'humidité de l'air cible est supérieur au niveau d'humidité de l'air ambiant.	Réduire le niveau d'humidité de l'air cible.
	Le filtre à poussière est bouché.	Nettoyer le filtre à poussière (→ Chapitre 8.3 "Nettoyage du filtre", page 89).
	Le temps de fonctionnement est trop court.	Patience quelques minutes.
L'appareil souffle de l'air chaud.	L'air déshumidifié est transporté à travers des serpentins de chauffage avant d'être rejeté dans la pièce dans le cadre du processus de déshumidification.	Il s'agit d'un phénomène normal.
L'écran n'indique pas la valeur de réglage de l'humidité de l'air cible.	L'appareil affiche l'humidité relative de l'air de la pièce.	Appuyer une fois sur la touche $\wedge$ ou $\vee$ pour voir la valeur de réglage de l'humidité de l'air cible.
Il y a de l'eau sur le sol.	Le réservoir contient de l'eau résiduelle et il se peut que l'appareil ait été excessivement incliné pendant son transport.	Déplacer le réservoir avec précaution.
	Le tuyau souple d'écoulement est desserré.	Contrôler le raccordement du tuyau d'écoulement et s'assurer qu'il est correctement fixé.
L'appareil est bruyant.	Le sol n'est pas à niveau.	Placer l'appareil sur une surface plane et à niveau.
	Le filtre à poussière est encrassé.	Désactiver l'appareil et nettoyer le filtre à poussière (→ Chapitre 8.3 "Nettoyage du filtre", page 89).

Tab. 6 Problèmes et solutions

## 10.1 Codes d'erreur

L'appareil possède un système d'autodiagnostic permettant d'identifier un certain nombre d'avertissements/dysfonction-

nements. Les messages de défaut s'affichent sur l'écran du tableau de commande.

Code d'erreur	Description	Cause	Solution
E1	E1 clignote toutes les 30 secondes sur l'écran	Erreur de la sonde de température	Contactez un technicien de maintenance autorisé.
E2	E2 clignote toutes les 30 secondes sur l'écran	Erreur de la sonde d'humidité	Contactez un technicien de maintenance autorisé.
L3	L3 clignote lentement sur l'écran	La température d'entrée d'air est trop élevée.	La température ambiante où l'appareil est utilisé est trop élevée. S'assurer que l'appareil fonctionne à des températures inférieures ou égales à 40 °C.
L4	L4 clignote lentement sur l'écran	La température d'entrée d'air est trop basse.	La température ambiante où l'appareil est utilisé est trop basse. S'assurer que l'appareil fonctionne à des températures supérieures ou égales à 2 °C.

Tab. 7 Codes erreur et solutions

## 11 Protection de l'environnement et recyclage

La protection de l'environnement est un principe de base du groupe Bosch.

Nous accordons une importance égale à la qualité de nos produits, à leur rentabilité et à la protection de l'environnement. Les lois et prescriptions concernant la protection de l'environnement sont strictement observées.

Pour la protection de l'environnement, nous utilisons, tout en respectant les aspects économiques, les meilleures technologies et matériaux possibles.

### Emballages

En matière d'emballages, nous participons aux systèmes de mise en valeur spécifiques à chaque pays, qui visent à garantir un recyclage optimal.

Tous les matériaux d'emballage utilisés respectent l'environnement et sont recyclables.

### Appareils usagés

Les appareils utilisés contiennent des matériaux qui peuvent être réutilisés.

Les composants se détachent facilement. Les matières synthétiques sont marquées. Ceci permet de trier les différents composants en vue de leur recyclage ou de leur élimination.

## Anciens dispositifs électriques et électroniques



Ce symbole signifie que le produit ne doit pas être éliminé avec d'autres déchets mais doit être déposé dans un centre de collecte de déchets pour le traitement, la collecte, le recyclage et l'élimination.

Ce symbole est valable pour les pays disposant de directives sur les déchets électroniques, par ex. « Directive 2012/19/UE de l'Union Européenne relative aux déchets d'équipements électriques et électroniques ». Ces dispositions définissent le cadre réglementaire de la directive applicable pour le retour et le recyclage des appareils électroniques usés dans chaque pays.

Les appareils électroniques pouvant contenir des substances dangereuses doivent être recyclés de manière responsable afin de minimiser les risques potentiels pour l'environnement et la santé. Ainsi, le recyclage des déchets électroniques contribue à la préservation des ressources naturelles.

Pour plus d'informations concernant l'élimination écologique d'appareils électriques et électroniques usagés, contacter les autorités locales compétentes, le centre de traitement des déchets ou le revendeur du produit en question.

Pour plus d'informations :

[www.bosch-homecomfortgroup.com/en/company/legal-topics/weee/](http://www.bosch-homecomfortgroup.com/en/company/legal-topics/weee/)



## Réfrigérant R290



L'appareil contient du gaz à effet de serre fluoré R290 (potentiel de réchauffement global 3<sup>1)</sup>) hautement inflammable et non toxique (A3).

La quantité contenue est indiqué sur la plaque signalétique située à l'arrière de l'appareil.

Le réfrigérant est nocif pour l'environnement et doit être collecté et éliminé séparément.

## 12 Déclaration de protection des données



Nous, **[FR] elm.leblanc S.A.S., 124-126 rue de Stalingrad, 93711 Drancy Cedex, France, [BE] Bosch Thermotechnology n.v./s.a., Zandvoortstraat 47, 2800 Mechelen, Belgique, [LU] Ferroknepper Buderus S.A.,**

**Z.I. Um Monkele, 20, Op den Drieschen, B.P.201 L-4003 Esch-sur-Alzette, Luxembourg,** traitons les informations relatives aux produits et à l'installation, les données techniques et de raccordement, les données de communication, les données relatives à l'enregistrement des produits et à l'historique des clients pour fournir les fonctionnalités des produits (art. 6 §1.1 (b) du RGPD), pour remplir notre devoir de surveillance des produits et pour des raisons de sécurité des produits (art. 6 §1.1 (f) du RGPD), pour protéger nos droits en matière de garantie et d'enregistrement des produits (art. 6 §1.1 (f) du RGPD), et pour analyser la distribution de nos produits et pour fournir des informations et des offres personnalisées en rapport avec les produits (art. 6 §1.1 (f) du RGPD). Pour fournir des services tels que les services de vente et de marketing, la gestion des contrats, le traitement des paiements, la programmation, l'hébergement de données et les services d'assistance téléphonique, nous pouvons exploiter les données et les transférer à des prestataires de service externes et/ou à des entreprises affiliées à Bosch. Dans certains cas, mais uniquement si une protection des données appropriée est assurée, les données à caractère personnel peuvent être transférées à des destinataires en dehors de l'Espace économique européen. Des informations supplémentaires peuvent être fournies sur demande. Vous pouvez contacter notre responsable de la protection des données à l'adresse suivante : Data Protection Officer, Information Security and Privacy (C/ISP), Robert Bosch GmbH, Postfach 30 02 20, 70442 Stuttgart, ALLEMAGNE.

Conformément à l'article 6 §1.1 (f) du RGPD, vous avez le droit de vous opposer à tout moment au traitement de vos données personnelles pour des raisons liées à votre situation particulière ou si vos données sont utilisées à des fins de marketing direct. Pour exercer vos droits, contactez-nous à l'adresse suivante : **[FR] [privacy.ttfr@bosch.com](mailto:privacy.ttfr@bosch.com), [BE] [privacy.tbbe@bosch.com](mailto:privacy.tbbe@bosch.com), [LU] [dpo@bosch.com](mailto:dpo@bosch.com)**. Pour plus d'informations, scanner le QR code.

1) Conformément à l'ANNEXE I du RÈGLEMENT (UE) n° 517/2014 du Parlement européen et du Conseil du 16 Avril 2014.

### 13 Données techniques

Modèle		Dry 1000	Dry 2000	Dry 4000
Description	Unité			
Alimentation électrique		220-240V, 50Hz	220-240V, 50Hz	220-240V, 50Hz
Puissance absorbée nominale	W	175	178	285
Taux d'extraction				
- 30 °C/80 %	L/24 h	10	12	16
- 27 °C/60 %		6	7	9,5
Débit d'air (min./max.)	m <sup>3</sup> /h	70 / 90	86 / 106	96 / 112
Pression acoustique (min./max.)	dB(A)	34 / 36	35 / 38	38 / 40
Limite de fonctionnement	°C	+5 / +35	+5 / +35	+5 / +35
Limite de fonctionnement (humidité relative de l'air)	%	30 / 80	30 / 80	30 / 80
Plage variable du dispositif de surveillance de l'humidité (humidité relative de l'air)	%	40 – 70	40 – 70	40 – 70
Réfrigérant (type/quantité)		R290 / 35g	R290 / 45g	R290 / 55g
Pression max. admissible PS H	MPa	2,5	2,5	2,5
Pression max. admissible PS L	MPa	1,0	1,0	1,0
Taille du réservoir d'eau	L	2,5	2,5	2,5

Tab. 8

### 14 Contacts après-vente

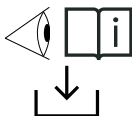

**FR:** Pour toute information détaillée relative au produit (spécifications techniques, notice d'utilisation/de l'utilisateur détaillée, notice d'installation, etc.), veuillez scanner le QR code se trouvant sur le côté gauche avec votre dispositif mobile ou rendez-vous sur : [www.docs.bosch-thermotechnology.com/download/pdf/file/6721850726](http://www.docs.bosch-thermotechnology.com/download/pdf/file/6721850726).

0010055589-001

---

**Sadržaj**

<b>1</b>	<b>Objašnjenje simbola i upute za siguran rad. ....</b>	<b>96</b>
1.1	Objašnjenje simbola .....	96
1.2	Opće sigurnosne upute .....	96
1.2.1	Sigurnosne upute .....	96
<b>2</b>	<b>Napomene o ovim uputama .....</b>	<b>97</b>
<b>3</b>	<b>Podaci o proizvodu .....</b>	<b>97</b>
3.1	Izjava o usklađenosti .....	97
3.2	Opseg isporuke .....	97
3.3	Pregled proizvoda .....	98
3.4	Identifikacija proizvoda .....	98
<b>4</b>	<b>Instalacija .....</b>	<b>98</b>
4.1	Mjesto instalacije .....	98
<b>5</b>	<b>Rukovanje .....</b>	<b>98</b>
5.1	Pregled upravljačke ploče .....	98
5.2	Ikone na zaslonu i njihove funkcije .....	98
5.3	Nazivi i funkcije tipki .....	99
5.4	Status svjetlosnog prstena .....	99
5.5	Uključivanje/isključivanje .....	99
5.6	Načini rada .....	99
5.6.1	Automatski način rada .....	99
5.6.2	Noćni način rada .....	100
5.6.3	Način rada za rublje ("Rublje") .....	100
5.6.4	Neprekidno odvlaživanje .....	100
5.6.5	Režim odmrzavanja (zaštita od smrzavanja) ..	101
5.6.6	Dječja zaštita .....	101
<b>6</b>	<b>Pražnjenje uređaja .....</b>	<b>101</b>
6.1	Odvodnja kondenzata .....	101
6.1.1	Izravna odvodnja u spremnik (automatsko isključivanje) .....	101
6.1.2	Neprekidna odvodnja .....	101
<b>7</b>	<b>Funkcija memorije/automatsko pokretanje ....</b>	<b>101</b>
<b>8</b>	<b>Čišćenje i održavanje .....</b>	<b>102</b>
8.1	Čišćenje kućišta .....	102
8.2	Čišćenje spremnika vode .....	102
8.3	Čišćenje filtra .....	102
<b>9</b>	<b>Premještanje i pohrana .....</b>	<b>103</b>
<b>10</b>	<b>Uklanjanje smetnji .....</b>	<b>103</b>
10.1	Šifre (kodovi) pogrešaka .....	105
<b>11</b>	<b>Zaštita okoliša i zbrinjavanje u otpad. ....</b>	<b>105</b>
<b>12</b>	<b>Napomena o zaštiti podataka .....</b>	<b>106</b>
<b>13</b>	<b>Tehnički podaci .....</b>	<b>106</b>
<b>14</b>	<b>Adrese servisa .....</b>	<b>107</b>

## 1 Objasnjene simbola i upute za siguran rad

### 1.1 Objasnjene simbola

#### Upozorenja

Oznake opasnosti na početku upozorenja upotrebljavaju se za označavanje vrste i ozbiljnosti rizika koji postoji ako se ne poduzmu mjere za minimizaciju opasnosti.

U ovom su dokumentu definirane i mogu se upotrebljavati sljedeće oznake opasnosti:

 <b>OPASNOST</b>
<b>OPASNOST</b> upućuje na to da će doći do teške ili za život opasne tjelesne ozljede.

 <b>UPOZORENJE</b>
<b>UPOZORENJE</b> upućuje na to da može doći do teške ili za život opasne tjelesne ozljede.

 <b>OPREZ</b>
<b>OPREZ</b> upućuje na to da može doći do lagane ili srednje teške tjelesne ozljede.

<b>NAPOMENA</b>
<b>NAPOMENA</b> upućuje na to da može doći do materijalne štete.

#### Važne informacije



Ovim simbolom označene su važne informacije koje ne predstavljaju opasnost za ljude ili stvari.

#### Daljnji simboli

Simbol	Značenje
▶	Korak radnje
→	Upućivanje na neko drugo mjesto u dokumentu
•	Popis/stavka na popisu
–	Popis/stavka na popisu (2. razina)

tab. 1

Simbol	Značenje
	Upozorenje o zapaljivim tvarima: sredstvo za hlađenje R290 korišteno u ovom proizvodu je visokozapaljiv, netoksičan plin (A3).

tab. 2

### 1.2 Opće sigurnosne upute

#### 1.2.1 Sigurnosne upute

Prije upotrebe uređaja pažljivo pročitajte ovaj korisnički priručnik i sačuvajte ga za buduću referencu.

#### Opasnost

- Nemojte čistiti uređaj zapaljivim tekućinama ili deterdžentom. Kako biste izbjegli strujni udar, opasnost od požara i/ili oštećenje unutrašnje strukture filtra, nemojte prolijevati tekućinu na uređaj.
- Nemojte raspršivati zapaljive materijale poput insekticida, alkohola ili mirisa blizu uređaja.

#### Upozorenje

- Prije nego što povežete uređaj, provjerite odgovara li napon naznačen na uređaju strujnom naponu lokalne mreže.
- Pobrinite se da kabel za napajanje ne prelazi preko jako prometnih područja kako biste spriječili habanje, pregrijavanje i spoticanje.
- Ako je kabel za napajanje, ili bilo koja druga radna komponenta uređaja, oštećen/a, neka ga odmah zamijeni ovlašteni servis tvrtke Bosch.
- Nemojte upotrebljavati uređaj ako su utikač, kabel za napajanje ili sam uređaj oštećeni.
- Upravljanje uređajem, čišćenje i održavanje uređaja trebaju obavljati odrasle osobe.
- Nemojte blokirati ulaz i izlaz za zrak, npr. postavljanjem predmeta na izlaz za zrak ili ispred ulaza za zrak.
- Pobrinite se da strani predmeti ne upadnu u uređaj kroz izlaz za zrak.
- Nemojte zagrijavati uređaj kako biste izbjegli oštećenje uređaja ili opasnost od požara.
- Rashladno sredstvo nema mirisa.

#### Oprez

- Uređaj je izrađen za upotrebu u stanbenim zatvorenim prostorijama, u normalnim uvjetima rada.
- Uređaj uvijek postavite i upotrebljavajte na suhoj, stabilnoj, ravnoj i horizontalnoj površini.
- Nemojte sjediti ili stajati na uređaju. Nemojte stavljati ništa na vrh uređaja.
- Izbjegavajte udarati uređaj (posebice ulaz i izlaz za zrak) tvrdim predmetima.

- Nemojte stavljati prste ili predmete u izlaz ili uzlaz za zrak kako biste spriječili fizičku ozljedu ili kvar uređaja.
- Uređaj ne povlačite za kabel.
- Uređaj ne premještajte osim u slučaju nestanka struje.
- Ako je uređaj blokiran, neka ga odmah provjeri ovlašteni Bosch serviser.
- Nemojte upotrebljavati uređaj ako pušite u zatvorenom prostoru, ako ste upotrebljavali insekticide, dezinfekcijska sredstva ili na mjestima s uljnim ostacima, na mjestima na kojima ste palili tamjan ili na kojima postoje kemijske pare.
- Nemojte upotrebljavati uređaj blizu uređaja na plin, uređaja za grijanje ili kamina.
- Pobrinite se da isključite uređaj kada ga želite premjestiti, očistiti, zamijeniti filter ili obaviti druge vrste održavanja.
- Nadzirite djecu da biste osigurali da se ne igraju s uređajem.
- Ovaj uređaj nije namijenjen da ga upotrebljavaju osobe sa smanjenim fizičkim, osjetilnih ili mentalnim sposobnostima ili s manjkom iskustva i znanja (uključujući djecu), osim ako nisu pod nadzorom osobe koja je odgovorna za njihovu sigurnost ili ako im ta osoba nije dala upute za upotrebu uređaja.
- Ovim uređajem mogu rukovati djeca od 8 godina i više, kao i osobe smanjenih fizičkih, osjetilnih i mentalnih sposobnosti te osobe kojima nedostaje iskustva i znanja ako ih se nadzire ili ih se uputilo u sigurno korištenje uređaja te ako razumiju moguće opasnosti.
- Djeca se ne smiju igrati uređajem. Djeca ne smiju obavljati čišćenje ili korisničko održavanje bez nadzora.
- Ne koristite filter kada je izuzetno prljav.
- Zabranjena je upotreba bilo kojih drugih sredstava za ubrzavanje odmrzavanja koja ne preporučuje proizvođač.

### **Predviđena namjena uređaja**

Uređaj je namijenjen za korištenju samo u zatvorenom prostoru. Ovaj se uređaj mora koristiti isključivo u kućanstvu i za predviđenu svrhu za koju je dizajniran.

Bilo kakva druga uporaba smatra se nepravilnom i stoga opasnom. Jamstvo ne pokriva oštećenja nastala pogrešnom upotrebom. Proizvođač nije odgovoran za bilo kakvu štetu uzrokovanu nepravilnim, pogrešnim i neodgovornim korištenjem uređaja i/ili zbog popravaka koje je izvršilo nekvalificirano osoblje.

### **⚠ Opće opasnosti koje nastaju zbog rashladnog sredstva**

- ▶ Ovaj je uređaj napunjen rashladnim sredstvom R290. Ako se pojavi propuštanje rashladnog sredstva i njegovo izlaganje vanjskom izvoru paljenja, postoji rizik od požara.
- ▶ U krug rashladnog sredstva nemojte puštati nikakvu tvar osim rashladnog sredstva opisanog u ovim uputama (R290).

### **⚠ Posebne kvalifikacije za rashladno sredstvo R290**

Radnju za koju je potrebno otvoriti proizvod smije poduzeti samo osoblje koje poznaje svojstva i rizike povezane s rashladnim sredstvom R290.

Za rad na krugu rashladnog sredstva i koji uključuje opremu sa zapaljivim rashladnim sredstvima potrebna je posebna obuka uz standardne postupke popravka opreme za rashladno sredstvo.

- ▶ Slijedite upute u mjerodavnim zakonima i propisima.

---

## **2 Napomene o ovim uputama**

Sve se slike nalaze na kraju ovih uputa. Tekst sadrži upućivanja na slike.

Određeni modeli proizvoda mogu se razlikovati od prikaza u ovim uputama.

---

## **3 Podaci o proizvodu**

### **3.1 Izjava o uskladenosti**

Po konstrukciji i ponašanju u radu ovaj proizvod odgovara europskim i nacionalnim standardima.



"CE" oznaka sukladnosti potvrđuje uskladenost proizvoda sa svim primjenjivim pravnim propisima EU, koji predviđaju stavljanje te oznake.

Cjeloviti tekst EU-izjave o sukladnosti dostupan je na internetu: [www.bosch-homecomfort.hr](http://www.bosch-homecomfort.hr).

### **3.2 Opseg isporuke**

→sl. 1

- [1] Uređaj
- [2] Crijevo za odvod kondenzata
- [3] Tehnička dokumentacija

### 3.3 Pregled proizvoda

→sl. 2

- [1] Upravljačka jedinica
- [2] Izlaz zraka
- [3] Kotačići (4 kom.)
- [4] Ručka spremnika vode
- [5] Pokrov spremnika vode
- [6] Spremnik vode
- [7] Rešetka zračnog ulaza i filter za prašinu (integriran)
- [8] Kabel za napajanje
- [9] Ručka
- [10] Odvodni otvor

### 3.4 Identifikacija proizvoda

#### Tipska pločica

Tipska pločica sadrži podatke o izvedbi i odobrenju te serijski broj proizvoda.

Tipska pločica nalazi se na unutarnjoj strani kućišta, iza spremnika vode.

- ▶ Kako biste pristupili tipskoj pločici, uklonite spremnik vode.

## 4 Instalacija

### 4.1 Mjesto instalacije

- Uređaj treba instalirati i koristiti u sobi s podnom površinom većom od 4 m<sup>2</sup>.
- Uređaj se mora instalirati na pristupačnom mjestu za radove ugradnje, popravka i održavanja.
- Postavite uređaj uspravno na stabilnu, ravnu površinu kako biste osigurali stabilnost i na minimalnu razinu smanjili buku i vibraciju.
- Održavajte minimalnu udaljenost od 20 cm ispred, iznad i sa strana uređaja (→sl. 3).
- Dizajn uređaja omogućuje postavljanje stražnjeg dijela uređaja blizu zida.
- Ne pokrivajte ulazne i izlazne zračne otvore uređaja.
- Izbjegavajte mjesta podložna buci i zvučnoj rezonanci.
- Izbjegavajte mjesta podložna snažnim umjetnim električnim/magnetskim poljima.
- Izbjegavajte teške prirodne uvjete (npr. jaka čađa, jak pješčani vjetar, izravno sunce ili izvori visoko temperaturne topline).
- Izbjegavajte mjesta zapaljivog ili eksplozivnog curenja plina ili mjesta gdje postoje agresivni plinovi.
- Utikač bi morao biti lako pristupačan nakon ugradnje.

## 5 Rukovanje



### 5.1 Pregled upravljačke ploče

→sl. 4

- [1] Gumb/tipka automatskog načina rada
- [2] Gumb noćnog načina rada
- [3] Gumb načina rada za rublje
- [4] Zaslon
- [5] Gumb za povećanje
- [6] Gumb za smanjenje
- [7] Gumb za paljenje/mirovanje/dječju zaštitu

### 5.2 Ikone na zaslonu i njihove funkcije

→sl. 5

Br.	Naziv	Funkcije zaslona
[1]	Okolna razina vlage	Ikona se prikaže kada se na digitalnom zaslonu prikazuje razina relativne okolne vlage.
[2]	Postavite ciljanu razinu vlage	Ikona se prikaže kada se na digitalnom zaslonu prikazuje postavljena ciljana razine vlage.
[3]	Način rada	Prikazuje se aktualni način (režim) rada: <ul style="list-style-type: none"> <li>• Automatski </li> <li>• Noćni </li> <li>• Rublje </li> </ul>
[4]	Svjetlosni prsten	Svjetlosni prsten bit će prikazan u bijelom i označavati razne statuse. Pogledajte poglavlje 5.4 "Status svjetlosnog prstena".
[5]	Tajmer	Ikona se pojavljuje u načinu rada "Rublje" kada se na digitalnom zaslonu prikazuje preostalo vrijeme.
[6]	Postotak vlage	Pokazuje razinu vlage (okolnu/ciljnu) u postocima.
[7]	Dječja zaštita	Ikona dječje zaštite pojavljuje se kada se odabere ta opcija.
[8]	Digitalni zaslon	Pokazuje razinu vlage (okolnu/ciljnu) ili postavku tajmera
[9]	Spremnik vode	Ikona punog spremnika vode pojavljuje se kada je spremnik vode pun.
[10]	Funkcija odmrzavanja	Ikona odmrzavanja pojavljuje se kada uređaj automatski pređe u režim odmrzavanja (→poglavlje 5.6.5 "Režim odmrzavanja (zaštita od smrzavanja)").

tab. 3 Ikone i njihov prikaz funkcija

### 5.3 Nazivi i funkcije tipki

Br.	Tipka/indikator	Funkcija
[1]		Gumb/tipka automatskog načina rada
[2]		Gumb/tipka noćnog načina rada
[3]		Gumb/tipka načina rada za rublje
[4]	Zaslon	Pogledajte poglavlje 5.2, stranica 98
[5]		Gumb/tipka za povećanje
[6]		Gumb/tipka za smanjenje
[7]		Gumb/tipka za paljenje/mirovanje/dječju zaštitu

tab. 4 Nazivi i funkcije tipki

### 5.4 Status svjetlosnog prstena

Uvjeti	Opis	Stanje
Stalno svijetli	Sve LED-ice su uključene	Informacije o radu
"Disanje"	Sve LED-ice mijenjaju svjetlinu od 100% do 0% i ponovno do 100%.	Način uštede energije
Polagano bljeskanje	LED-ice se pale i gase polako u određenom ritmu.	Ciljna postavka RH-a Postavljanje mjerača vremena (tajmera) Funkcija odmrzavanja
Smanjenje	LED-ice počinju s punom svjetlinom, koja se postupno smanjuje u smjeru suprotnom od kazaljke na satu u odnosu na postavku postavljenog tajmera, sve dok se ne isključe.	Proteklo vrijeme



Uvjeti	Opis	Stanje
Brzo bljeskanje	LED-ice se pale i gase brzo u određenom ritmu.	Spremnik vode je pun

tab. 5 Režimi rada i status svjetlosnog prstena

### 5.5 Uključivanje/isključivanje

- ▶ Umetnite utikač uređaja u strujnu utičnicu. Uređaj se prebacuje u stanje čekanja.
- ▶ Pritisnite da biste uključili uređaj.



Uređaj počinje raditi u istom načinu rada i s istim postavkama kao kad je bio isključen.

- ▶ Pritisnite gumb za stavljanje uređaja u stanje čekanja. Ventilator radi nekoliko sekundi kako bi izbacio vrući zrak iz unutrašnjosti uređaja. Zatim uređaj prestaje raditi i prebacuje se u stanje čekanja (Stand by).











### 5.6 Načini rada

#### 5.6.1 Automatski način rada

- U automatskom načinu rada, uređaj automatski prilagođava svoje performanse na temelju relativne okolne vlage okoline i ciljane razine vlage kako bi se uštedjela energija i smanjila buka.
- Brzina ventilatora podešava se kako bi se povećala brzina izvlačenja kada je to potrebno, ili se prebacuje na tiši (polaganiji) rad ventilatora kada je ciljna razina vlage gotovo dosegnuta.
- Nakon što je postignuta ciljna razina vlage, uređaj prestaje s radom i ulazi u način uštede energije kako bi se uštedjelo na energiji. Svjetlosni prsten bljeska kako bi ukazao na režim uštede energije.
- Svakih 20 minuta, uređaj nastavlja s radom kako bi pratio promjene u zraku i u skladu s tim reagira.
- Ako se razina okolne vlage podigne iznad postavljene ciljane razine, uređaj nastavlja s radom sve dok se ponovno ne postigne ciljna razina vlage.
- Kada se prepoznata razina okolne vlage uskladi s ciljnom razinom, uređaj se vraća u režim uštede energije i nastavlja uzorkovati okolnu vlagu svakih 20 minuta.

Za ulazak u automatski način rada i reguliranje ciljane razine vlage:









- ▶ Pritisnite tipku . Uređaj počinje raditi u automatskom načinu rada. Na prikazu je razina okolne vlage i ikona . U ovom načinu rada, zadana ciljna razina vlage je 55 %.





- ▶ Za odabir druge ciljane razine vlage, jednom pritisnite gumb  ili  .  
Zaslon se prebacuje na prikaz ciljnih postavki i pojavljuje se ikona  .
- ▶ Za izmjenu ciljane razine vlage, pritisnite gumb  ili  , sve dok se ne prikaže željena ciljna razina vlage.  
Dostupne ciljne razine vlage su 40 %, 45 %, 50 %, 55 %, 60 %, 65 % i 70 % .  
Nakon što se prikaže željena ciljna razina vlage, ikona ostaje na ekranu 3 sekunde, prije nego što se prikaz vrati na razinu okolne vlage, zajedno s ikonom  .
- ▶ Za prikaz postavki ciljane razine vlage, jednom pritisnite gumb  ili  .  
Zaslon će prikazivati ciljnu razinu vlage na 3 sekunde, zajedno s ikonom  , a zatim će se prikaz vratiti na aktualnu okolnu razinu vlage, uz ikonu  .

### 5.6.2 Noćni način rada

- U noćnom načinu rada, uređaj radi pri niskoj brzini ventilatora za ultra tihi rad i isključenim svjetlima na korisničkom sučelju.
- Nakon što je postignuta ciljna razina vlage, uređaj prestaje s radom i ulazi u način uštede energije kako bi se uštedjelo na energiji. Svjetlosni prsten bljeska kako bi ukazao na režim uštede energije.
- Svakih 20 minuta, uređaj nastavlja s radom kako bi pratio promjene u zraku i u skladu s tim reagira.
- Ako se razina okolne vlage podigne iznad postavljene ciljane razine, uređaj nastavlja s radom sve dok se ponovno ne postigne ciljna razina vlage.
- Kada se prepoznata razina okolne vlage uskladi s ciljnom razinom, uređaj se vraća u režim uštede energije i nastavlja uzorkovati okolnu vlagu svakih 20 minuta.

Za prebacivanje na noćni način rada i reguliranje ciljane razine vlage:





- ▶ Jednom pritisnite gumb  .  
Uređaj počinje raditi u noćnom načinu rada.  
Na prikazu je razina okolne vlage i ikona  .  
U ovom načinu rada, zadana ciljna razina vlage je 55 % .
- ▶ Za odabir druge ciljane razine vlage, jednom pritisnite gumb  ili  .  
Zaslon se prebacuje na prikaz ciljnih postavki i pojavljuje se ikona  .
- ▶ Za izmjenu ciljane razine vlage, pritisnite gumb  ili  , sve dok se ne prikaže željena ciljna razina vlage.  
Dostupne ciljne razine vlage su 40 %, 45 %, 50 %, 55 %, 60 %, 65 % i 70 % .  
Nakon što se prikaže željena ciljna razina vlage, ikona ostaje na ekranu 3 sekunde, prije nego što se prikaz vrati na razinu okolne vlage, zajedno s ikonom  .  
Svjetla na korisničkom sučelju će se isključiti nakon 3 sekunde, osim ikone  .

- ▶ Za aktiviranje svjetala, pritisnite bilo koji gumb.  
Svjetla će se uključiti, pa ponovno isključiti nakon 3 sekunde.
- ▶ Za prikaz postavki ciljane razine vlage, jednom pritisnite gumb  ili  .  
Zaslon će prikazivati ciljnu razinu vlage na 3 sekunde, zajedno s ikonom  , a zatim će se prikaz vratiti na aktualnu okolnu razinu vlage, uz ikonu  .  
Svjetla će se ponovno isključiti nakon 3 sekunde.

### 5.6.3 Način rada za rublje ("Rublje")



- U načinu (režimu) rada za rublje, uređaj radi po maksimalnim performansama i s postavljenim vremenom isključivanja od 8 sati.
- Vrijeme se može prilagoditi u rasponu od 1 do 12 sati.
- Kako bi se uštedjelo na energiji i spriječilo da zrak postane previše suh, uređaj nadzire razinu okolne vlage i prelazi na režim rada samo ventilatora kada razina okolne vlage dosegne 35 % prije isteka vremena.
- Ako se razina okolne vlage poveća, kompresor se ponovno uključi. Ova operacija uključivanja/isključivanja zbog štednje energije nastavlja se sve dok vrijeme (tajmer) ne istekne.
- Dostupno je i kontinuirano odvlaživanje bez tajmera i bez ikakve operacije uštede energije (→ 5.6.4 "Neprekidno odvlaživanje").

Za prelazak na način rada za rublje:

- ▶ Jednom pritisnite gumb  .  
Na zaslonu se prikazuje zadana postavka tajmera od 8 sati te ikona  .
- ▶ Za promjenu postavke tajmera, pritisnite gumb  ili  , sve dok se ne prikaže željeno vrijeme.
  - Dostupne postavke tajmera kreću se od 1 do 12 sati.
  - Nakon što se prikaže željena postavka tajmera, ona počinje odbrojavati.
  - Kada vrijeme istekne, uređaj se automatski isključuje.
- ▶ Za prikaz postavki ciljane razine vlage, jednom pritisnite gumb  .  
Nakon 3 sekunde, prikaz se automatski vraća na prethodni prikaz.

### 5.6.4 Neprekidno odvlaživanje

Neprekidno odvlaživanje može se aktivirati putem načina rada za rublje.



- ▶ Za prelazak na način rada za rublje, jednom pritisnite gumb  .
- ▶ Pritisnite gumb  dok se "CO" ne pojavi na zaslonu.  
Uređaj kontinuirano odvlažuje pri velikoj brzini ventilatora bez postavljene ciljane vlage.
- ▶ Za prikaz razine okolne vlage, pritisnite gumb jednom.  
Nakon 3 sekunde, prikaz se automatski vraća na prethodni prikaz.

### 5.6.5 Režim odmrzavanja (zaštita od smrzavanja)

- Kada je okolna temperatura preniska, led se može formirati na zavojnicama za hlađenje. Ako se to dogodi, uređaj se automatski prebacuje na režim odmrzavanja i prikazuje ikonu .
- U režimu odmrzavanja, uređaj djeluje pri velikoj brzini ventilatora, bez odvlaživanja. Jednom kada se zavojnice potpuno odmrznu, uređaj se vraća u normalan način rada.

### 5.6.6 Dječja zaštita

Za aktivaciju dječje zaštite:

- ▶ Držite pritisnutim  3 sekunde za zaključavanje upravljačke jedinice uređaja. Prikazuje se ikona .



Nakon što se aktivira dječja zaštita, nije moguće promijeniti nikakve postavke ili isključiti uređaj.

- ▶ Za deaktivaciju dječje zaštite, držite gumb  još 3 sekunde.

## 6 Pražnjenje uređaja

### 6.1 Odvodnja kondenzata

Prema zadanim postavkama, voda će se automatski prazniti u spremnik vode. Stoga osigurajte da je spremnik ispravno postavljen.

Odvodnja se može izvesti na dva načina (→ 6.1.1 "Izravna odvodnja u spremnik (automatsko isključivanje)" ili 6.1.2 "Neprekidna odvodnja").

#### 6.1.1 Izravna odvodnja u spremnik (automatsko isključivanje)

Kondenzat (vode) automatski će se prazniti u spremnik vode. Kada spremnik postane pun i treba ga isprazniti, ventilator će raditi 3 minute kako bi ispuhao višak vode i osigurao da nema preostale vode koja bi mogla kapati prilikom uklanjanja spremnika. Nakon toga će uređaj prestati s radom, čut će se pet zvukova "bip", zasvijetliti će ikona  i počet će bljeskati svjetlosni prsten. Uređaj će ostati neaktivan sve dok se spremnik za vodu ne isprazni i ponovno umetne.

Za pražnjenje spremnika pratite sljedeće korake (→sl. 6).

- ▶ Uхватite obje strane spremnika za vodu i izvucite ga iz donjeg dijela uređaja [1].
- ▶ Prebacite ručku [2] i prenesite spremnik vode do sudopera, kade ili drugog načina odvodnje.
- ▶ Držite spremnik vode s obje ruke i ispraznite ga kroz rupu za izlivanje [3]. Nije potrebno skinuti poklopac spremnika vode.



- ▶ Nemojte piti sakupljenu kondenziranu vodu. Kondenzata je pogodan samo za zalijevanje nejestivih biljaka.

- ▶ Ponovno umetnite spremnik vode [4] u obrnutom redoslijedu od njegovog skidanja.

Nakon što se spremnik vode vrati na svoje mjesto, uređaj će nastaviti svoj prethodni način rada ili postavku.

### 6.1.2 Neprekidna odvodnja

Neprekidna odvodnja može se koristiti za odvodnju kondenzata bez potrebe za pražnjenjem spremnika vode. Za to pratite korake u nastavku (→ slike 7 i 8).

- ▶ Skinite poklopac s otvora za odvod.
- ▶ Pričvrstite drenažno crijevo na otvor za odvod.
- ▶ Drugi kraj crijeva stavite u prihvatni otvor.



- ▶ Uvijek pazite da se crijevo usmjerava prema dolje i da na/njemu nema blokada ili preklopa.

## 7 Funkcija memorije/automatsko pokretanje

- Kada se uređaj isključi i ponovno uključi, nastavit će rad istim režimom i s istim postavkama kao i prije isključivanja. Međutim, ako je tajmer prethodno postavljen, vratit će se na zadanu postavku od 8 sati.
- U slučaju neočekivanog isključivanja uređaja uslijed nestanka struje ili izravnog isključivanja, uređaj će se automatski ponovno pokrenuti s prethodnim načinom rada i postavkama nakon što se napajanje vrati. Postavke tajmera ostat će nepromijenjene.
- Ako se uređaj isključi i odspoji s napajanja prije nego što se ponovo uključi, vratit će se na tvorničke postavke, npr. na automatski način rada s postavkom ciljne razine vlage od 55 %.

## 8 Čišćenje i održavanje



Prije čišćenja ili održavanja, isključite uređaj pritiskom gumba , a zatim odspojite kabel napajanja.

### 8.1 Čišćenje kućišta

Uređaj se čisti krpom bez ulja ili lagano vlažnom krpom (natopljenom vodom ili otopinom tople vode i blagog tekućeg deterdženta). Zatim ga treba obrisati suhom krpom.



Obavezno izbacite višak vode iz krpe prije nego što obrišete upravljački dio. Višak vode u upravljačkom dijelu ili oko njega može uzrokovati oštećenje uređaja.



Iz sigurnosnih razloga nikada ne perite uređaj vodom.



#### OPREZ

- ▶ Nikada ne koristite jaka sredstva za čišćenje, benzin, alkohol, otapala, vosak ili lak za čišćenje uređaja.
- ▶ Nikada ga ne prskajte insekticidom ili sličnim tekućinama.

### 8.2 Čišćenje spremnika vode

Spremnik vode treba redovito čistiti kako bi se spriječio rast plijesni i gljivica. Za to pratite korake u nastavku (→ slike 9 do 11).

- ▶ Uklonite ručku.
  - Podignite ručku.
  - Osigurajte da se ručka otključala poravanjem s mehanizmom zaključavanja s obje strane, prvo s jednom stranom pa s drugom, prije nego je odvojite (→sl. 10, [1]).
  - Gurnite ručku prema van s obje strane, prvo jednu stranu pa drugu [2].
  - Podignite ručku kako biste ju odvojili [3].
  - Olabavite tri pričvrstne točke poklopca (→sl. 11, [1]).
- ▶ Podignite poklopac [2].
- ▶ Očistite spremnik vode toplom vodom i, ako je potrebno, blagim deterdžentom.
- ▶ Gurnite poklopac natrag na svoje mjesto.
- ▶ Ponovno umetnite ručku obrnutim redoslijedom od njenog skidanja.

### 8.3 Čišćenje filtra

Kako bi se održala učinkovitost uređaja, preporučuje se redovito čišćenje filtra za prašinu. Učestalost ovisi o trajanju i uvjetima rada.

Filter za prašinu ugrađen je u rešetku za ulaz zraka (→sl. 12).

- ▶ Kako biste uklonili filter za prašinu, gurnite rešetku iz kućišta kroz otvore za ručke [1] i prema sebi [2].
- ▶ Povucite rešetku okomito prema gore kako biste ju odvojili od dna [3].
- ▶ Upotrijebite usisivač za uklanjanje prašine.
- ▶ Ako je izuzetno prljava, potopite je u toplu vodu i isperite nekoliko puta. Po potrebi se može koristiti i blagi deterdžent.



Temperatura vode mora se držati ispod 40 °C.

- ▶ Nježno protresite višak vode s filtra.
- ▶ Provjerite je li filter temeljito osušen prije nego što ga vratite u uređaj.
- ▶ Ponovno umetnite filter obrnutim redoslijedom od njegovog skidanja.

## 9 Premještanje i pohrana



Prijenos, utovar, čišćenje, vađenje i odlaganje rashladnog sredstva moraju vršiti isključivo centri za tehničke usluge koje je odobrila tvrtka proizvođač. Uređaj smije zbrinuti samo specijalizirano osoblje.

### Premještanje

- Držite uređaj s pomoću dvije ruke kada ga premještate.
- Držite ručku na stražnjoj strani uređaja kako bi uređaj bio stabilan tijekom premještanja.
- Uređaj nikada ne okrećite naopako ili na stranu i ne prenosite ga tako.



### Skladištenje

Ako se uređaj neće koristiti duže vrijeme:

- ▶ Isključite uređaj i odspojite utikač iz utičnice.
- ▶ Ispraznite i očistite spremnik vode, osiguravajući da se i spremnik i aparat potpuno osuše (→ poglavlje 8.2 "Čišćenje spremnika vode", stranica 102).
- ▶ Uklonite i očistite filtar za prašinu, dopustite da se potpuno osuši, a zatim ga vratite na svoje mjesto (→ poglavlje 8.3 "Čišćenje filtra", stranica 102).
- ▶ Uređaj spremite na hladnom, suhom i dobro prozračenom mjestu, po mogućnosti ga prekrijte, držite ga daleko od izravne sunčeve svjetlosti te čuvajte od ekstremnih temperatura i prekomjerne prašine.

## 10 Uklanjanje smetnji

U ovom su poglavlju sažeti najčešći problemi koji se mogu dogoditi s uređajem. Ako rješenje ne pronađete u tablici u nastavku, obratite se ovlaštenom servisnom tehničaru.

Problem	Mogući uzrok	Moguće rješenje
Upalit će se svjetleća ikona  . Svjetlosni prsten bljeska.	Spremnik vode nije na svom mjestu ili nije ispravno namješten.	Ispravno namjestite spremnik vode (→ poglavlje 6.1.1 "Izravna odvodnja u spremnik (automatsko isključivanje)", stranica 101).
	Spremnik vode je pun.	Ispraznite spremnik vode (→ poglavlje 8.2 "Čišćenje spremnika vode", stranica 102).
Upalit će se svjetleća ikona  .	Okolna temperatura je preniska.	Ako je moguće, povećajte okolnu temperaturu.
Uređaj se ne uključuje kada pritisnete gumb za uključivanje/isključivanje (ON/OFF).	Uređaj nije priključen u struju.	Priključite uređaj u struju.
Uređaj ne radi.	Spremnik vode je pun.	Ispraznite spremnik vode (→ poglavlje 8.2 "Čišćenje spremnika vode", stranica 102).
	Spremnik vode nije na svom mjestu ili nije ispravno namješten.	Ispravno namjestite spremnik vode (→ poglavlje 6.1.1 "Izravna odvodnja u spremnik (automatsko isključivanje)", stranica 101).
	Uređaj je dosegao postavljenu ciljnu razinu vlage i radi u načinu uštede energije.	To je normalno.

Problem	Mogući uzrok	Moguće rješenje
Uređaj ne odvlažuje ili se u njemu sakuplja malo vode.	Tehnička specifikacija možda nije prikladna za veličinu prostorije.	Provjerite odgovara li kapacitet odvlaživanja veličini prostorije.
	Postoji pretjerana ventilacija.	Provjerite jesu li svi prozori i vanjska vrata zatvoreni kako bi se minimizirala ventilacija.
	Okolna temperatura je preniska ili previsoka.	Provjerite može li uređaj funkcionirati u okruženju između 5 °C i 35 °C.
	Razina vlage već je vrlo niska.	Ispod razine okolne vlage od 45 %, uređaj možda neće prikupljati mnogo vode zbog nedovoljne okolne vlage.
	Ciljna razina vlage veća je od razine okolne vlage.	Smanjite ciljanu razinu vlage.
	Filtar za prašinu je začepljen.	Očistite filtar za prašinu (→ poglavlje 8.3 "Čišćenje filtra", stranica 102).
	Vrijeme rada/izvođenja je prekratko.	Pričekajte nekoliko minuta.
Uređaj ispuhuje topli zrak.	Otpušteni zrak (dobiven odvlaživanjem) preusmjerava se kroz grijaće zavojnice prije nego što se pusti u prostoriju kao dio postupka odvlaživanja.	To je normalno.
Na zaslonu se ne prikazuje ciljna razina vlage.	Zaslon prikazuje relativnu vlagu u prostoriji.	Jednom pritisnite gumb $\wedge$ ili $\vee$ kako biste vidjeli postavku ciljne razine vlage.
Na podu ima vode.	U spremniku je zaostala voda, a uređaj se možda pretjerano nagnuo dok se premještao.	Pažljivo pomaknite spremnik.
	Drenažno (odvodno) crijevo je labavo.	Provjerite priključke crijeva i provjerite je li ispravno fiksirano.
Uređaj je bučan.	Tlo nije ravno.	Postavite uređaj na ravnu, izravnanu površinu.
	Filtar za prašinu je začepljen/pun nečistoća.	Isključite uređaj i očistite filtar za prašinu (→ poglavlje 8.3 "Čišćenje filtra", stranica 102).

tab. 6 Problemi i rješenja

## 10.1 Šifre (kodovi) pogrešaka

Uređaj posjeduje sustav za samoispitivanje kako bi se identificirali razni problemi/kvarovi. Poruke o pogreškama prikazuju se na zaslonu upravljačke jedinice.

Šifra pogreške	Opis	Uzrok	Rješenje
E1	E1 bljeska svakih 30 sekundi na zaslonu	Pogreška temperaturnog senzora	Obratite se predstavniku ovlaštenog servisa.
E2	E2 bljeska svakih 30 sekundi na zaslonu	Pogreška senzora vlage	Obratite se predstavniku ovlaštenog servisa.
L3	L3 polagano bljeska na zaslonu	Temperatura ulaza zraka je previsoka.	Okolna temperatura na lokaciji korištenja uređaja je previsoka. Pazite da se uređaj koristi na lokacijama s temperaturama od 40 °C ili nižim.
L4	L4 polagano bljeska na zaslonu	Temperatura ulaza zraka je preniska.	Okolna temperatura na lokaciji korištenja uređaja je preniska. Pazite da se uređaj koristi na lokacijama s temperaturama od 2 °C ili višim.

tab. 7 Šifre pogrešaka i otklanjanje smetnji/problema

## 11 Zaštita okoliša i zbrinjavanje u otpad

Zaštita okoliša je osnovno načelo poslovanja tvrtke Bosch Grupe. Kvaliteta proizvoda, ekonomičnost i zaštita okoliša su jednako važni za nas. Striktno se pridržavamo zakona i propisa o zaštiti okoliša.

U svrhu zaštite okoliša te poštivanja ekonomskih načela koristimo samo najbolju tehniku i materijale.

### Ambalaža

Kod ambalažiranja držimo se sustava recikliranja koji su specifični za određene države te koje osiguravaju optimalnu reciklažu. Svi upotrijebljeni materijali za ambalažu ne štete okolini i mogu se reciklirati.

### Stari uređaj

Stari uređaji sadrže materijale koji se mogu ponovno vrednovati. Komponente se lako mogu odvojiti. Plastični dijelovi su označeni. Tako se mogu sortirati razne skupine komponenata te ponovno iskoristiti ili zbrinuti.

### Rabljeni električni i elektronički uređaji



Ovaj simbol znači da se proizvod ne smije baciti s drugom vrstom otpada, nego se mora predati na mjestima za prikupljanje, obradu, recikliranje i odlaganje otpada.

Ovaj je simbol valjan za države koje imaju direktive o elektroničkom otpadu, npr. "Direktiva Europske unije 2012/19/EU o otpadnoj električnoj i elektroničkoj opremi". Ove

odredbe definiraju regulatorni okvir direktive za povrat i recikliranje rabljenih elektroničkih uređaja u pojedinoj zemlji. Elektronički uređaji mogu sadržavati opasne tvari koje se moraju odgovorno reciklirati kako bi se smanjilo moguće oštećenje okoliša i opasnost za ljudsko zdravlje. Recikliranje elektroničkog otpada zato doprinosi očuvanju prirodnih resursa.

Za više informacija o ekološki sigurnom odlaganju rabljenih električnih i elektroničkih uređaja obratite se lokalnim tijelima, poduzeću za odlaganje kućanskog otpada ili distributeru kod kojeg ste kupili proizvod.

Više informacija možete pronaći ovdje:

[www.bosch-homecomfortgroup.com/en/company/legal-topics/weee/](http://www.bosch-homecomfortgroup.com/en/company/legal-topics/weee/)

### Rashladno sredstvo R290



Uređaj sadrži fluorirani staklenički plin R290 (potencijal globalnog zagrijavanja 3<sup>1)</sup>) visoka razina zapaljivosti i netoksičnosti (A3).

Sadržane količine navedene su na tipskoj pločici zna stražnjoj strani uređaja.

Rashladno sredstvo opasno je za okoliš i mora se prikupiti i zasebno odložiti.

1) Na temelju DODATKA I. UREDBI (EU) br. 517/2014 Europskog parlamenta i Vijeća od 16. travnja 2014.

## 12 Napomena o zaštiti podataka



Mi **Robert Bosch d.o.o., Toplinska tehnika, Kneza Branimira 22, 10 040 Zagreb - Dubrava, Hrvatska** obrađujemo podatke o proizvodu i instalaciji, tehničke podatke i podatke o povezivanju, komunikacijske

podatke, podatke o registraciji proizvoda i podatke o povijesti kupaca kako bismo osigurali funkcionalnost proizvoda (čl. 6. st. 1. slovo (b) OUZP-a), ispunili svoju obvezu praćenja proizvoda i iz sigurnosnih razloga (čl. 6 st. 1. slovo (f) OUZP-a), zaštitili svoja prava u vezi s jamstvom i pitanjima u vezi s registracijom proizvoda (čl. 6 st. 1. slovo (f) OUZP-a), analizirali prodaju svojih proizvoda te pružili pojedinačne informacije povezane s proizvodom i ponude (čl. 6. st. 1. slovo (f) OUZP-a). Za pružanje usluga kao što su prodajne i marketinške usluge, upravljanje ugovorima, obrada plaćanja, programiranje, hosting podataka i usluge dežurne telefonske linije možemo angažirati vanjske pružatelje usluga i/ili

povezana Boschova društva te im prenositi podatke. U određenim slučajevima, ali samo ako je zajamčena odgovarajuća zaštita podataka, osobni podaci mogu se prenijeti primateljima izvan Europskog gospodarskog prostora. Dodatne informacije bit će dostavljene na zahtjev. Možete kontaktirati našeg nadzornika za zaštitu podataka na sljedećoj adresi: Nadzornik za zaštitu podataka, Sigurnost informacija i zaštita podataka (C/ISP), Robert Bosch GmbH, poštanski pretinac 30 02 20, 70442 Stuttgart, NJEMAČKA.

Imate pravo u bilo kojem trenutku uložiti prigovor na obradu vaših osobnih podataka na temelju čl. 6. st. 1. točke (f) OUZP-a iz razloga koji proizlaze iz vaše posebne situacije ili u svrhu izravnog marketinga. Za ostvarivanje svojih prava, obratite nam se na [privacy.rbkn@bosch.com](mailto:privacy.rbkn@bosch.com). Za dodatne informacije upotrijebite QR-kod.

## 13 Tehnički podaci

Model		Dry 1000	Dry 2000	Dry 4000
<b>Opis</b>	<b>Jedinica</b>			
Napajanje		220 do 240V, 50Hz	220 do 240V, 50Hz	220 do 240V, 50Hz
Nazivna ulazna snaga	W	175	178	285
Brzina izvlačenja/ odvlaživanja	L / 24 h	10	12	16
- 30 °C / 80 %		6	7	9,5
- 27 °C / 60 %				
Protok zraka (min./maks.)	m <sup>3</sup> /h	70 / 90	86 / 106	96 / 112
Zvučni tlak (min./maks.)	dB (A)	34 / 36	35 / 38	38 / 40
Radno ograničenje	°C	+5 / +35	+5 / +35	+5 / +35
Radno ograničenje (relativna vlažnost)	%	30 / 80	30 / 80	30 / 80
Varijabilni raspon mjerača vlage (relativna vlažnost)	%	40 – 70	40 – 70	40 – 70
Rashladno sredstvo (vrsta/ punjenje)		R290 / 35g	R290 / 45g	R290 / 55g
Maks. dozvoljeni tlak PS H	MPa	2,5	2,5	2,5
Maks. dozvoljeni tlak PS L	MPa	1,0	1,0	1,0
Veličina spremnika vode	L	2,5	2,5	2,5

tab. 8

---

## 14 Adrese servisa

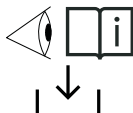

**HR:** Za sve detaljne informacije vezane za proizvod (tehničke specifikacije, detaljne upute za uporabu / korisnički priručnik, upute za instalaciju itd.) skenirajte QR kôd s lijeve strane s pomoću mobilnog uređaja ili posjetite:  
[www.docs.bosch-thermotechnology.com/download/pdf/file/6721850726](http://www.docs.bosch-thermotechnology.com/download/pdf/file/6721850726).

001005589-001

## Tartalomjegyzék

<b>1 Szimbólumok magyarázata és biztonsági tudnivalók</b> .....	<b>109</b>	<b>8 Tisztítás és karbantartás</b> .....	<b>115</b>
1.1 Szimbólum-magyarázatok .....	109	8.1 A burkolat tisztítása .....	115
1.2 Általános biztonsági tudnivalók .....	109	8.2 A víztartály tisztítása .....	116
1.2.1 Biztonsági utasítások .....	109	8.3 A szűrő tisztítása .....	116
<b>2 Ezzel az utasítással kapcsolatos tudnivalók</b> .....	<b>110</b>	<b>9 Mozgatás és tárolás</b> .....	<b>116</b>
<b>3 A termékre vonatkozó adatok</b> .....	<b>110</b>	<b>10 Hibaelhárítás</b> .....	<b>117</b>
3.1 Megfelelőségi nyilatkozat .....	110	10.1 Hibakódok .....	118
3.2 Szállítási terjedelem .....	110	<b>11 Környezetvédelem és megsemmisítés</b> .....	<b>119</b>
3.3 Termék áttekintése .....	111	<b>12 Adatvédelmi nyilatkozat</b> .....	<b>119</b>
3.4 Termékazonosítás .....	111	<b>13 Műszaki adatok</b> .....	<b>120</b>
<b>4 Szerelés</b> .....	<b>111</b>	<b>14 Szerviz címei</b> .....	<b>120</b>
4.1 A beszerelés helye .....	111		
<b>5 Kezelés</b> .....	<b>111</b>		
5.1 A kezelőpanel áttekintése .....	111		
5.2 A kijelzőn lévő ikonok és azok kijelző funkciói ..	111		
5.3 A gombok nevei és funkciói .....	112		
5.4 Fénykör állapota .....	112		
5.5 BE / KI kapcsolás .....	112		
5.6 Üzem módok .....	113		
5.6.1 Auto üzemmód .....	113		
5.6.2 Éjszakai üzemmód .....	113		
5.6.3 Ruhaszárítás üzemmód .....	114		
5.6.4 Folyamatos párátlantás .....	114		
5.6.5 Leolvasztás üzemmód (fagyvédelem) .....	114		
5.6.6 Gyerekzár .....	114		
<b>6 A készülék leürítése</b> .....	<b>114</b>		
6.1 A kondenzvíz elvezetése .....	114		
6.1.1 Közvetlen leürítés a tartályba (Automatikus elzárás) .....	114		
6.1.2 Folyamatos leürítés .....	115		
<b>7 Memória funkció / Automatikus indítás</b> .....	<b>115</b>		

# 1 Szimbólumok magyarázata és biztonsági tudnivalók

## 1.1 Szimbólum-magyarázatok

### Figyelmeztetések

A figyelmeztetéseken a jelzőszavak jelzik a következmények típusát és súlyosságát, ha a veszély elhárítására irányuló intézkedéseket nem tartják be.

A következő jelzőszavak vannak meghatározva és használhatók ebben a dokumentumban:

 **VESZÉLY**

**VESZÉLY** azt jelenti, hogy súlyos, akár életveszélyes személyi sérülések léphetnek fel.

 **FIGYELMEZTETÉS**

**FIGYELMEZTETÉS** azt jelenti, hogy súlyos vagy életveszélyes személyi sérülések léphetnek fel.

 **VIGYÁZAT**

**VIGYÁZAT** azt jelenti, hogy könnyű vagy közepes személyi sérülés következhet be.

**ÉRTESÍTÉS**

**VESZÉLY** azt jelenti, hogy anyagi kár keletkezhet.

### Fontos információk



Az emberre vagy tárgyra vonatkozó, nem veszélyt jelző információkat a szöveg mellett látható tájékoztató szimbólum jelöli.

### További szimbólumok

Szimbólum	Jelentés
▶	Teendő
→	Kereszthivatkozás a dokumentum más helyére
•	Felsorolás/listabejegyzés
–	Felsorolás/listabejegyzés (2. szint)

1. tábl.

Szimbólum	Jelentés
	Figyelmeztetés a gyúlékony anyagokra vonatkozóan: a termékben használt R290 hűtőközeg egy rendkívül gyúlékony és nem mérgező (A3) gáz.

2. tábl.

## 1.2 Általános biztonsági tudnivalók

### 1.2.1 Biztonsági utasítások

Kérjük, figyelmesen olvassa el ezt a Kezelési útmutatót a készülék használata előtt, és őrizze meg, amennyiben később szükség lenne rá.

### Veszély

- Ne tisztítsa a készüléket gyúlékony folyadékkal vagy mosószerrel. Ne öntsön folyadékot a készülékre, hogy elkerülje az áramütést, a tűzveszélyt és / vagy a szűrő belső szerkezetének károsodását.
- Ne használjon gyúlékony aeroszolokat – például rovarirtókat, alkoholt vagy illanyagokat – a készülék közelében.

### Figyelmeztetés

- A készülék csatlakoztatása előtt ellenőrizze, hogy a készüléken jelölt feszültség azonos-e a helyi hálózati feszültséggel.
- Győződjön meg arról, hogy a hálózati csatlakozóvezeték nem forgalmas helyen fut, ezzel megelőzve a vezeték megtörését, túlmelegedését, illetve az abban való elesést.
- Amennyiben a csatlakozóvezeték vagy a készülék bármely más alkatrésze sérült, cseréltesse ki azt azonnal egy Bosch által jóváhagyott szerelővel.
- Ne használja a készüléket, ha a villásdugó, a hálózati csatlakozókábel vagy maga a készülék sérült.
- A készüléket kizárólag felnőttek üzemeltethetik, tisztíthatják és tarthatják karban.
- Ne takarja le a levegő be- és kimeneti nyílását, például ne helyezzen semmilyen tárgyat a levegő kimeneti nyílására vagy a bemeneti nyílás elé.
- Ügyeljen arra, hogy idegen tárgyak ne essenek a készülékbe a levegő kimeneti nyílásán keresztül.
- Ne tegye ki a készüléket hőhatásnak, mert az károsíthatja a készüléket, vagy tűzveszélyt okozhat.
- A hűtőközeg szagtalan.

### Vigyázat!

- A készüléket lakossági beltéri, normál üzemi körülmények közötti használatra tervezték.
- A készüléket mindig száraz, stabil, egyenes és vízszintes felületen helyezze el és használja.

- Ne üljön vagy álljon rá a készülékre. Ne helyezzen semmilyen tárgyat a készülék tetejére.
- Ne üsse meg a készüléket kemény tárggyal, különös tekintettel a levegő be- és kimeneti nyílására.
- Azért, hogy elkerülje a fizikai sérülést és a készülék meghibásodását, ne helyezze az újjat vagy bármilyen tárgyat a levegő bemeneti vagy kimeneti nyílásába.
- Ne húzza a készüléket a kábelnél fogva.
- Csak akkor mozgassa a készüléket, ha az áramellátását megszüntette.
- Amennyiben a készülék eltömődött, ellenőriztesse azt azonnal egy Bosch által regisztrált szerelővel.
- Ne használja a készüléket, amikor a helyiségben dohányzik, rovarirtót, fertőtlenítőt használt, vagy olyan helyiségekben, ahol olajos maradványok, égő füstölők vagy más kémiai gőzök fordulhatnak elő.
- Ne használja a készüléket gázkészülékek, fűtőberendezések vagy kandallók közelében.
- Ügyeljen arra, hogy húzza ki a készüléket a hálózathoz, mielőtt áthelyezné, kitisztítaná, kicserélné benne a szűrőt vagy más karbantartási munkát végezne el.
- Ügyeljen arra, hogy gyermekek ne játszanak a készülékkel.
- Ezt a készüléket nem használhatják olyan személyek, akik csökkent fizikai, érzékelési vagy mentális képességekkel rendelkeznek (ideértve a gyermekeket is), vagy nincs tapasztalatuk és megfelelő ismeretük, kivéve ha felügyelet alatt állnak, vagy oktatást kaptak a készülék biztonságos használatával kapcsolatban a biztonságukért felelős személytől.
- Ezt a készüléket akkor használhatják 8 éves és ennél idősebb gyermekek, illetve olyan személyek, akik csökkent fizikai, érzékelési vagy mentális képességekkel rendelkeznek, vagy nincs tapasztalatuk és megfelelő ismeretük, ha felügyelet alatt állnak, vagy oktatást kaptak a készülék biztonságos használatával kapcsolatban, és megértették a használat során felmerülő veszélyeket.
- Gyermekek nem játszhatnak a készülékkel. A tisztítást és a felhasználói karbantartást nem végezhetik gyermekek felügyelet nélkül.
- Ne használja a szűrőt, ha az rendkívül szennyezett.
- Ne használjon semmilyen, a gyártó ajánlásától eltérő módszert a leolvasztási folyamat felgyorsításához.

### A készülék rendeltetésszerű használata

A készüléket kizárólag beltérben való használatra tervezték. A készüléket kizárólag háztartási környezetben lehet használni arra a rendeltetésszerű célra, amelyre tervezték.

Minden egyéb használat nem rendeltetésszerűnek minősül és ennél fogva veszélyes. A nem rendeltetésszerű használatból eredő károkért a gyártó nem vállal felelősséget. A gyártó nem vonható felelősségre a nem megfelelő, hibás vagy gondatlan használatból és/vagy a szakképzetlen személyek által elvégzett javításokból eredő károkért.

### ⚠ A hűtőközeg jelentette általános veszélyek

- ▶ A készülék R290 hűtőközeggel van feltöltve. Ha a hűtőközeg szivárog, és külső gyújtóforrásnak van kitéve, tűzveszély áll fenn.
- ▶ Csak a meghatározott hűtőközeg (R290) kerülhet a hűtőközeg körébe.

### ⚠ Különleges képesítés az R290 hűtőközeg kezeléséhez

A termék felnyitását igénylő műveleteket kizárólag olyan személyzet végezheti, amely ismeri az R290 hűtőközeg tulajdonságait és a hűtőközeg használatával kapcsolatos kockázatokat.

A hűtőközegkörön, illetve gyűlékony hűtőközeget alkalmazó berendezésekkel végzett munkához a hűtőközeget alkalmazó berendezések normál javítási eljárásainak ismerete mellett különleges képzés elvégzése is szükséges.

- ▶ Kövesse az alkalmazandó jogszabályok és előírások rendelkezéseit.

## 2 Ezzel az utasítással kapcsolatos tudnivalók

Az ábrákat az utasítás végére összegyűjtve találja meg. A szövegek utalnak az ábrákra.

A termékek a modelltől függően eltérhetnek az ebben az utasításban szereplő ábráktól.

## 3 A termékre vonatkozó adatok

### 3.1 Megfelelőségi nyilatkozat

Ez a termék felépítését és üzemi viselkedését tekintve megfelel az európai irányelveknek és a nemzeti követelményeknek.

**CE** A CE-jelölés azt jelzi, hogy a termék megfelel a jelölés elhelyezéséről rendelkező összes EU jogi előírásnak.

A megfelelőségi nyilatkozat teljes szövege az Interneten elérhető: [www.bosch-homecomfort.hu](http://www.bosch-homecomfort.hu).

### 3.2 Szállítási terjedelem

→ 1. ábra

- [1] Készülék
- [2] Lefolyóvezeték
- [3] Műszaki adatok

### 3.3 Termék áttekintése

→ 2. ábra

- [1] Kezelőpanel
- [2] Levegőkimenet
- [3] Görgők (4 db)
- [4] Víztartály fogantyúja
- [5] Víztartály fedlapja
- [6] Víztartály
- [7] Levegőbemeneti rács és porszűrő (beépítve)
- [8] Tápkábel
- [9] Fogantyú
- [10] Leürítési kimenet

### 3.4 Termékazonosítás

#### Adattábla

Az adattábla a teljesítményadatokat, a jóváhagyási adatokat és a termék sorozatszámát tartalmazza.

Az adattábla a burkolat belső felén található, a víztartály mögött.

► Az adattáblához való hozzáféréshez távolítsa el a víztartályt.

## 4 Szerelés

### 4.1 A beszerelés helye

- A készüléket olyan helyiségben kell beszerelni és üzemeltetni, amelynek padlófelülete nagyobb mint 4 m<sup>2</sup>.
- A készüléket olyan helyre kell beszerelni, amely könnyen hozzáférhető a különböző szerelési, javítási és karbantartási munkálatok során.
- A stabil elhelyezkedés, valamint a zajok és a vibrációk minimalizálása érdekében a készüléket álló helyzetben helyezze stabil, sík felületre.
- A készülék előtt, fölött és oldalainál hagyjon szabadon legalább 20 cm távolságot (→ 3. ábra).
- A készülék kivitele lehetővé teszi, hogy a készülék hátoldalát közel helyezze a falhoz.
- Ne takarja el a készülék levegőbemeneti és -kimeneti nyílásait.
- Kerülje a zajoknak és rezonanciának kitett helyeket.
- Kerülje az erős mesterséges elektromos/mágneses mezőknek kitett helyeket.
- Kerülje az extrém természeti körülményeket (pl. erős koromképződés, erős homokos szél, közvetlen napsütés vagy magas hőmérsékletű hőforrások).
- Kerülje az olyan helyeket, amelyek gyúlékony vagy robbanékony gázszivárgásnak vannak kitéve, vagy ahol agresszív gázok vannak jelen.
- A villásdugónak könnyen hozzáférhetőnek kell lennie a beszerelést követően.

## 5 Kezelés



### 5.1 A kezelőpanel áttekintése

→ 4. ábra

- [1] Auto üzemmód gombja
- [2] Éjszakai üzemmód gombja
- [3] Ruhaszárítás üzemmód gombja
- [4] Kijelzés
- [5] Fel/növelés gomb
- [6] Le/csökkentés gomb
- [7] Bekapcsológomb (Bekapcsolás/készenléti állapot) / Gyerekzár

### 5.2 A kijelzőn lévő ikonok és azok kijelző funkciói

→ 5. ábra

Sz.	Név	Kijelző funkció
[1]	Környezeti páratartalomszintje	Az ikon akkor jelenik meg, amikor a környezeti relatív páratartalom szintje megjelenik a számkijelzőn.
[2]	Páratartalom szint célértékének beállítása	Az ikon akkor jelenik meg, amikor a beállított környezeti relatív páratartalom szintje megjelenik a számkijelzőn.
[3]	Üzemmód	Megjeleníti az aktuális üzemmódot: <ul style="list-style-type: none"> <li>• Auto </li> <li>• Éjszakai </li> <li>• Ruhaszárítás </li> </ul>
[4]	Fénykör	A fénykör fehéren világít, és különböző állapotokat jelez. További információért lásd a következő fejezetet: 5.4 "Fénykör állapota".
[5]	Időzítő	Az ikon Ruhaszárítás üzemmódban jelenik meg, amikor a hátralévő idő jelenik meg a számkijelzőn.
[6]	Páratartalom értéke	Megjeleníti a páratartalom értékét (környezeti/beállított célérték) százalékban kifejezve.
[7]	Gyerekzár	A gyerekzár ikonja akkor jelenik meg, amikor a funkció ki van választva.
[8]	Számkijelző	Megjeleníti a páratartalom értékét (környezeti/beállított célérték) vagy az időzítő beállításait.

Sz.	Név	Kijelző funkció
[9]	Víztartály megtelt	A víztartály tele van ikon akkor jelenik meg, amikor a víztartály megtelt.
[10]	Leolvasztási funkció	A leolvasztási funkció ikonja akkor jelenik meg, amikor a készülék automatikusan aktiválja a Leolvasztás üzemmódot (→ 5.6.5 "Leolvasztás üzemmód (fagyvédelem)" fejezet).

3. tábl. Ikonok és kijelzői funkciójuk

### 5.3 A gombok nevei és funkciói

Sz.	Gomb/kijelző	Funkció
[1]		Auto üzemmód bekapcsolása
[2]		Az Éjszakai üzemmód bekapcsolása
[3]		A Ruhaszárítás üzemmód bekapcsolása
[4]	Kijelzés	Lásd: 5.2. fejezet, 111. oldal
[5]		A páratartalom/időzítő beállításának növelése
[6]		A páratartalom/időzítő beállításának csökkentése
[7]		Bekapcsológomb (Bekapcsolás/ készenléti állapot) / Gyerekzár

4. tábl. A gombok nevei és funkciói

### 5.4 Fénykör állapota

Állapotok	Leírás	Állapot
Folyamatosan világít	Minden LED világít	Üzemeltetés
Elhalványul és újra felerősödik	A LED-ek fényereje 100%-ról 0%-ra vált, majd ismét 100%-ra.	Energiatakarékos állapot

Állapotok	Leírás	Állapot
Lassú villogás	A LED-ek lassan bekapcsolnak és kikapcsolnak, és ez ismétlődik folyamatosan.	Relatív páratartalom célértékének beállítása  Az időzítő beállítása  Leolvasztási funkció
Elfogyó kör	A LED-ek kezdetben teljesen világítanak, majd az óramutató járásával ellentétes irányba folyamatosan csökken a világításuk a beállított időzítőnek megfelelően, amíg végül kikapcsolnak.	Lejár az időzítő
Gyors villogás	A LED-ek gyorsan bekapcsolnak és kikapcsolnak, és ez ismétlődik folyamatosan.	Víztartály megtelt

5. tábl. Fénykör üzemmódjai és állapotai

### 5.5 BE / KI kapcsolás

- ▶ Csatlakoztassa a készülék villásdugóját a konnektorba. A készülék Készenléti állapotba vált.
- ▶ Nyomja meg a(z)  gombot a készülék bekapcsolásához.



A készülék ugyanabban az üzemmódban és beállításokkal kezdi meg a működést, mint amelyek a kikapcsoláskor voltak beállítva.







- ▶ Nyomja meg a(z)  gombot a készülék üzemkészültségre való helyezéséhez. A ventilátor néhány másodpercig még üzemel, hogy kifújja a meleg levegőt a készülék belsejéből. Ezt követően a készülék leáll, és Készenléti állapotba vált.

## 5.6 Üzem módok

### 5.6.1 Auto üzemmód

- Auto üzemmódban a készülék a környezeti relatív páratartalom és a beállított célérték páratartalom alapján automatikusan módosítja a teljesítményét, hogy ezáltal energiát takarítson meg, és csökkentse a zajkibocsátást.
- A készülék növeli a ventilátor sebességét, ha nagyobb teljesítményre van szükség, vagy csökkenti a ventilátor sebességét, ha már majdnem elérte a páratartalom beállított célértékét.
- Miután elérte a páratartalom beállított célértékét, a készülék leáll és Energiatakarékos üzemmódba vált, hogy ezáltal energiát takarítson meg. A fénykör villog, ezzel jelezve az Energiatakarékos üzemmód bekapcsolását.
- A készülék 20 percenként bekapcsol, hogy felmérje a levegőben bekövetkezett változásokat, és szükség esetén ennek megfelelően működésbe lépjen.
- Ha a környezeti páratartalom meghaladja a beállított célértéket, a készülék mindaddig tovább üzemel, amíg ismét eléri a célértéket.
- Ha a környezeti páratartalom érzékelt szintje megfelel a beállított célértéknek, akkor a készülék visszatér az Energiatakarékos üzemmódba, és ismét 20 percenként vizsgálja a környezeti páratartalom mértékét.





Az Auto üzemmód aktiválása és a páratartalom célértékének beállítása:





- ▶ Nyomja meg a  gombot.  
A készülék Auto üzemmódban működik.  
A kijelzőn látható a környezeti páratartalom szintje és a(z)  ikon.  
Ebben az üzemmódban a készülék alapértelmezetten 55%-os páratartalmat igyekszik elérni.
- ▶ Egy eltérő páratartalom célérték kiválasztásához nyomja meg egyszer a(z)  $\wedge$  vagy a(z)  $\vee$  gombot.  
A kijelzőn megjelenik a célérték beállításának nézete és a(z)  ikon.
- ▶ A páratartalom célérték megváltoztatásához nyomja meg a(z)  $\wedge$  vagy a(z)  $\vee$  gombot, amíg a kijelzőn megjelenik a kívánt páratartalom célérték.  
A választható páratartalom célértékek a következők: 40%, 45%, 50%, 55%, 60%, 65% és 70%.  
Amikor a kijelzőn a kívánt páratartalom célérték jelenik meg, az ikon 3 másodpercig látható a kijelzőn, majd ezt követően a kijelző visszavált a környezeti páratartalom és a(z)  ikon megjelenítésére.
- ▶ A páratartalom célérték beállításának megtekintéséhez nyomja meg egyszer a(z)  $\wedge$  vagy a(z)  $\vee$  gombot.  
A számkijelző 3 másodpercig megjeleníti a páratartalom célértékét és a(z)  ikon, majd ezt követően az aktuális páratartalmat jeleníti meg és a(z)  ikon.

### 5.6.2 Éjszakai üzemmód

- Éjszakai üzemmódban a készülék alacsony ventilátorsebességgel üzemel a rendkívül csendes működés érdekében, kikapcsolt kezelőfelületi világítás mellett.
- Miután elérte a páratartalom beállított célértékét, a készülék leáll és Energiatakarékos üzemmódba vált, hogy ezáltal energiát takarítson meg. A fénykör villog, ezzel jelezve az Energiatakarékos üzemmód bekapcsolását.
- A készülék 20 percenként bekapcsol, hogy felmérje a levegőben bekövetkezett változásokat, és szükség esetén ennek megfelelően működésbe lépjen.
- Ha a környezeti páratartalom meghaladja a beállított célértéket, a készülék mindaddig tovább üzemel, amíg ismét eléri a célértéket.
- Ha a környezeti páratartalom érzékelt szintje megfelel a beállított célértéknek, akkor a készülék visszatér az Energiatakarékos üzemmódba, és ismét 20 percenként vizsgálja a környezeti páratartalom mértékét.

Az Éjszakai üzemmód aktiválása és a páratartalom célértékének beállítása:





- ▶ Nyomja meg egyszer a(z)  gombot.  
A készülék Éjszakai üzemmódban működik.  
A kijelzőn látható a környezeti páratartalom szintje és a(z)  ikon.  
Ebben az üzemmódban a készülék alapértelmezetten 55%-os páratartalmat igyekszik elérni.
- ▶ Egy eltérő páratartalom célérték kiválasztásához nyomja meg egyszer a(z)  $\wedge$  vagy a(z)  $\vee$  gombot.  
A kijelzőn megjelenik a célérték beállításának nézete és a(z)  ikon.
- ▶ A páratartalom célérték megváltoztatásához nyomja meg a(z)  $\wedge$  vagy a(z)  $\vee$  gombot, amíg a kijelzőn megjelenik a kívánt páratartalom célérték.  
A választható páratartalom célértékek a következők: 40%, 45%, 50%, 55%, 60%, 65% és 70%.  
Amikor a kijelzőn a kívánt páratartalom célérték jelenik meg, az ikon 3 másodpercig látható a kijelzőn, majd ezt követően a kijelző visszavált a környezeti páratartalom és a(z)  ikon megjelenítésére.
- ▶ A fények aktiválásához nyomja meg bármelyik gombot.  
A fények aktiválódnak, majd 3 másodperc elteltével ismét kikapcsolnak.

- ▶ A páratartalom célérték beállításának megtekintéséhez nyomja meg egyszer a(z)  vagy a(z)  gombot. A számkijelző 3 másodpercig megjeleníti a páratartalom célértékét és a(z)  ikont, majd ezt követően az aktuális páratartalmat jeleníti meg és a(z)  ikont. 3 másodperc elteltével a fények ismét kikapcsolnak.

### 5.6.3 Ruhaszárítás üzemmód



- Ruhaszárítás üzemmódban alapbeállítás szerint a készülék maximális teljesítménnyel üzemel, 8 óras kikapcsolási időzítővel.
- Az időzítő beállítása 1–12 órás tartományban lehetséges.
- Energiatakarékoság céljából és azért, hogy a levegő ne legyen túl száraz, a készülék nyomon követi a környezeti páratartalom szintjét, és csak ventilátoros üzemmódba kapcsol, ha a páratartalom eléri a 35%-ot, még mielőtt lejárna az időzítő.
- Ha növekszik a környezeti páratartalom mértéke, a kompresszor ismét bekapcsol. Ez a kikapcsoláson és bekapcsoláson alapuló energiatakarékos működés mindaddig folytatódik, amíg lejár az időzítő.
- Ugyanakkor rendelkezésre áll időzítő és energiatakarékos ki-/bekapcsoláson alapuló működés nélküli, folyamatos páratlantatási üzemeltetés is (→ 5.6.4 "Folyamatos páratlantatás").

A Ruhaszárítás üzemmód aktiválása:

- ▶ Nyomja meg egyszer a(z)  gombot. A kijelzőn megjelenik az alapértelmezett időzítőbeállítás (8 óra) és a(z)  ikon.
- ▶ Az időzítőbeállítás módosításához nyomja meg a(z)  vagy a(z)  gombot, amíg megjelenik a kívánt időbeállítás.
  - Az időzítő beállítása 1–12 órás időtartományban lehetséges.
  - Amikor megjelenik a kívánt időzítőbeállítás, a kijelzőn megjelenik az időzítő és elindul a visszazámlálás.
  - Az időzítő lejártával a készülék automatikusan kikapcsol.
- ▶ A környezeti páratartalom szintjének megtekintéséhez nyomja meg egyszer a(z)  gombot. 3 másodperc elteltével a kijelző automatikusan visszavált a korábbi nézetre.

### 5.6.4 Folyamatos páratlantatás

A folyamatos páratlantatás a Ruhaszárítás üzemmód által aktiválható.

- ▶ Nyomja meg egyszer a(z)  gombot a Ruhaszárítás üzemmód megnyitásához.
- ▶ Nyomja meg a(z)  gombot, amíg a kijelzőn megjelenik a "CO" felirat. A készülék folyamatosan páratlantat magas ventilátorsebesség mellett, beállított páratartalom célérték nélkül.



- ▶ A környezeti páratartalom szintjének megtekintéséhez nyomja meg egyszer a gombot. 3 másodperc elteltével a kijelző automatikusan visszavált a korábbi nézetre.

### 5.6.5 Leolvasztás üzemmód (fagyvédelem)

- Túl alacsony környezeti hőmérséklet esetén jéglerakódás képződhet az elpárologtatón. Ebben az esetben a készülék automatikusan Leolvasztás üzemmódba lép, a kijelzőn pedig megjelenik a(z)  ikon.
- Leolvasztás üzemmódban a készülék magas ventilátorsebességgel üzemel, páratlantatás nélkül. Miután az elpárologtatón található jég réteg teljesen leolvadt, a készülék visszatér a normál működési üzemmódba.

### 5.6.6 Gyerekzár

A gyerekzár aktiválása:

- ▶ Nyomja meg és tartsa lenyomva 3 másodpercig a(z)  gombot a készülék kijelzőpanelének zárolásához. A kijelzőn megjelenik a(z)  ikon.



A gyerekzár aktiválását követően nem lehet módosítani a beállításokat vagy kikapcsolni a készüléket.

- ▶ A gyerekzár kikapcsolásához ismételten nyomja meg és tartsa lenyomva 3 másodpercig a(z)  gombot.

## 6 A készülék leürítése

### 6.1 A kondenzvíz elvezetése

A gyári beállításoknak megfelelően a víz automatikusan lefolyik a víztartályba. Gondoskodjon arról, hogy a víztartály megfelelően illeszkedjen.

A leürítés kétféleképpen hajtható végre (→ 6.1.1 "Közvetlen leürítés a tartályba (Automatikus elzárás)" vagy 6.1.2 "Folyamatos leürítés").

#### 6.1.1 Közvetlen leürítés a tartályba (Automatikus elzárás)

A kondenzvíz közvetlenül a víztartályba folyik le. Amikor megtelik a tartály és ki kell üríteni, a ventilátor 3 percig üzemelni fog, hogy lefújja az esetleges vízfelesleget és ezáltal biztosítsa, hogy ne csepegjen le a víz, amikor eltávolítja a tartályt. Ugyanakkor a készülék működése leáll, öt hangjelzés lesz halható, világítani kezd a(z)  ikon, a fénykör pedig elkezd villogni. A készülék mindaddig inaktív marad, amíg kiürítik a víztartályt, majd visszahelyezik azt a készülékbe.

A tartály kiürítéséhez kövesse az alábbi lépéseket (→ 6. ábra).

- ▶ Fogja meg a víztartály mindkét oldalát, és húzza ki egyenesen a készülék hátuljából [1].

- ▶ Hajtsa fel a fogantyút [2], majd vigye el a víztartályt egy mosogatókagylóhoz, kádhoz vagy egyéb lefolyóhoz.
- ▶ Fogja meg két kézzel a víztartályt, majd üritse ki a kiöntőnyíláson keresztül [3].  
Nem szükséges eltávolítani a víztartály fedlapját.



- ▶ Az összegyűlt kondenzvizet tilos meginni. A kondenzvíz kizárólag a nem ehető növények öntözéséhez alkalmas.
- ▶ Az eltávolítás lépéseit fordított sorrendben végrehajtsa helyezze vissza a víztartályt [4].

Miután a víztartályt visszahelyezték a helyére, a készülék tovább folytatja a működést a korábbi üzemmóddal vagy beállításokkal.

### 6.1.2 Folyamatos leürítés

A folyamatos leürítés segítségével a kondenzvíz elvezetése anélkül végrehajtható, hogy el kellene távolítani a víztartályt. Ennek végrehajtásához kövesse az alábbi lépéseket (→ 7. és 8. ábra).

- ▶ Távolítsa el a leürítési kimenet kupakját.
- ▶ Csatlakoztassa a lefolyótömlőt a leürítési nyíláshoz.
- ▶ Helyezze a lefolyótömlő másik végét egy lefolyóba.



- ▶ Gondoskodjon róla, hogy a tömlő lefele irányuljon, valamint hogy ne legyenek benne eltömődések vagy megtörések.

## 7 Memória funkció / Automatikus indítás

- Ha a készüléket kikapcsolják, majd újra bekapcsolják, akkor a készülék a leállításkor aktív üzemmóddal és beállításokkal folytatja a működést. Azonban ha ezt megelőzően időzítőt állítottak be, akkor az visszaáll az alapvető 8 óras értékre.
- Áramkimaradás vagy közvetlen árammegszakítás okozta váratlan leállítás esetén a készülék automatikusan a korábbi üzemmóddal és beállításokkal fog újraindulni, amint visszaáll az áramellátás. A beállított időzítő változatlan marad.
- Ha a készüléket kikapcsolják és ki is húzzák a csatlakozókábelét, mielőtt ismételtlen elindítanák, akkor a készülék visszaáll a gyári alapbeállításokra; például Auto üzemmódról 55%-os páratartalom célértékké.

## 8 Tisztítás és karbantartás



A készüléken végzett tisztítási és karbantartási munkálatok előtt kapcsolja ki a készüléket a(z)  gomb megnyomásával, majd húzza ki a tápkábelt.

### 8.1 A burkolat tisztítása

A készüléket olajmentes ronggyal vagy enyhén nedves ronggyal kell tisztítani (vízzel, vagy meleg víz és enyhe folyékony tisztítószer keverékével átnedvesített ronggyal). Ezt követően a készüléket egy száraz ronggyal szárazra kell törölni.



Csavarja ki a felesleges vizet a rongyból, mielőtt letörölné a kezelőelemeket. A kezelőelemek közelében lévő vízfelesleg károsíthatja a készüléket.



Biztonsági okokból kifolyólag tilos vízzel lemosni a készüléket.



### VIGYÁZAT

- ▶ Soha ne használjon erős tisztítószereket, benzint, alkoholt, oldószert, viaszt vagy polírozószert a készülék tisztításához.
- ▶ Soha ne permetezzen rovarirtót vagy hasonló folyadékokat a készülékre.

## 8.2 A víztartály tisztítása

A penész és a penészgomba kialakulásának megelőzése érdekében rendszeresen tisztítsa ki a víztartályt. Ennek végrehajtásához kövesse az alábbi lépéseket (→ 9– 11. ábra).

- ▶ Távolítsa el a fogantyút.
  - Emelje fel a fogantyút.
  - Győződjön meg arról, hogy a fogantyú ki legyen oldva: egymást követően mindkét oldalon igazítsa hozzá a zárómechanikához, majd vegye le (→ 10. ábra, [1]).
  - Egymást követően mindkét oldalon nyomja kifele a fogantyút [2].
  - Emelje fel a fogantyút az eltávolításához [3].
  - Lazítsa ki a fedlap három rögzítőpontját (→ 11. ábra, [1]).
- ▶ Emelje fel a fedlapot [2].
- ▶ Meleg vízzel tisztítsa ki a víztartályt, szükség esetén pedig használjon enyhe tisztítószeret.
- ▶ Helyezze vissza a fedlapot.
- ▶ Az eltávolítás lépéseit fordított sorrendben végrehajtva helyezze vissza a fogantyút.

## 8.3 A szűrő tisztítása

A készülék hatásfokának megőrzése érdekében ajánlott rendszeresen tisztítani a porszűrőket. A tisztítás gyakorisága a működési időtől és állapottól függ.

A porszűrő a levegőbemeneti rácsba van beépítve (→ 12. ábra).

- ▶ A porszűrő eltávolításához nyomja a burkolat rácsát a fogantyú bemélyedése felé [1], majd húzza meg a rácsot saját maga felé [2].
- ▶ Emelje függőlegesen felfele a rácsot, hogy eltávolítsa azt az alsó bemélyedésből [3].
- ▶ Porszívó segítségével távolítsa el a port.
- ▶ Ha a rács nagyon szennyezett, áztassa meleg vízbe, majd öblítse át több alkalommal. Szükség esetén enyhe tisztítószer is használható.

## 9 Mozgatás és tárolás



A hűtőközeg szállítását, feltöltését, tisztítását, visszanyerését és megsemmisítését kizárólag a gyártó cég által engedélyezett műszaki szervizközpontok hajthatják végre. A készülék megsemmisítését kizárólag szakképzett személyek hajthatják végre.

### Mozgatás

- Mozgatás közben mindig két kézzel fogja a készüléket.
- A készülék hátsó oldalán található fogantyúval mindig stabil helyzetben tarthatja a készüléket mozgatás közben.
- Tilos a készüléket fejfel lefele vagy oldalra fordítani, illetve ilyen pozícióban szállítani.

### Tárolás

Amennyiben a készüléket huzamosabb ideig nem fogják használni:

- ▶ Kapcsolja ki a készüléket, és húzza ki a tápkábelt az aljzataból.
- ▶ Üritse ki és tisztítsa ki a víztartályt, és gondoskodjon arról, hogy a tartály és a készülék is teljesen száraz legyen (→ fejezet: 8.2 "A víztartály tisztítása", oldal: 116.).
- ▶ Távolítsa el és tisztítsa meg a porszűrőt, hagyja teljesen kiszáradni, majd helyezze vissza (→ fejezet: 8.3 "A szűrő tisztítása", oldal: 116.).
- ▶ A készüléket hűvös, száraz és jól szellőző helyen tárolja, lehetőleg letakarva, távol a közvetlen napfénytől, szélsőséges hőmérséklettől és túlzott portól.



A víz hőmérséklete nem haladhatja meg a 40 °C-ot.

- ▶ Óvatosan rázza ki a felesleges vizet a szűrőből.
- ▶ Mielőtt visszahelyezné a készülékbe, győződjön meg róla, hogy a szűrő megfelelően száraz legyen.
- ▶ Az eltávolítás lépéseit fordított sorrendben végrehajtva helyezze vissza a szűrőt.

## 10 Hibaelhárítás

Ez a fejezet összefoglalja a készülék használata közben felmerülő leggyakoribb problémákat. Amennyiben az alábbi

táblázatban nem talál megoldást a problémájára, lépjen kapcsolatba egy erre jogosult szervizpartnerrel.

Üzemzavar	Lehetséges ok	Lehetséges megoldás
Világít a(z)  ikon. A fénykör villog.	A víztartály nincs a helyén vagy nem helyezkedik el megfelelően.	Helyezze el megfelelően a víztartályt (→ fejezet: 6.1.1 "Közvetlen leürítés a tartályba (Automatikus elzárás)", oldal: 114.).
	A víztartály tele van.	Úrítse ki a víztartályt (→ fejezet: 8.2 "A víztartály tisztítása", oldal: 116.).
Világít a(z)  ikon.	A környezeti hőmérséklet túl alacsony.	Ha lehetséges, növelje a környezeti hőmérsékletet.
A készülék nem kapcsol be, ha megnyomom a bekapcsológombot.	A készülék nincs áram alatt.	Helyezze áram alá a készüléket.
A készülék nem működik.	A víztartály tele van.	Úrítse ki a víztartályt (→ fejezet: 8.2 "A víztartály tisztítása", oldal: 116.).
	A víztartály nincs a helyén vagy nem helyezkedik el megfelelően.	Helyezze el megfelelően a víztartályt (→ fejezet: 6.1.1 "Közvetlen leürítés a tartályba (Automatikus elzárás)", oldal: 114.).
	A készülék elérte a beállított páratartalom célértéket, és Energiatakarékos üzemmódban működik.	Ez normális.
A készülék nem páratlanít, vagy kevés vizet gyűjt össze.	Előfordulhat, hogy a műszaki jellemzők nem felelnek meg a helyiség méreteinek.	Ellenőrizze, hogy a páratlanítási kapacitás megfelel-e a helyiség méreteinek.
	Túl nagy a szellőztetés mértéke.	A szellőztetés minimalizálása érdekében csukjon be minden ablakot és külső ajtót.
	A környezeti hőmérséklet túl alacsony vagy túl magas.	Gondoskodjon róla, hogy a készülék olyan környezetben üzemeljen, amelynek a hőmérséklete 5 °C és 35 °C között van.
	A páratartalom szintje már nagyon alacsony.	Ha a környezeti páratartalom szintje 45% alatt van, előfordulhat, hogy a készülék csak kevés vizet gyűjt össze, mivel nincs elegendő nedvesség a környezetében.
	A páratartalom célérték magasabb, mint a környezeti páratartalom szintje.	Csökkentse a páratartalom célérték szintjét.
	Eltömődött a porszűrő.	Tisztítsa meg a porszűrőt (→ fejezet: 8.3 "A szűrő tisztítása", oldal: 116.).
A készülék meleg levegőt fúj ki.	A működési idő túl kevés.	Várjon egy pár percet.
	A páratlanított levegő egy csőkiágyn halad át, mielőtt a páratlanítási folyamat részeként a helyiségbe jut.	Ez normális.
A kijelzőn nem látható a beállított páratartalom célérték.	A kijelzőn a helyiség relatív páratartalma látható.	A beállított páratartalom célérték megjelenítéséhez nyomja meg egyszer a(z)  vagy a(z)  gombot.

Üzemzavar	Lehetséges ok	Lehetséges megoldás
Víz van a padlón.	Vízfelesleg van a tartályban, és előfordulhat, hogy a készüléket túlzottan megdöntötték mozgatás közben.	Óvatosan mozgassa a tartályt.
	A lefolyótömlő ki van lazulva.	Ellenőrizze a lefolyótömlő csatlakozását, és gondoskodjon róla, hogy megfelelően legyen rögzítve.
A készülék zajos.	A padló nem vízszintes.	Helyezze a készüléket egy sík, vízszintes felületre.
	Szennyezett a porszűrő.	Kapcsolja ki a készüléket, és tisztítsa meg a porszűrőt (→ fejezet: 8.3 "A szűrő tisztítása", oldal: 116.).

6. tábl. Üzemzavarok és megoldások

### 10.1 Hibakódok

A készülék öndiagnosztikai rendszerrel rendelkezik, amely képes különböző figyelmeztetések/meghibásodások

azonosítására. A hibajelzések a vezérlőpanel kijelzőjén jelennek meg.

Hibakód	Leírás	Ok	Elhárítás
E1	A kijelzőn 30 másodpercenként villog az E1 kód	Hőmérséklet-érzékelő hiba	Lépjen kapcsolatba egy szerződött szerviz technikussal.
E2	A kijelzőn 30 másodpercenként villog az E2 kód	Páratartalom-érzékelő hiba	Lépjen kapcsolatba egy szerződött szerviz technikussal.
L3	A kijelzőn lassan villog az L3 kód	Túl magas a levegő bemeneti hőmérséklete.	Túl magas a környezeti hőmérséklet abban a helyiségben, ahol a készüléket használják. Gondoskodjon róla, hogy a készüléket legfeljebb 40 °C hőmérsékletű helyiségekben üzemeltessék.
L4	A kijelzőn lassan villog az L4 kód	Túl alacsony a levegő bemeneti hőmérséklete.	Túl alacsony a környezeti hőmérséklet abban a helyiségben, ahol a készüléket használják. Gondoskodjon róla, hogy a készüléket legalább 2 °C hőmérsékletű helyiségekben üzemeltessék.

7. tábl. Hibakódok és megoldások

## 11 Környezetvédelem és megsemmisítés

A környezetvédelem a Bosch csoport vállalati alapelvét képezi. A termékek minősége, a gazdaságosság és a környezetvédelem számunkra egyenrangú célt képez. A környezetvédelmi törvények és előírások szigorúan betartásra kerülnek. A környezet védelmére a gazdasági szempontokat figyelembe véve a lehető legjobb technológiát és anyagokat alkalmazzuk.

### Csomagolás

A csomagolásnál részesei vagyunk az országspecifikus értékesítési rendszereknek, amelyek optimális újrafelhasználást biztosítanak. Minden általunk használt csomagolóanyag környezetbarát és újrahasznosítható.

### Régi készülék

A régi készülékek tartalmaznak olyan anyagokat, amelyeket újra lehet hasznosítani. Az egyes szerkezeti csoportokat könnyen szét lehet választani. A műanyagok meg vannak jelölve. Így osztályozhatók a különböző szerelvénycsoportok és továbbíthatók újrafelhasználás, ill. ártalmatlanítás céljára.

### Régi elektromos és elektronikus készülékek



Ez a szimbólum azt jelzi, hogy a terméket nem lehet a többi hulladékkal együtt ártalmatlanítani, hanem hulladékgyűjtő központban kell kezelni, gyűjteni, újrahasznosítani és ártalmatlanítani.

A szimbólum azokban az országokban érvényes, amelyek rendelkeznek az elektronikus hulladékokra vonatkozó irányelvekkel, pl. az "Európai Unió 2012/19/EK irányelve az elektromos és elektronikus berendezések hulladékairól". Ezek a rendelkezések határozzák meg az irányelv szabályozási keretét, amely az egyes országokban a használt elektronikus berendezések visszavételére és újrahasznosítására vonatkozik.

A potenciálisan veszélyes anyagokat tartalmazó elektronikus készülékeket felelősségteljesen kell újrahasznosítani, hogy minimálisra csökkentsék a környezetre gyakorolt káros hatásokat és az emberek egészségére jelentett veszélyeket. Így az elektronikus hulladékok újrahasznosítása hozzájárul a természeti erőforrások megőrzéséhez.

Az elektromos és elektronikus készülékek környezetkímélő ártalmatlanításával kapcsolatos további információkért forduljon a megfelelő helyi hatóságokhoz, a hulladékkezelő szolgáltatóhoz vagy ahhoz a kereskedőhöz, akitől a terméket megvásárolta.

További információk:

[www.bosch-homecomfortgroup.com/en/company/legal-topics/weee/](http://www.bosch-homecomfortgroup.com/en/company/legal-topics/weee/)

## R290 hűtőközeg



A készülék R290 fluorgázt tartalmaz (3-as globális felmelegedési potenciál<sup>1)</sup>), amely rendkívül gyúlékony és nem mérgező (A3).

A tényleges mennyiség a készülék hátoldalán található adattáblán van feltüntetve.

A hűtőközeg környezetkárosító, ezért össze kell gyűjteni és ártalmatlanítani kell.

## 12 Adatvédelmi nyilatkozat



Mi, a **Robert Bosch Kft., Termotechnika Üzletág, 1103 Budapest, Gyömrői út 104., Magyarország**, termék- és telepítési információkat, műszaki és csatlakozási adatokat, kommunikációs adatokat,

termékregisztrációs és ügyfélélmény-adatokat dolgozunk fel a termék funkcionálisának biztosítása érdekében (GDPR 6. cikk (1.1) bekezdés b) pont), a termékfelügyeleti kötelezettségünk teljesítése, valamint a termékbiztonsági okokból (GDPR 6. cikk (1.1) bekezdés f) pont), a jótállási és termékregisztrációs kérdésekkel kapcsolatos jogaink védelme (GDPR 6. cikk (1.1) bekezdés f) pont), valamint termékeink forgalmazásának elemzése és a termékkel kapcsolatos személyre szabott információk és ajánlatok nyújtása érdekében (GDPR 6. cikk (1.1) bekezdés f) pont). Az olyan szolgáltatások nyújtásáért, mint az értékesítési és marketing, szerződéskezelés, fizetéskezelés, programozás, adattárolás és a forródrót-szolgáltatások, kérhetünk és továbbíthatunk adatokat külső szolgáltatók és/vagy a Bosch kapcsolt vállalkozásai részére. Bizonyos esetekben, de csak akkor, ha megfelelő adatvédelem biztosított, a személyes adatokat az Európai Gazdasági Térségen kívüli címzettek részére is továbbítani lehet. További információk kérésre rendelkezésre állnak. A következő címen léphet kapcsolatba az adatvédelmi tisztviselővel: Adatvédelmi tisztviselő, információbiztonság és adatvédelem (C/ISP), Robert Bosch GmbH, Postafiók 30 02 20, 70442 Stuttgart, NÉMETORSZÁG.

Önnek jogában áll bármikor tiltakozni személyes adatainak feldolgozása ellen a GDPR 6. cikke (1.1) bekezdésének f) pontja alapján, az Ön egyéni helyzetével kapcsolatos okokból, vagy ha adatait közvetlen üzletszerzés céljára használják fel. Jogai gyakorlásához kérjük, vegye fel velünk a kapcsolatot a **DP0@bosch.com** címen. További információkért kövesse a QR-kódot.

1) Az Európai Parlament és a Tanács 517/2014/EU rendelete (2014. április 16.) I. mellékletének értelmében.

### 13 Műszaki adatok

Modell		Dry 1000	Dry 2000	Dry 4000
Leírás	Mérték egység			
Áramellátás		220-240V, 50Hz	220-240V, 50Hz	220-240V, 50Hz
Névleges bemeneti teljesítmény	W	175	178	285
Extraktációs teljesítmény				
-30 °C / 80%	l/24 óra	10	12	16
-27 °C / 60%		6	7	9,5
Légáramlás (min./max.)	m <sup>3</sup> /h	70 / 90	86 / 106	96 / 112
Hangnyomás (min./max.)	dB(A)	34 / 36	35 / 38	38 / 40
Működési határérték	°C	+5 / +35	+5 / +35	+5 / +35
Működési határérték (relatív páratartalom)	%	30 / 80	30 / 80	30 / 80
Változó páratlanító tartomány (relatív páratartalom)	%	40 – 70	40 – 70	40 – 70
Hűtőközeg (típus/mennyiség)		R290 / 35g	R290 / 45g	R290 / 55g
Max. engedélyezett nyomás PS H	MPa	2,5	2,5	2,5
Max. engedélyezett nyomás PS L	MPa	1,0	1,0	1,0
Víztartály mérete	L	2,5	2,5	2,5

8. tábl.

### 14 Szerviz címei

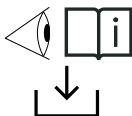

**HU:** A termékkel kapcsolatos összes részletes információért (műszaki adatok, részletes felhasználói/kezelési útmutató, szerelési útmutató stb.), szkennelje be mobilkészülékével a bal oldalon található QR-kódot, vagy látogasson el a következő oldalra:

[www.docs.bosch-thermotechnology.com/download/pdf/file/6721850726](http://www.docs.bosch-thermotechnology.com/download/pdf/file/6721850726).

001005589-001

---

**Indice**

<b>1</b>	<b>Significato dei simboli e avvertenze di sicurezza</b>	<b>122</b>
1.1	Significato dei simboli	122
1.2	Avvertenze di sicurezza generali	122
1.2.1	Avvertenze di sicurezza	122
<b>2</b>	<b>Informazioni sulle presenti istruzioni</b>	<b>123</b>
<b>3</b>	<b>Descrizione del prodotto</b>	<b>123</b>
3.1	Dichiarazione di conformità	123
3.2	Volume di fornitura	123
3.3	Panoramica sul prodotto	124
3.4	Identificazione prodotto	124
<b>4</b>	<b>Installazione</b>	<b>124</b>
4.1	Luogo di installazione	124
<b>5</b>	<b>Utilizzo</b>	<b>124</b>
5.1	Panoramica sul pannello di comando	124
5.2	Icone sul display e relative funzioni	124
5.3	Nomi dei tasti e funzioni	125
5.4	Stato dell'anello luminoso	125
5.5	Accensione e spegnimento	125
5.6	Tipi di funzionamento	126
5.6.1	Automatico	126
5.6.2	Modalità Notte	126
5.6.3	Modalità Lavanderia	127
5.6.4	Deumidificazione costante	127
5.6.5	Modalità di sbrinamento (protezione antigelo)	127
5.6.6	Sistema di blocco di sicurezza per bambini	127
<b>6</b>	<b>Scarico dell'apparecchio</b>	<b>128</b>
6.1	Scarico della condensa	128
6.1.1	Scarico diretto nel serbatoio (spegnimento automatico)	128
6.1.2	Scarico continuo	128
<b>7</b>	<b>Funzione di memoria/Avvio automatico</b>	<b>128</b>
<b>8</b>	<b>Pulizia e manutenzione</b>	<b>129</b>
8.1	Pulizia dell'involucro	129
8.2	Pulizia del serbatoio dell'acqua	129
8.3	Pulizia del filtro	129
<b>9</b>	<b>Spostamento e stoccaggio</b>	<b>130</b>
<b>10</b>	<b>Eliminazione delle disfunzioni</b>	<b>130</b>
10.1	Codici di errore	132
<b>11</b>	<b>Protezione ambientale e smaltimento</b>	<b>132</b>
<b>12</b>	<b>Informativa sulla protezione dei dati</b>	<b>133</b>
<b>13</b>	<b>Dati tecnici</b>	<b>133</b>
<b>14</b>	<b>Indirizzi assistenza</b>	<b>134</b>

## 1 Significato dei simboli e avvertenze di sicurezza

### 1.1 Significato dei simboli

#### Avvertenze

Nelle avvertenze, le parole di segnalazione all'inizio di un'avvertenza sono utilizzate per indicare il tipo e la gravità del rischio che ne consegue se non vengono adottate misure per ridurre al minimo il pericolo.

Le seguenti parole sono definite e possono essere utilizzate in questo documento:

 **PERICOLO**  
**PERICOLO** indica il rischio di lesioni personali gravi o mortali.

 **AVVERTENZA**  
**AVVERTENZA** indica che possono verificarsi lesioni personali da gravi a pericolose per la vita.

 **ATTENZIONE**  
**ATTENZIONE** indica che possono verificarsi lesioni personali di lieve o media entità.

**AVVISO**  
**AVVISO** indica che possono verificarsi danni materiali.

#### Informazioni importanti



Informazioni importanti che non comportano pericoli per persone o cose vengono contrassegnate dal simbolo info mostrato.

#### Altri simboli

Simbolo	Significato
▶	Fase operativa
→	Riferimento incrociato ad un'altra posizione nel documento
•	Enumerazione/inserimento lista
–	Enumerazione/inserimento lista (secondo livello)

Tab. 1

Simbolo	Significato
	Avvertenza relativa a sostanze infiammabili: il refrigerante R290 utilizzato in questo prodotto è un gas ad alta combustibilità e non tossico (A3).

Tab. 2

### 1.2 Avvertenze di sicurezza generali

#### 1.2.1 Avvertenze di sicurezza

Prima di utilizzare l'apparecchio, leggere attentamente il presente manuale d'uso e conservarlo per future consultazioni.

#### Pericolo

- Non pulire l'apparecchio con liquidi o detersivi infiammabili. Non versare liquidi sull'apparecchio, per evitare scosse elettriche, rischio di incendi e/o danni alla struttura interna del filtro.
- Non spruzzare materiali infiammabili, come insetticidi, alcol o profumo, vicino all'apparecchio.

#### Avvertenza

- Prima di collegare l'apparecchio, controllare che la tensione indicata sull'apparecchio corrisponda alla tensione di alimentazione locale.
- Assicurarsi che il cavo di alimentazione non attraversi aree molto frequentate, per evitare che si sfilacci o surriscaldi e che sia causa di inciampo.
- In caso di danneggiamento del cavo di alimentazione o di qualsiasi altro componente operativo, farlo sostituire immediatamente da un tecnico autorizzato Bosch.
- Non utilizzare l'apparecchio se la spina, il cavo di alimentazione o l'apparecchio stesso è danneggiato.
- L'impostazione di utilizzo, la pulizia e la manutenzione dell'apparecchio devono essere eseguite da persone adulte.
- Non ostruire la griglia di ingresso e quella di uscita dell'aria, ad es. collocando oggetti sulla griglia di uscita dell'aria o di fronte alla griglia di entrata.
- Assicurarsi che nessun corpo estraneo possa cadere all'interno dell'apparecchio attraverso la griglia di uscita dell'aria.
- Non riscaldare l'apparecchio, per evitare danni o rischio di incendio.
- Il refrigerante è inodore.

#### Precauzione

- L'apparecchio è destinato all'uso per applicazioni residenziali in interni, in condizioni di normale funzionamento.
- Collocare e utilizzare sempre l'apparecchio su una superficie orizzontale, che sia in piano, stabile e asciutta.
- Non sedersi né stare in piedi sull'apparecchio. Non posizionare oggetti sopra l'apparecchio.

- Non colpire l'apparecchio con oggetti duri (in particolare la griglia di ingresso e quella di uscita dell'aria).
- Non inserire le dita oppure oggetti nella griglia di uscita dell'aria o nella griglia di ingresso dell'aria, per evitare lesioni fisiche o il malfunzionamento dell'apparecchio.
- Non tirare l'apparecchio dal cavo.
- Non spostare l'apparecchio senza aver prima scollegato l'alimentazione elettrica.
- Se l'apparecchio è bloccato, farlo controllare immediatamente da un tecnico autorizzato Bosch.
- Non utilizzare l'apparecchio se vi sono persone che fumano all'interno, dopo aver usato insetticidi o disinfettanti o ancora in luoghi in cui vi siano residui di grasso, incenso acceso o vapori chimici.
- Non utilizzare l'apparecchio vicino ad apparecchi a gas, dispositivi di riscaldamento o camini.
- Assicurarsi di aver scollegato l'apparecchio prima di spiarlo, pulirlo, sostituire il filtro o eseguire altri lavori di manutenzione.
- Sorvegliare i bambini per assicurarsi che non giochino con l'apparecchio.
- Questo apparecchio non è destinato all'uso da parte di persone con ridotte facoltà fisiche, sensoriali o mentali (bambini inclusi), o con esperienza e conoscenza inadeguate, salvo il caso in cui esse siano soggette a supervisione o siano state istruite all'uso dell'apparecchio da una persona responsabile della loro incolumità.
- Questo apparecchio può essere utilizzato da bambini a partire dagli 8 anni di età e da persone con ridotte capacità fisiche, sensoriali o mentali o con esperienza e conoscenza inadeguate, solo se soggetti a supervisione o istruiti all'utilizzo sicuro dell'apparecchio e consapevoli dei pericoli derivanti.
- I bambini non devono giocare con l'apparecchio. I bambini non devono pulire o sottoporre a manutenzione l'apparecchio senza la supervisione di un adulto.
- Non utilizzare il filtro, se estremamente sporco.
- È vietato l'utilizzo di qualsiasi altro liquido diverso da quelli raccomandati dal produttore per accelerare il processo di sbrinamento.

### Utilizzo dell'apparecchio conforme alle norme

L'apparecchio è destinato solo all'impiego in interni. Questo apparecchio deve essere usato esclusivamente in ambiente domestico e per lo scopo per il quale è stato progettato.

Qualunque altro impiego è da considerarsi improprio e pertanto pericoloso. Eventuali danni derivanti da un utilizzo non conforme sono esclusi dalla garanzia. Il fabbricante non può essere ritenuto responsabile di qualsivoglia danno causato da uso improprio, errato e irresponsabile e/o derivante da riparazioni eseguite da personale non qualificato.

### Pericoli generali derivanti dal refrigerante

- ▶ Questo apparecchio contiene refrigerante R290. In caso di perdite di gas refrigerante o di esposizione a fonte di accensione esterna, vi è il rischio di incendio.
- ▶ Non immettere nel circuito del refrigerante sostanze diverse dal refrigerante specificato (R290).

### Qualifica speciale per il refrigerante R290

Gli interventi che richiedono l'apertura del prodotto devono essere eseguiti esclusivamente da personale a conoscenza delle proprietà del refrigerante R290 e dei rischi ad esso associati.

I lavori sul circuito del refrigerante e che interessano apparecchi contenenti refrigeranti infiammabili richiedono una formazione speciale in aggiunta alle normali procedure di riparazione per apparecchi di refrigerazione.

- ▶ Osservare le istruzioni contenute nelle leggi e nelle direttive applicabili.

---

## 2 Informazioni sulle presenti istruzioni

Le figure sono raggruppate nella sezione finale delle presenti istruzioni. Il testo contiene rimandi alle figure.

A seconda del modello, i prodotti possono differire dalle figure contenute nelle presenti istruzioni.

---

## 3 Descrizione del prodotto

### 3.1 Dichiarazione di conformità

Questo prodotto soddisfa, per struttura e funzionamento, le disposizioni europee e nazionali vigenti ed integrative.

 Con la marcatura CE si dichiara la conformità del prodotto con tutte le disposizioni di legge UE da utilizzare, che prevedono l'applicazione di questo marchio.

Il testo completo della dichiarazione di conformità è disponibile su Internet: [www.bosch-homecomfort.it](http://www.bosch-homecomfort.it).

### 3.2 Volume di fornitura

→Fig. 1

- [1] Apparecchio
- [2] Tubo flessibile di scarico
- [3] Documentazione tecnica

### 3.3 Panoramica sul prodotto

→Fig. 2

- [1] Pannello di controllo
- [2] Uscita aria
- [3] Rotelle (4 pezzi)
- [4] Maniglia del serbatoio dell'acqua
- [5] Coperchio del serbatoio dell'acqua
- [6] Serbatoio dell'acqua
- [7] Griglia di ingresso aria e filtro antipolvere (integrato)
- [8] Cavo di alimentazione
- [9] Maniglia
- [10] Uscita di scarico

### 3.4 Identificazione prodotto

#### Targhetta identificativa

La targhetta identificativa contiene i dati sulle prestazioni, i dati di collaudo e il numero di serie del prodotto.

La targhetta identificativa si trova sull'alloggiamento interno, dietro il serbatoio dell'acqua.

- ▶ Per accedere alla targhetta dati, rimuovere il serbatoio dell'acqua.

## 4 Installazione

### 4.1 Luogo di installazione

- L'apparecchio deve essere preferibilmente installato e utilizzato in un locale con una superficie in pianta superiore a 4 m<sup>2</sup>.
- Scegliere per l'apparecchio una posizione accessibile per gli interventi di installazione, riparazione e manutenzione.
- Posizionare l'apparecchio in verticale su una superficie stabile e piana per garantire la stabilità e ridurre al minimo il rumore e le vibrazioni.
- Mantenere una distanza minima di 20 cm davanti, sopra e ai lati dell'apparecchio (→Fig. 3).
- Il design dell'apparecchio consente di posizionare la parte posteriore dell'apparecchio vicino alla parete.
- Non coprire le griglie di ingresso e di uscita dell'aria dell'apparecchio.
- Evitare luoghi soggetti a rumorosità e risonanza.
- Evitare luoghi soggetti a forti campi elettrici/magnetici artificiali.
- Evitare condizioni naturali avverse (ad es. forte presenza di nerofumo, forte vento sabbioso, esposizione diretta ai raggi solari o generatori di calore ad alta temperatura).
- Evitare luoghi con perdite di gas infiammabili o esplosivi o in presenza di gas aggressivi.
- La spina deve essere facilmente accessibile dopo l'installazione.

## 5 Utilizzo



### 5.1 Panoramica sul pannello di comando

→Fig. 4

- [1] Tasto modalità automatica
- [2] Tasto modalità notturna
- [3] Tasto modalità lavanderia
- [4] Display
- [5] Tasto incremento
- [6] Tasto abbassamento/diminuzione
- [7] Tasto accensione (On/Stand-by)/Blocco bambini

### 5.2 Icone sul display e relative funzioni

→Fig. 5

N.	Nome	Funzione visualizzata
[1]	Livello di umidità ambiente	L'icona viene visualizzata quando il livello di umidità relativa dell'ambiente è visualizzato sul display a cifre.
[2]	Livello di umidità desiderato impostato	L'icona viene visualizzata quando l'obiettivo di umidità relativa impostato viene visualizzato sul display a cifre.
[3]	Modalità operativa	Visualizza la modalità operativa corrente: <ul style="list-style-type: none"> <li>• Auto </li> <li>• Notte </li> <li>• Lavanderia </li> </ul>
[4]	Anello luminoso	L'anello luminoso è visualizzato in bianco e indica i diversi stati. Vedere il capitolo 5.4 "Stato dell'anello luminoso".
[5]	Timer	L'icona viene visualizzata in modalità Lavanderia quando il tempo rimanente viene visualizzato sul display a cifre.
[6]	Percentuale di umidità	Visualizza il livello di umidità (ambiente/desiderato impostato) in percentuale.
[7]	Sistema di blocco di sicurezza per bambini	L'icona del blocco bambini viene visualizzata quando l'opzione è selezionata.
[8]	Display digitale	Visualizza il livello di umidità (ambiente/desiderato impostato) o l'impostazione del timer.

N.	Nome	Funzione visualizzata
[9]	Serbatoio dell'acqua pieno	L'icona del serbatoio dell'acqua pieno viene visualizzata quando il serbatoio dell'acqua è pieno.
[10]	Funzione di sbrinamento	L'icona di sbrinamento viene visualizzata quando l'apparecchio entra automaticamente in modalità di sbrinamento (→Capitolo 5.6.5 "Modalità di sbrinamento (protezione antigelo)").

Tab. 3 Icone e relative funzioni di visualizzazione

### 5.3 Nomi dei tasti e funzioni

N.	Tasto/indicatore	Funzione
[1]		Commuta su Automatico
[2]		Attivazione della modalità Notte
[3]		Attivare la modalità Lavanderia
[4]	Display	Vedere il capitolo 5.2, Pagina 124
[5]		Regolare l'impostazione di umidità/timer verso l'alto
[6]		Regolare l'impostazione dell'umidità/timer verso il basso
[7]		Accende/spegne l'apparecchio Attiva/disattiva il blocco bambini

Tab. 4 Nomi dei tasti e funzioni

### 5.4 Stato dell'anello luminoso

Condizioni di funzionamento	Descrizione	Stato
Acceso fisso	Tutti i LED sono accesi	Funzionamento
Respiro	Tutti i LED cambiano luminosità dal 100% allo 0% e di nuovo al 100%.	Stato di risparmio energetico

Condizioni di funzionamento	Descrizione	Stato
Lampeggio lento	I LED si accendono e si spengono lentamente in uno schema ripetuto.	Impostazione RH target Impostazione del timer Funzione di sbrinamento
Decrescente	I LED partono da un'illuminazione completa e diminuiscono gradualmente in senso antiorario rispetto all'impostazione del timer, fino a spegnersi. 	Scadenza del timer
Lampeggio veloce	I LED si accendono e si spengono rapidamente con uno schema ripetuto.	Serbatoio dell'acqua pieno

Tab. 5 Modalità e stato dell'anello luminoso

### 5.5 Accensione e spegnimento

- ▶ Inserire la spina dell'apparecchio nella presa di corrente. L'apparecchio entra in modalità Stand-by.
- ▶ Premere per accendere l'apparecchio.



L'apparecchio si accende nella stessa modalità e con le stesse impostazioni che aveva quando è stato spento.







- ▶ Premere il tasto per mettere l'apparecchio in standby. La ventola funziona per alcuni secondi per espellere l'aria calda all'interno dell'apparecchio. Poi l'apparecchio smette di funzionare ed entra in modalità Stand-by.

## 5.6 Tipi di funzionamento

### 5.6.1 Automatico

- In modalità Auto, l'apparecchio regola automaticamente le sue prestazioni in base all'umidità relativa dell'ambiente e al livello di umidità target impostato, per risparmiare energia e ridurre il rumore.
- La velocità della ventola viene regolata per aumentare il tasso di estrazione quando necessario o per passare a una velocità più silenziosa quando l'umidità target è quasi raggiunta.
- Una volta raggiunto il livello di umidità target impostato, l'apparecchio smette di funzionare ed entra in modalità di risparmio energetico per risparmiare energia. L'anello luminoso lampeggia per indicare la modalità di risparmio energetico.
- Ogni 20 minuti, l'apparecchio riprende a funzionare monitorando i ricambi d'aria e rispondendo di conseguenza.
- Se il livello di umidità ambientale supera l'obiettivo impostato, l'apparecchio continua a funzionare fino a quando non viene raggiunto nuovamente l'obiettivo.
- Quando il livello di umidità ambiente rilevato si allinea al livello desiderato impostato, l'apparecchio torna in modalità di risparmio energetico e riprende a campionare l'umidità ambientale ogni 20 minuti.







Per entrare in modalità Auto e regolare il livello di umidità desiderata:

- ▶ premere il tasto .  
L'apparecchio inizia a funzionare in modalità Auto.  
Il display visualizza il livello di umidità ambiente insieme all'icona .  
In questa modalità, l'apparecchio punta a un livello di umidità del 55% come impostazione predefinita.
- ▶ Per selezionare un altro livello di umidità desiderata, premere una volta il tasto  $\wedge$  o  $\vee$ .  
Il display a cifre cambia per visualizzare l'impostazione dell'umidità desiderata/impostazione insieme all'icona .
- ▶ Per modificare il livello di umidità desiderata, premere il tasto  $\wedge$  o  $\vee$  finché non viene visualizzato il livello di umidità desiderata.  
I livelli di umidità desiderata disponibili sono 40%, 45%, 50%, 55%, 60%, 65% e 70%.  
Una volta visualizzato il livello di umidità desiderata, l'icona rimane sullo schermo per 3 secondi prima di passare nuovamente al livello di umidità ambiente insieme all'icona .
- ▶ Per visualizzare l'impostazione del livello di umidità desiderata, premere una volta il tasto  $\wedge$  o  $\vee$ .  
Il display a cifre visualizza il livello di umidità desiderata per 3 secondi insieme all'icona  prima di tornare a visualizzare il livello di umidità ambiente attuale e l'icona .

### 5.6.2 Modalità Notte

- In modalità Notte, l'apparecchio funziona con una bassa velocità della ventola per un funzionamento ultra-silenzioso e con le luci dell'interfaccia utente spente.
- Una volta raggiunto il livello di umidità target impostato, l'apparecchio smette di funzionare ed entra in modalità di risparmio energetico per risparmiare energia. L'anello luminoso lampeggia per indicare la modalità di risparmio energetico.
- Ogni 20 minuti, l'apparecchio riprende a funzionare monitorando i ricambi d'aria e rispondendo di conseguenza.
- Se il livello di umidità ambientale supera l'obiettivo impostato, l'apparecchio continua a funzionare fino a quando non viene raggiunto nuovamente l'obiettivo.
- Quando il livello di umidità ambiente rilevato si allinea al livello desiderato impostato, l'apparecchio torna in modalità di risparmio energetico e riprende a campionare l'umidità ambientale ogni 20 minuti.





Per entrare in modalità Notte e regolare il livello di umidità desiderato:

- ▶ Premere una volta il tasto .  
L'apparecchio inizia a funzionare in modalità Notte.  
Il display visualizza il livello di umidità ambiente insieme all'icona .  
In questa modalità, l'apparecchio punta a un livello di umidità del 55% come impostazione predefinita.
- ▶ Per selezionare un altro livello di umidità desiderata, premere una volta il tasto  $\wedge$  o  $\vee$ .  
Il display a cifre passa a visualizzare la vista dell'impostazione dell'umidità desiderata insieme all'icona .
- ▶ Per modificare il livello di umidità desiderata, premere il tasto  $\wedge$  o  $\vee$  finché non viene visualizzato il livello di umidità desiderata.  
I livelli di umidità desiderata disponibili sono 40%, 45%, 50%, 55%, 60%, 65% e 70%.  
Una volta visualizzato il livello di umidità desiderata, l'icona rimane sullo schermo per 3 secondi prima di passare nuovamente al livello di umidità ambiente insieme all'icona .  
Dopo 3 secondi, le spie dell'interfaccia utente si spengono, ad eccezione della icona .
- ▶ Per attivare le luci, premere un tasto qualsiasi.  
Le luci si accendono e si spengono dopo 3 secondi.
- ▶ Per visualizzare l'impostazione del livello di umidità desiderata, premere una volta il tasto  $\wedge$  o  $\vee$ .  
Il display a cifre visualizza il livello di umidità desiderata per 3 secondi insieme all'icona  prima di tornare a visualizzare il livello di umidità ambiente attuale e l'icona .  
Dopo 3 secondi, le luci si spengono nuovamente.

### 5.6.3 Modalità Lavanderia



- In modalità Lavanderia, come impostazione predefinita, l'apparecchio funziona al massimo delle prestazioni e con un timer di spegnimento di 8 ore.
- Il tempo può essere regolato da 1 a 12 ore.
- Per risparmiare energia ed evitare che l'aria diventi troppo secca, l'apparecchio controlla il livello di umidità ambiente e passa alla modalità solo ventilatore quando il livello di umidità ambiente raggiunge il 35% prima della scadenza del timer.
- Se il livello di umidità ambiente aumenta, il compressore si riaccende. Questo funzionamento on-off a risparmio energetico continua fino allo scadere del timer.
- È disponibile anche la deumidificazione continua senza timer e senza funzionamento on-off a risparmio energetico (→ 5.6.4 "Deumidificazione costante").

Per accedere alla modalità Lavanderia:

- ▶ Premere una volta il tasto . Il display visualizza l'impostazione predefinita del timer di 8 ore insieme all'icona .
- ▶ Per regolare l'impostazione del timer, premere il tasto  o  fino a visualizzare l'ora desiderata.
  - Le impostazioni del timer disponibili vanno da 1 a 12 ore.
  - Una volta visualizzata l'impostazione del timer desiderata, questa appare sul display e inizia il conto alla rovescia.
  - Allo scadere del timer, l'apparecchio si spegne automaticamente.
- ▶ Per visualizzare il livello di umidità ambiente, premere il tasto . Dopo 3 secondi, il display torna automaticamente alla visualizzazione precedente.

### 5.6.4 Deumidificazione costante

La deumidificazione costante può essere attivata tramite la modalità Lavanderia.



- ▶ Premere una volta il tasto  per accedere alla modalità Lavanderia.
- ▶ Premere il tasto  fino a che sul display compare "CO". Senza l'impostazione dell'umidità desiderata, l'apparecchio deumidifica continuamente con un'alta velocità del ventilatore.
- ▶ Per visualizzare il livello di umidità ambiente, premere una volta il tasto. Dopo 3 secondi, il display torna automaticamente alla visualizzazione precedente.

### 5.6.5 Modalità di sbrinamento (protezione antigelo)

- Quando la temperatura ambiente è troppo bassa, è possibile che si formi del ghiaccio sulle serpentine di raffreddamento. In questo caso, l'apparecchio entra automaticamente in modalità Sbrinamento e visualizza l'icona .
- In modalità Sbrinamento, l'apparecchio funziona con un'alta velocità del ventilatore senza deumidificazione. Una volta che le serpentine sono completamente sbrinate, l'apparecchio torna a funzionare normalmente.

### 5.6.6 Sistema di blocco di sicurezza per bambini

Per attivare il sistema di blocco di sicurezza per bambini:

- ▶ Premere  per 3 secondi per bloccare il pannello di comando dell'apparecchio. Compare l'icona .



Una volta attivato il sistema di blocco di sicurezza per bambini, non è possibile modificare le impostazioni o spegnere l'apparecchio.

- ▶ Per disattivare il blocco bambini, tenere premuto il tasto  per altri 3 secondi.

## 6 Scarico dell'apparecchio

### 6.1 Scarico della condensa

Come impostazione predefinita, l'acqua viene scaricata automaticamente nel serbatoio dell'acqua. Pertanto, accertarsi che il serbatoio sia montato correttamente.

Il drenaggio può essere effettuato in due modi (→ 6.1.1 "Scarico diretto nel serbatoio (spegnimento automatico)" o 6.1.2 "Scarico continuo").

#### 6.1.1 Scarico diretto nel serbatoio (spegnimento automatico)

L'acqua di condensa viene scaricata direttamente nel serbatoio dell'acqua. Quando il serbatoio si riempie e deve essere svuotato, la ventola funziona per 3 minuti per eliminare l'acqua in eccesso e garantire che non rimanga acqua che potrebbe gocciolare quando si rimuove il serbatoio. Successivamente, l'apparecchio smette di funzionare, emette cinque segnali acustici, si illumina l'icona , e l'anello luminoso lampeggia. L'apparecchio rimane inattivo finché il serbatoio dell'acqua non viene svuotato e reinserto.

Per svuotare il serbatoio, procedere come segue (→ Fig. 6).

- ▶ Afferrare entrambi i lati del serbatoio dell'acqua ed estrarlo direttamente dalla parte posteriore inferiore dell'apparecchio [1].
- ▶ Sollevare la maniglia [2] e trasportare il serbatoio dell'acqua verso un lavandino, una vasca da bagno o un altro recipiente di scarico.
- ▶ Tenere il serbatoio dell'acqua con entrambe le mani e svuotarlo attraverso il foro di versamento [3].  
Non è necessario rimuovere il coperchio del serbatoio dell'acqua.



- ▶ Non bere l'acqua di condensa raccolta. L'acqua di condensa è adatta solo per innaffiare piante non commestibili.
- ▶ Reinsertare il serbatoio dell'acqua [4] nell'ordine inverso a quello di rimozione.

Una volta reinserto il serbatoio dell'acqua, l'apparecchio riprenderà la modalità o l'impostazione precedente.

### 6.1.2 Scarico continuo

Il drenaggio continuo può essere utilizzato per scaricare l'acqua di condensa senza dover svuotare il serbatoio dell'acqua. Per farlo, seguire la procedura seguente (→ Figg. 7 - 8).

- ▶ Rimuovere il tappo dall'uscita di drenaggio.
- ▶ Collegare il tubo flessibile di drenaggio all'uscita di drenaggio.
- ▶ Posizionare l'altra estremità del tubo in un recipiente di drenaggio.



- ▶ Assicurarsi sempre che il tubo sia diretto verso il basso e che non sia ostruito o attorcigliato.

## 7 Funzione di memoria/Avvio automatico

- Quando l'apparecchio viene spento e riacceso, riprende a funzionare con la stessa modalità e le stesse impostazioni prima dello spegnimento. Tuttavia, se in precedenza era stato impostato un timer, questo verrà riportato all'impostazione predefinita di 8 ore.
- In caso di spegnimento imprevisto dovuto a un'interruzione di corrente o a un distacco diretto della spina, l'apparecchio si riavvia automaticamente con la modalità e le impostazioni precedenti una volta ripristinata l'alimentazione. Le impostazioni del timer rimangono invariate.
- Se l'apparecchio viene spento e scollegato prima di essere riacceso, tornerà alle impostazioni di fabbrica, ad esempio alla modalità Auto con un'umidità target del 55%.

## 8 Pulizia e manutenzione



Prima di qualsiasi intervento di pulizia o manutenzione, spegnere l'apparecchio premendo il tasto  e successivamente scollegare il cavo di alimentazione elettrica.

### 8.1 Pulizia dell'involucro

L'apparecchio deve essere pulito con un panno non oleoso o leggermente umido (inumidito con acqua o una soluzione di acqua calda e detergente liquido delicato). Successivamente, si consiglia di asciugarlo con un panno asciutto.



Assicurarsi di strizzare l'acqua in eccesso dal panno prima di pulire intorno ai comandi. Un eccesso d'acqua all'interno o intorno agli elementi di comando può arrecare danni all'apparecchio.



Per motivi di sicurezza, non lavare mai l'apparecchio con acqua.



#### ATTENZIONE

- ▶ Non utilizzare mai detersivi aggressivi, benzina, alcol, solventi, cera o prodotti lucidanti per pulire l'apparecchio.
- ▶ Non spruzzare mai insetticidi o liquidi simili.

### 8.2 Pulizia del serbatoio dell'acqua

Il serbatoio dell'acqua deve essere pulito regolarmente per evitare la formazione di muffa e funghi. Per farlo, seguire la procedura seguente (→Figg. 9- 11).

- ▶ Rimuovere la maniglia.
  - Sollevare la maniglia.
  - Assicurarsi che la maniglia sia sbloccata allineandola con il meccanismo di bloccaggio su entrambi i lati, un lato dopo l'altro, prima di staccarla (→Fig. 10, [1]).
  - Spingere la maniglia verso l'esterno su entrambi i lati, uno dopo l'altro [2].
  - Sollevare l'impugnatura per staccarla [3].
  - Rilasciare i tre punti di fissaggio del coperchio (→Fig. 11, [1]).
- ▶ Sollevare il coperchio [2].

- ▶ Pulire il serbatoio dell'acqua con acqua calda e, se necessario, con un detergente delicato.
- ▶ Riportare il coperchio in posizione.
- ▶ Reinscrivere la maniglia nell'ordine inverso a quello di rimozione.

### 8.3 Pulizia del filtro

Per mantenere inalterata l'efficienza dell'apparecchio, si raccomanda di pulire regolarmente i filtri antipolvere. La frequenza dipende dalla durata e dalle condizioni di funzionamento.

Il filtro antipolvere è integrato nella griglia d'ingresso dell'aria. (→Fig. 12).

- ▶ Per rimuovere il filtro antipolvere, spingere la griglia fuori dall'alloggiamento attraverso l'incavo della maniglia [1] e verso di sé [2].
- ▶ Tirare la griglia verticalmente verso l'alto per staccarla dal fondo [3].
- ▶ Utilizzare un aspirapolvere per rimuovere tutta la polvere.
- ▶ Se è estremamente sporco, immergerlo in acqua calda e risciacquarlo più volte. Se necessario, è possibile utilizzare un detergente delicato.



La temperatura dell'acqua deve essere inferiore a 40 °C.

- ▶ Scuotere con delicatezza il filtro per rimuovere l'acqua in eccesso.
- ▶ Assicurarsi che il filtro sia completamente asciutto prima di rimetterlo nell'apparecchio.
- ▶ Reinstallare il filtro nell'ordine inverso a quello di rimozione.

## 9 Spostamento e stoccaggio



Le operazioni di trasporto, caricamento, pulizia, ripristino e smaltimento del refrigerante devono essere eseguite esclusivamente da un centro di assistenza autorizzato dal fabbricante. Lo smaltimento dell'apparecchio deve essere affidato esclusivamente a personale specializzato.

### Spostamento

- Utilizzare due mani per spostare l'apparecchio.
- Tenere la maniglia situata sul retro dell'apparecchio per mantenerlo stabile durante il trasporto.
- Non trasportare né ruotare mai l'apparecchio sottosopra sul fianco.



### Conservazione

Se l'apparecchio non sarà utilizzato per un periodo di tempo prolungato:

- ▶ Spegnerne l'apparecchio e togliere la spina dalla presa.
- ▶ Svuotare e pulire il serbatoio dell'acqua, assicurandosi che il serbatoio e l'apparecchio si asciughino completamente (→ Capitolo 8.2 "Pulizia del serbatoio dell'acqua", Pagina 129).
- ▶ Rimuovere e pulire il filtro della polvere, lasciarlo asciugare completamente, quindi reinstallarlo (→ Capitolo 8.3 "Pulizia del filtro", Pagina 129).
- ▶ Conservare l'apparecchio in un luogo fresco, asciutto e ben ventilato, preferibilmente coperto, lontano dalla luce solare diretta, dalle temperature estreme e dalla polvere eccessiva.

## 10 Eliminazione delle disfunzioni

Questo capitolo riassume i problemi più comuni che possono verificarsi con l'apparecchio. Se la soluzione non è presente nella tabella sottostante, contattare un tecnico autorizzato.

Problema	Possibile causa	Possibile soluzione
L'icona  si accende. L'anello luminoso lampeggia.	Il serbatoio dell'acqua non è al suo posto o non è posizionato correttamente.	Posizionare correttamente il serbatoio dell'acqua (→ Capitolo 6.1.1 "Scarico diretto nel serbatoio (spegnimento automatico)", Pagina 128).
	Il serbatoio dell'acqua è pieno.	Svuotare il serbatoio dell'acqua (→ Capitolo 8.2 "Pulizia del serbatoio dell'acqua", Pagina 129).
L'icona  si accende.	La temperatura ambiente è troppo bassa.	Se possibile, aumentare la temperatura ambiente.
L'apparecchio non si accende quando si preme il tasto ON/OFF.	L'apparecchio non è collegato alla presa di corrente.	Collegare l'apparecchio.
L'apparecchio non è in funzione.	Il serbatoio dell'acqua è pieno.	Svuotare il serbatoio dell'acqua (→ Capitolo 8.2 "Pulizia del serbatoio dell'acqua", Pagina 129).
	Il serbatoio dell'acqua non è al suo posto o non è posizionato correttamente.	Posizionare correttamente il serbatoio dell'acqua (→ Capitolo 6.1.1 "Scarico diretto nel serbatoio (spegnimento automatico)", Pagina 128).
	L'apparecchio ha raggiunto il livello di umidità desiderata impostato e sta funzionando in modalità di risparmio energetico.	Si tratta di una condizione normale.

Problema	Possibile causa	Possibile soluzione
L'apparecchio non deumidifica o raccoglie poca acqua.	Le specifiche tecniche potrebbero non essere adatte alle dimensioni del locale.	Verificare che la capacità di deumidificazione corrisponda alle dimensioni del locale.
	La ventilazione è eccessiva.	Assicurarsi che tutte le finestre e le porte esterne siano chiuse per ridurre al minimo la ventilazione.
	La temperatura ambiente è troppo bassa o troppo alta.	Assicurarsi che l'apparecchio funzioni in un ambiente compreso tra 5 °C e 35 °C.
	Il livello di umidità è già molto basso.	Al di sotto di un livello di umidità ambientale del 45 %, l'apparecchio potrebbe non raccogliere molta acqua a causa dell'umidità insufficiente nell'ambiente.
	Il livello di umidità desiderata è superiore al livello di umidità ambiente.	Ridurre il livello di umidità desiderata.
	Il filtro della polvere è intasato.	Pulire il filtro antipolvere (→ Capitolo 8.3 "Pulizia del filtro", Pagina 129).
	Il tempo di funzionamento è troppo breve.	Attendere qualche minuto.
L'apparecchio emette aria calda.	L'aria deumidificata passa attraverso le serpentine di riscaldamento prima di essere rilasciata nell'ambiente come parte del processo di deumidificazione.	Si tratta di una condizione normale.
Il display non indica l'impostazione dell'umidità desiderata.	Il display visualizza l'umidità relativa del locale.	Premere una volta il tasto $\wedge$ o $\vee$ per visualizzare l'impostazione dell'umidità desiderata.
C'è acqua sul pavimento.	C'è dell'acqua residua nel serbatoio e l'apparecchio potrebbe essere stato inclinato eccessivamente durante lo spostamento.	Spostate il serbatoio con cautela.
	Il tubo di drenaggio è allentato.	Controllare il collegamento del tubo di drenaggio e accertarsi che sia fissato correttamente.
L'apparecchio è rumoroso.	Il terreno non è in piano.	Posizionare l'apparecchio su una superficie piana e livellata.
	Il filtro della polvere è sporco.	Spegnere l'apparecchio e pulire il filtro antipolvere. (→ Capitolo 8.3 "Pulizia del filtro", Pagina 129).

Tab. 6 Problemi e soluzioni

## 10.1 Codici di errore

L'apparecchio dispone di un sistema di autodiagnosi per l'identificazione di un certo numero di avvertenze/disfunzioni. I mes-

saggi di errore sono visualizzati sul display del pannello di controllo.

Codice di errore	Descrizione	Causa	Rimedio
E1	E1 lampeggia ogni 30 secondi sul display.	Errore del sensore di temperatura	Contattare un tecnico autorizzato.
E2	E2 lampeggia ogni 30 secondi sul display.	Errore del sensore di umidità	Contattare un tecnico autorizzato.
L3	L3 lampeggia lentamente sul display.	La temperatura di ingresso dell'aria è troppo alta.	La temperatura ambiente in cui viene utilizzato l'apparecchio è troppo alta. Assicurarsi che l'apparecchio funzioni a temperature pari o inferiori a 40 °C.
L4	L4 lampeggia lentamente sul display.	La temperatura di ingresso dell'aria è troppo bassa.	La temperatura ambiente in cui viene utilizzato l'apparecchio è troppo bassa. Assicurarsi che l'apparecchio funzioni a temperature pari o superiori a 2 °C.

Tab. 7 Codici di errore e soluzioni

## 11 Protezione ambientale e smaltimento

La protezione dell'ambiente è un principio fondamentale per il gruppo Bosch. La qualità dei prodotti, il risparmio e la tutela dell'ambiente sono per noi obiettivi di pari importanza. Ci atteniamo scrupolosamente alle leggi e alle norme per la protezione dell'ambiente. Per proteggere l'ambiente impieghiamo la tecnologia e i materiali migliori tenendo conto degli aspetti economici.

### Imballo

Per quanto riguarda l'imballo ci atteniamo ai sistemi di riciclaggio specifici dei rispettivi paesi, che garantiscono un ottimale riutilizzo. Tutti i materiali impiegati per gli imballi rispettano l'ambiente e sono riutilizzabili.

### Apparecchi obsoleti

Gli apparecchi dismessi contengono materiali che possono essere riciclati. I componenti sono facilmente separabili. Le materie plastiche sono contrassegnate. In questo modo è possibile classificare i vari componenti e destinarli al riciclaggio o allo smaltimento.

### Vecchi dispositivi elettrici ed elettronici



Questo simbolo significa che il prodotto non deve essere smaltito con altri rifiuti, ma che deve invece essere conferito presso gli appositi punti di trattamento, raccolta, riciclaggio e smaltimento.

Il simbolo è valido per i paesi che hanno direttive sui rifiuti elettronici, ad esempio la "Direttiva 2012/19/CE dell'Unione Europea sui rifiuti di apparecchi elettrici ed elettronici". Queste disposizioni definiscono il quadro normativo della

direttiva valida per il ritorno e il riciclaggio degli apparecchi elettronici usati in ciascun paese.

Gli apparecchi elettronici che possono contenere sostanze pericolose devono essere riciclati in modo responsabile al fine di ridurre al minimo i possibili danni all'ambiente e i pericoli per la salute delle persone. A tal fine, il riciclaggio dei rifiuti elettronici contribuisce a preservare le risorse naturali.

Per ulteriori informazioni sullo smaltimento ecocompatibile degli apparecchi elettrici ed elettronici usati, contattare le autorità locali, la società di smaltimento dei rifiuti o il distributore presso il quale è stato acquistato il prodotto.

Per maggiori informazioni, visitare il sito:

[www.bosch-homecomfortgroup.com/en/company/legal-topics/weee/](http://www.bosch-homecomfortgroup.com/en/company/legal-topics/weee/)

### Refrigerante R290



L'apparecchio contiene gas fluorato R290 (potenziale di riscaldamento globale 3<sup>1)</sup>) ad alta combustibilità e non tossico (A3).

La quantità contenuta è indicata sulla targhetta identificativa applicata sul retro dell'apparecchio.

Il refrigerante è pericoloso per l'ambiente e deve essere raccolto e smaltito separatamente.

1) Ai sensi dell'ALLEGATO I del REGOLAMENTO (UE) N. 517/2014 del Parlamento e del Consiglio europeo del 16 aprile 2014.

## 12 Informativa sulla protezione dei dati



Noi, **Robert Bosch S.p.A., Società Unipersonale, Via M.A. Colonna 35, 20149 Milano, Italia**, elaboriamo informazioni su prodotti e installazioni, dati tecnici e di collegamento, dati di comunicazione, dati di cronologia clienti

e registrazione prodotti per fornire funzionalità prodotto (art. 6 §1.1 (b) GDPR), per adempiere al nostro dovere di vigilanza unitamente a ragioni di sicurezza e tutela del prodotto (art. 6 §1.1 (f) GDPR), per salvaguardare i nostri diritti in merito a garanzia e domande su registrazione di prodotti (art. 6 §1.1 (f) GDPR) nonché per analizzare la distribuzione dei prodotti e fornire informazioni personalizzate e offerte correlate al prodotto (art. 6 §1.1 (f) GDPR). Per fornire servizi quali vendite e marketing, gestione dei contratti, gestione dei pagamenti, programmazione, hosting dei dati e servizi di hotline, potremmo richiedere e trasferire i dati a fornitori di servizi esterni e/o affi-

liati di Bosch. In alcuni casi, ma solo se viene garantita un'adeguata protezione dei dati, i dati personali possono essere trasferiti a destinatari situati al di fuori dello Spazio Economico Europeo. Ulteriori informazioni vengono fornite su richiesta. Potete rivolgervi al Titolare del trattamento dei dati presso Data Protection Officer, Information Security and Privacy (C/ISP), Robert Bosch GmbH, Postfach 30 02 20, 70442 Stoccarda, GERMANIA.

Avete il diritto di opporvi in qualsiasi momento al trattamento dei vostri dati personali sulla base dell'art. 6 §1.1 (f) GDPR per motivi legati alla vostra situazione particolare o se i vostri dati vengono utilizzati per scopi di marketing diretto. Per esercitare i vostri diritti, contattateci all'indirizzo **DPO@bosch.com**. Per ulteriori informazioni, seguire il codice QR.

## 13 Dati tecnici

Modello		Dry 1000	Dry 2000	Dry 4000
Descrizione	Unità			
Alimentazione elettrica		220-240V, 50Hz	220-240V, 50Hz	220-240V, 50Hz
Potenza nominale in ingresso	W	175	178	285
Tasso di estrazione				
- 30 °C / 80 %	L/24h	10	12	16
- 27 °C / 60 %		6	7	9,5
Flusso d'aria (min./max.)	m <sup>3</sup> /h	70 / 90	86 / 106	96 / 112
Pressione sonora (min./max.)	dB(A)	34 / 36	35 / 38	38 / 40
Limite di funzionamento	°C	+5 / +35	+5 / +35	+5 / +35
Limite di funzionamento (umidità relativa)	%	30 / 80	30 / 80	30 / 80
Campo dell'umidostato variabile (umidità relativa)	%	40 – 70	40 – 70	40 – 70
Refrigerante (tipo/carica)		R290 / 35g	R290 / 45g	R290 / 55g
Pressione massima consentita PS H	MPa	2,5	2,5	2,5
Pressione massima consentita PS L	MPa	1,0	1,0	1,0
Capacità del serbatoio dell'acqua	L	2,5	2,5	2,5

Tab. 8

---

## 14 Indirizzi assistenza

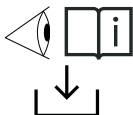

**IT:** Per leggere tutte le informazioni dettagliate sul prodotto (specifiche tecniche, istruzioni per l'uso, istruzioni di installazione), scansionare il codice QR a sinistra con un dispositivo mobile o visitare:  
[www.docs.bosch-thermotechnology.com/download/pdf/file/6721850726](http://www.docs.bosch-thermotechnology.com/download/pdf/file/6721850726).

0010055589-001

---

## Inhoudsopgave

---

<b>1 Toelichting bij de symbolen en veiligheidsinstructies</b> .....	<b>136</b>
1.1 Toelichting op de symbolen .....	136
1.2 Algemene veiligheidsinstructies .....	136
1.2.1 Veiligheidsinstructies .....	136
<b>2 Aanwijzingen bij deze instructie</b> .....	<b>137</b>
<b>3 Informatie</b> .....	<b>137</b>
3.1 Conformanceverklaring .....	137
3.2 Leveringsomvang .....	137
3.3 Productoverzicht .....	138
3.4 Productidentificatie .....	138
<b>4 Installatie</b> .....	<b>138</b>
4.1 Installatielocatie .....	138
<b>5 Bediening</b> .....	<b>138</b>
5.1 Overzicht bedieningspaneel .....	138
5.2 Pictogrammen op het display en de displayfunctie .....	138
5.3 Toetsnamen en functies .....	139
5.4 Status lichtring .....	139
5.5 AAN/UIT-schakelen .....	139
5.6 Bedrijfsmodi .....	139
5.6.1 Auto-modus .....	139
5.6.2 Nachtmodus .....	140
5.6.3 Wasmodus .....	141
5.6.4 Constante ontvochtiging .....	141
5.6.5 Ontdooimodus (vorstbescherming) .....	141
5.6.6 Kinderslot .....	141
<b>6 Toestel laten leeglopen</b> .....	<b>142</b>
6.1 Afvoeren van het condens .....	142
6.1.1 Directe afvoer in de tank (auto afsluiten) .....	142
6.1.2 Continu aftappen .....	142
<b>7 Geheugenfunctie/auto-start</b> .....	<b>142</b>
<b>8 Reiniging en onderhoud</b> .....	<b>142</b>
8.1 Reinigen van de behuizing .....	142
8.2 Reinigen van de watertank .....	143
8.3 Reinigen van het filter .....	143
<b>9 Transport en opslag</b> .....	<b>143</b>
<b>10 Storingen verhelpen</b> .....	<b>144</b>
10.1 Storingscodes .....	145
<b>11 Milieubescherming en afvalverwerking</b> .....	<b>146</b>
<b>12 Informatie inzake gegevensbescherming</b> .....	<b>146</b>
<b>13 Technische gegevens</b> .....	<b>147</b>
<b>14 Service-adressen</b> .....	<b>147</b>

## 1 Toelichting bij de symbolen en veiligheidsinstructies

### 1.1 Toelichting op de symbolen

#### Waarschuwing

Bij waarschuwingen geven signaalwoorden de soort en de ernst van de gevolgen aan indien de maatregelen ter voorkoming van het gevaar niet worden opgevolgd.

De volgende signaalwoorden zijn vastgelegd en kunnen in dit document worden gebruikt:

	<b>GEVAAR</b>
<b>GEVAAR</b> betekent dat er ernstig of levensgevaarlijk lichamelijk letsel zal ontstaan.	

	<b>WAARSCHUWING</b>
<b>WAARSCHUWING</b> betekent dat zwaar of levensgevaarlijk lichamelijk letsel kan ontstaan.	

	<b>VOORZICHTIG</b>
<b>VOORZICHTIG</b> betekent, dat licht tot middelzwaar persoonlijk letsel kan ontstaan.	

<b>OPMERKING</b>
<b>OPMERKING</b> betekent dat materiële schade kan ontstaan.

#### Belangrijke informatie



Belangrijke informatie, zonder gevaar voor mens of materiaal, wordt met het getoonde info-symbool gemarkeerd.

#### Aanvullende symbolen

Symbool	Betekenis
▶	Handeling
→	Verwijzing naar een andere plaats in het document
•	Opsomming
–	Opsomming (2e niveau)

Tabel 1

Symbool	Betekenis
	Waarschuwing betreffende brandbare substanties: het R290 koudemiddel dat wordt gebruikt in dit product is een gas met hoge brandbaarheid en non-toxiciteit (A3).

Tabel 2

### 1.2 Algemene veiligheidsinstructies

#### 1.2.1 Veiligheidsinstructies

Lees deze installatie- en bedieningshandleiding zorgvuldig door voordat het toestel wordt gebruikt en bewaar deze voor toekomstig gebruik.

#### Gevaren

- Reinig het toestel niet met brandbare vloeistoffen of reinigingsmiddelen. Mors geen vloeistof op het toestel om elektrische schokken, brandgevaar en/of schade aan de interne structuur van het filter te voorkomen.
- Spreek geen brandbare materialen zoals insecticiden, alcohol of parfum in de buurt van het toestel.

#### Waarschuwing

- Controleer of de spanning zoals gespecificeerd op het toestel overeenkomt met de lokale voedingsspanning voordat het toestel wordt aangesloten.
- Waarborg dat de voedingskabel niet over druk begaande routes verloopt om schade, oververhitting en struikelen te voorkomen.
- Wanneer de voedingskabel of een andere component van het toestel beschadigd is, laat dit dan direct vervangen door een Bosch-geautoriseerde electrotechnicus.
- Gebruik het toestel niet wanneer de stekker, de voedingskabel of het toestel zelf is beschadigd.
- Bediening, reiniging en onderhoud van het toestel moet door volwassenen worden uitgevoerd.
- Blokkeer de luchtinlaat en -uitlaat niet, bijvoorbeeld door objecten voor de luchtuitlaat of de luchtinlaat te plaatsen.
- Waarborg dat vreemde objecten niet in het toestel vallen via de luchtinlaat.
- Warm het toestel niet op om schade of brandgevaar te voorkomen.
- Het koudemiddel is geurloos.

#### Opgelet!

- Het toestel is ontworpen voor gebruik in huishoudelijke binnentoepassingen, onder normale gebruiksomstandigheden.
- Plaats en gebruik het toestel altijd op een droog, stabiel, vlak en horizontaal oppervlak.

- Zit of sta niet op het toestel. Plaats niets bovenop het toestel.
- Vermijd slaan op het toestel (met name de luchtinlaat en -uitlaat) met harde objecten.
- Steek geen vingers of objecten in de luchtuitlaat of de luchtinlaat om lichamelijk letsel of storingen van het toestel te voorkomen.
- Trek niet aan de kabel van het toestel.
- Verplaats het toestel niet, behalve wanneer de voeding is uitgeschakeld.
- Laat het toestel direct controleren door een technicus die is geautoriseerd door Bosch, wanneer het is geblokkeerd.
- Gebruik het toestel niet wanneer binnen wordt gerookt, insecticiden of desinfectanten zijn gebruikt, op plaatsen met olieresten, brandend wierook of chemische rook.
- Gebruik het toestel niet in de nabijheid van gastoeestellen, verwarmingen of open haarden.
- Waarborg dat het toestel wordt losgekoppeld van de netvoeding wanneer u het wilt verplaatsen, reinigen, het filter wilt vervangen of ander onderhoud wilt uitvoeren.
- Houd toezicht op kinderen om te waarborgen dat zij niet met het toestel spelen.
- Dit toestel is niet bedoeld voor gebruik door personen met verminderde fysieke, sensorische of mentale capaciteiten (inclusief kinderen), of met gebrek aan ervaring en kennis of zonder instructie betreffende het gebruik van het toestel door een persoon die verantwoordelijk is voor de veiligheid.
- Dit toestel kan worden gebruikt door kinderen ouder dan 8 jaar en personen met verminderde fysieke, sensorische of mentale capaciteiten of gebrek aan ervaring en kennis, wanneer zijn onder toezicht staan of zijn geïnstrueerd over het veilig gebruik van het toestel en de aanwezige gevaren begrijpen.
- Kinderen mogen niet met het toestel spelen. Reiniging en gebruikersonderhoud mogen niet zonder toezicht door kinderen worden uitgevoerd.
- Gebruik het filter niet wanneer deze extreem vuil is.
- Andere middelen voor het vernemen van het ontdooien, dan die welke zijn aanbevolen door de fabrikant, mogen niet worden gebruikt.

### Bedoeld gebruik van het toestel

Het toestel is alleen bedoeld voor binnengebruik. Dit toestel mag alleen in huishoudelijke omgeving worden gebruikt en alleen voor het doel waarvoor het is bedoeld.

Elk ander gebruik is niet conform de bedoeling en daarom gevaarlijk. Schade resulterend uit misbruik valt niet onder de aansprakelijkheid. De fabrikant is niet aansprakelijk voor schade die ontstaat door verkeerd, ondeskundig en onverantwoordelijk gebruik en/of door reparaties die zijn uitgevoerd door een niet-gekwalificeerde technicus.

### Algemene gevaren door het koudemiddel

- ▶ Het toestel is gevuld met koudemiddel R290. Wanneer het koudemiddelgas is ontsnapt en wordt blootgesteld aan externe ontstekingsbron, bestaat gevaar voor brand.
- ▶ Laat geen andere substanties dan het gespecificeerde koudemiddel (R290) het koudemiddelcircuit binnendringen.

### Bijzondere kwalificaties voor Koudemiddel R290

Maatregelen waarbij het product moet worden geopend, mogen alleen worden uitgevoerd door personeel met kennis van de eigenschappen en risico's verbonden aan het koudemiddel R290.

Werkzaamheden en het gebruik van apparatuur aan het koudemiddelcircuit met brandbare koudemiddelen vereist speciale training naast de standaard reparatieprocedures voor koudemiddelapparatuur.

- ▶ Volg de instructies in de toepasselijke wet- en regelgeving op.

---

## 2 Aanwijzingen bij deze instructie

Afbeeldingen vindt u verzameld aan het eind van deze instructie. De tekst bevat verwijzingen naar de afbeeldingen.

De producten kunnen afhankelijk zijn van het model afwijken van de weergave in deze instructie.

---

## 3 Informatie

### 3.1 Conformiteitsverklaring

Dit product voldoet qua constructie en werking aan de Europese en nationale vereisten.

 Met de CE-markering wordt de conformiteit van het product met alle toepasbare EU-voorschriften bevestigd, welke samenhangen met het aanbrengen van deze markering.

De volledige tekst van de conformiteitsverklaring is via internet beschikbaar: [www.nefit-bosch.nl](http://www.nefit-bosch.nl).

### 3.2 Leveringsomvang

→afb. 1

- [1] Toestel
- [2] Afvoerslang
- [3] Technische documentatie

### 3.3 Productoverzicht

→afb. 2

- [1] Bedieningspaneel
- [2] Luchtuitlaat
- [3] Zwenkwielen (4 stuks)
- [4] Greep watertank
- [5] Deksel watertank
- [6] Watertank
- [7] Luchtinlaatrooster en stoffilter (geïntegreerd)
- [8] Netkabel
- [9] Hendel
- [10] Aftapuitlaat

### 3.4 Productidentificatie

#### Typeplaat

De typeplaat bevat vermogensgegevens, autorisatiegegevens en het serienummer van het product.

De typeplaat bevindt zich op de binnenbehuizing, achter de watertank.

- Verwijder de watertank voor toegang tot de typeplaat.

## 4 Installatie

### 4.1 Installatielocatie

- Het toestel moet worden geïnstalleerd en gebruikt in een ruimte met een vloeroppervlak van minimaal 4 m<sup>2</sup>.
- Het toestel moet worden geïnstalleerd op een toegankelijke locatie voor installatie, reparatie en onderhoudswerkzaamheden.
- Plaats het toestel verticaal op een stabiel en vlak oppervlak om de stabiliteit te waarborgen en geluid en trillingen te minimaliseren.
- Houd een minimale afstand van 20 cm aan de voorkant, bovenkant en zijkanten van het toestel aan (→afb. 3).
- Dankzij het ontwerp kan het toestel met de achterkant dichtbij de muur worden geplaatst.
- Bedek de luchtinlaten en luchtuitlaten van het toestel niet.
- Vermijd plaatsen met lawaai en resonantie.
- Vermijd plaatsen met krachtige kunstmatige elektrische/magnetische velden.
- Vermijd extreme natuurlijke omstandigheden (bijv. krachtige zanderige wind, direct zonlicht of hete warmtebronnen).
- Vermijd plaatsen met brandbare of explosieve gaslekage of waar agressieve gassen aanwezig zijn.
- De stekker moet goed toegankelijk zijn na de installatie.

## 5 Bediening



### 5.1 Overzicht bedieningspaneel

→afb. 4

- [1] Toets auto-modus
- [2] Toets nachtmodus
- [3] Toets wasmodus
- [4] Weergave
- [5] Omhoog/omlaag-toets
- [6] Omhoog/omlaag-toets
- [7] Aan/uit-knop (aan/stand-by)/kinderslot

### 5.2 Pictogrammen op het display en de display-functie

→afb. 5

Nr.	Naam	Displayfunctie
[1]	Omgevingsluchtvochtigheid	Het pictogram wordt op het display weergegeven wanneer de omgevingsluchtvochtigheid wordt getoond op het digitale display.
[2]	Instellen gewenste luchtvochtigheidsniveau	Het pictogram wordt op het display weergegeven wanneer de ingestelde gewenste omgevingsluchtvochtigheid wordt getoond op het digitale display.
[3]	Bedrijfsmodus	Toont de actuele bedrijfsmodus: <ul style="list-style-type: none"> <li>• Auto </li> <li>• Nacht </li> <li>• Was </li> </ul>
[4]	Lichtring	De lichtring wordt wit weergegeven en geeft verschillende statussen aan. Zie hoofdstuk 5.4 "Status lichtring".
[5]	Schakelklok	Het pictogram wordt op het display getoond in de wasmodus wanneer de resterende tijd wordt getoond op het digitale display.
[6]	Luchtvochtigheidspercentage	Toont het luchtvochtigheidsniveau (omgeving/gewenste waarde) in procenten.
[7]	Kinderslot	Het kinderslotpictogram wordt getoond wanneer de optie is gekozen.
[8]	Digitale aanduiding	Toont het luchtvochtigheidsniveau (omgeving/gewenste waarde) of de timer-instelling.

Nr.	Naam	Displayfunctie
[9]	Watertank vol	Het pictogram watertank vol wordt getoond wanneer de watertank vol is.
[10]	Ontdooifunctie	Het ontdooipictogram wordt getoond wanneer het toestel automatisch de ontdooimodus inschakelt (→ hoofdstuk 5.6.5 "Ontdooimodus (vorstbescherming)").

Tabel 3 Pictogrammen en de displayfunctie

### 5.3 Toetsnamen en functies

Nr.	Toets/indicator	Functie
[1]		Inschakelen automatische modus
[2]		Inschakelen nachtmodus
[3]		Inschakelen wasmodus
[4]	Weergave	Zie hoofdstuk 5.2, pagina 138
[5]		Luchtvochtigheids-/timerinstelling verhogen
[6]		Luchtvochtigheids-/timerinstelling verlagen
[7]		Toestel in-/uitschakelen In-/uitschakelen kinderslot

Tabel 4 Toetsnamen en functies

### 5.4 Status lichtring

Omstandigheden	Beschrijving	Status
Continue aan	Alle leds branden	Gebruik
Ademen	Alle leds veranderen van helderheid van 100% naar 0% en weer terug naar 100%.	Status energiebesparing
Langzaam knipperen	Leds schakelen langzaam aan en uit in een herhalend patroon.	Instelling gewenste RV Timer-instelling Ontdooifunctie

Omstandigheden	Beschrijving	Status
Verlagen	Leds starten volledig verlicht en gaan geleidelijk linksom uit in relatie met de timerinstelling tot deze uitgaan. 	Timer loopt af
Snel knipperen	Leds schakelen snel aan en uit in een herhalend patroon.	Watertank vol

Tabel 5 Modi en status lichtring

### 5.5 AAN/UIT-schakelen

- ▶ Steek de stekker van het toestel in de contactdoos. Het toestel gaat in de stand-bymodus.
- ▶ Druk op om het toestel in te schakelen.



Het toestel begint te werken in dezelfde modus en met dezelfde instellingen als waarbij deze eerder was uitgeschakeld.

- ▶ Druk op de toets om het toestel in stand-by te zetten. De ventilator werkt een paar seconden om de warme lucht uit het toestel te blazen. Vervolgens stopt het toestel met werken en gaat deze in de stand-bymodus.

### 5.6 Bedrijfsmodi

#### 5.6.1 Auto-modus

- In de Auto-modus regelt het toestel automatisch het vermogen gebaseerd op de relatieve luchtvochtigheid van de omgevingslucht en het ingestelde gewenste luchtvochtigheidsniveau om energie te besparen en het geluidsniveau te verlagen.
- Het ventilatortoerental wordt versneld om de afvoerlucht te vergroten indien nodig of naar een stiller ventilator-toerental geschakeld wanneer de gewenste luchtvochtigheid bijna is bereikt.
- Wanneer het ingestelde gewenste luchtvochtigheidsniveau is bereikt, stopt het toestel en gaat deze in energiezuinig bedrijf om energie te besparen. De lichtring knippert als indicatie voor het energiezuinig bedrijf.
- Elke 20 minuten gaat het toestel weer in bedrijf om luchtveranderingen te controleren en overeenkomstig te reageren.

- Wanneer het omgevingsluchtvochtigheidsniveau tot boven de gewenste waarde toeneemt, gaat het toestel weer in bedrijf tot de gewenste waarde weer is bereikt.
- Wanneer de gedetecteerde omgevingsluchtvochtigheid overeenkomt met de ingestelde gewenste waarde, gaat het toestel weer over in energiezuinig bedrijf en controleert vervolgens weer elke 20 minuten de omgevingsluchtvochtigheid.

Voor het activeren van de Auto-modus en het regelen van de gewenste luchtvochtigheid:









- ▶ Druk op de toets . Het toestel begint te werken in de Auto-modus. Het display toont de omgevingsluchtvochtigheid samen met het pictogram . In deze modus, stuurt het toestel aan op een luchtvochtigheidsniveau van 55% als standaard ingestelde fabrieksinstelling.
- ▶ Om een ander gewenst luchtvochtigheidsniveau in te stellen, druk op eenmaal op de toets  of . Het digitale display schakelt om naar weergave van de gewenste instelling met pictogram .
- ▶ Voor veranderen van het gewenste luchtvochtigheidsniveau, druk op de toets  of  tot de gewenste waarde wordt getoond. De beschikbare instellingen zijn 40%, 45%, 50%, 55%, 60%, 65%, en 70%. Wanneer het gewenste luchtvochtigheidsniveau wordt getoond, blijft het pictogram gedurende 3 seconden op het scherm, voordat wordt teruggeschakeld naar het omgevingsluchtvochtigheidsniveau samen met het pictogram .
- ▶ Voor weergave van de instelling van het gewenste luchtvochtigheidsniveau, druk eenmaal op de toets  of . Het digitale display toont de gewenste luchtvochtigheid gedurende 3 seconden samen met het pictogram , voordat het display terugkeert naar de actuele luchtvochtigheid en het pictogram .

### 5.6.2 Nachtmodus

- In de nachtmodus, werkt het toestel op een laag ventilator-toerental voor ultra stil bedrijf waarbij de lampen op de gebruikersinterface zijn uitgeschakeld.
- Wanneer het ingestelde gewenste luchtvochtigheidsniveau is bereikt, stopt het toestel en gaat deze in energiezuinig bedrijf om energie te besparen. De lichtring knippert als indicatie voor het energiezuinig bedrijf.
- Elke 20 minuten gaat het toestel weer in bedrijf om luchtveranderingen te controleren en overeenkomstig te reageren.

- Wanneer het omgevingsluchtvochtigheidsniveau tot boven de gewenste waarde toeneemt, gaat het toestel weer in bedrijf tot de gewenste waarde weer is bereikt.
- Wanneer de gedetecteerde omgevingsluchtvochtigheid overeenkomt met de ingestelde gewenste waarde, gaat het toestel weer over in energiezuinig bedrijf en controleert vervolgens weer elke 20 minuten de omgevingsluchtvochtigheid.





Voor het activeren van de Nachtmodus en het regelen van de gewenste luchtvochtigheid:

- ▶ Druk eenmaal op de toets . Het toestel begint te werken in de Nachtmodus. Het display toont de omgevingsluchtvochtigheid samen met het pictogram . In deze modus, stuurt het toestel aan op een luchtvochtigheidsniveau van 55% als standaard ingestelde fabrieksinstelling.
- ▶ Om een ander gewenst luchtvochtigheidsniveau in te stellen, druk op eenmaal op de toets  of . Het digitale display schakelt om naar weergave van de gewenste instelling met pictogram .
- ▶ Voor veranderen van het gewenste luchtvochtigheidsniveau, druk op de toets  of  tot de gewenste waarde wordt getoond. De beschikbare instellingen zijn 40%, 45%, 50%, 55%, 60%, 65%, en 70%. Wanneer het gewenste luchtvochtigheidsniveau wordt getoond, blijft het pictogram gedurende 3 seconden op het scherm voordat wordt teruggeschakeld naar het omgevingsluchtvochtigheidsniveau samen met het pictogram . Na 3 seconden schakelen de lampen op de gebruikersinterface uit, met uitzondering van het pictogram .
- ▶ Druk op een willekeurige toets, om de verlichting in te schakelen. De lampen schakelen in gedurende 3 seconden.
- ▶ Voor weergave van de instelling van het gewenste luchtvochtigheidsniveau, druk eenmaal op de toets  of . Het digitale display toont de gewenste luchtvochtigheid gedurende 3 seconden samen met het pictogram  voordat het display terugkeert naar de actuele luchtvochtigheid en het pictogram . Na 3 seconden gaat de verlichting weer uit.

### 5.6.3 Wasmodus

- In de wasmodus werkt het toestel op maximaal vermogen en met een standaard uitschakeltimer van 8 uur.
- De tijd kan worden ingesteld tussen 1 tot 12 uur.
- Om energie te sparen en te voorkomen dat de lucht te droog wordt, bewaakt het toestel het luchtvochtigheidsniveau en schakelt over naar alleen ventileren wanneer het omgevingsluchtvochtigheidsniveau 35% bereikt voordat de timer is verlopen.
- Wanneer het niveau van de omgevingsluchtvochtigheid toeneemt, start de compressor weer. Het energiebesparende aan-uit-bedrijf gaat door tot de timer is verlopen.
- Constante ontvochtiging zonder een timer en zonder energiebesparende aan-uit-modus is ook mogelijk (→ 5.6.4 "Constante ontvochtiging").

Voor starten van de wasmodus:

- ▶ Druk eenmaal op de toets .  
Het display toont de standaard timerinstelling van 8 uur samen met het pictogram .
- ▶ Voor het veranderen van de timerinstelling, druk op de toets  of  tot de gewenste tijd wordt getoond.
  - De timer kan worden ingesteld tussen 1 tot 12 uur.
  - Wanneer de gewenste timer-instelling wordt getoond, verschijnt deze op het display en het aftellen begint.
  - Wanneer de timer is verlopen, schakelt het toestel automatisch uit.
- ▶ Voor weergave van het omgevingsluchtvochtigheidsniveau, druk eenmaal op de toets .  
Na 3 seconden keert het display automatisch terug naar het voorgaande scherm.

### 5.6.4 Constante ontvochtiging

Constant ontvochtigen kan worden ingeschakeld via de wasmodus.



- ▶ Druk eenmaal op de toets  voor het inschakelen van de wasmodus.
- ▶ Druk op de toets  tot het display "CO" toont.  
Het toestel ontvochtigt constant bij hoog ventilatortoerental zonder een ingestelde gewenste luchtvochtigheid.
- ▶ Voor weergave van het omgevingsluchtvochtigheidsniveau, druk eenmaal op de toets.  
Na 3 seconden keert het display automatisch terug naar het voorgaande scherm.

### 5.6.5 Ontdooimodus (vorstbescherming)

- Wanneer de omgevingstemperatuur te laag is, kan ijs worden gevormd op de koelspiraalbuizen. Wanneer dit gebeurt, schakelt het toestel automatisch de ontdooimodus in en toont het pictogram .
- In de ontdooimodus werkt het toestel met hoog ventilatortoerental zonder ontvochtiging. Wanneer de spiraalbuizen geheel zijn ontdooid, keert het toestel terug naar normaal bedrijf.

### 5.6.6 Kinderslot

Voor inschakelen van het kinderslot:

- ▶ Druk gedurende 3 seconden op  om het bedieningspaneel van het toestel te blokkeren.  
Het pictogram  wordt getoond.



Wanneer het kinderslot is ingeschakeld, kan het toestel niet worden bediend of uitgeschakeld.

- ▶ Om het kinderslot uit te schakelen, houd de toets  nogmaals 3 seconden ingedrukt.

## 6 Toestel laten leeglopen

### 6.1 Afvoeren van het condens

Standaard wordt het water automatisch afgevoerd naar de watertank. Zorg er daarom voor, dat de watertank correct is geplaatst.

De afvoer kan op twee manieren worden uitgevoerd (→ 6.1.1 "Directe afvoer in de tank (auto afsluiten)" of 6.1.2 "Continu aftappen").

#### 6.1.1 Directe afvoer in de tank (auto afsluiten)

Het condenswater wordt direct afgevoerd naar de watertank. Wanneer tank vol raakt en moet worden leeggemaakt, draait de ventilator gedurende 3 minuten om overtollig water uit te blazen en te waarborgen dat geen resterend water kan nadruppelen bij het verwijderen van de tank. Daarna stopt het toestel waarbij vijf keer een piepgeluid klinkt, het pictogram  gaat branden en de lichtring knippert. Het toestel blijft uitgeschakeld tot de watertank is geleegd en opnieuw is geplaatst.

Om de tank leeg te maken, volgt de onderstaande stappen (→afb. 6).

- ▶ Grijp beide zijden van de watertank en trek deze recht uit het toestel [1].
- ▶ Klap de greep [2] omhoog en breng de watertank naar een wasbak, badkuip of andere afvoermogelijkheid.
- ▶ Houd de watertank met beide handen vast en giet deze leeg via het uitlooppat [3].  
Het deksel van de watertank hoeft niet te worden verwijderd.



- ▶ Drink het verzamelde condenswater niet op. Het condenswater is alleen geschikt voor bevochtigen van niet-eetbare planten.

- ▶ Plaats de watertank [4] weer op de juiste manier in het toestel.

Wanneer de watertank weer is teruggeplaatst, keert het toestel terug naar de voorgaande bedrijfsmodus.

#### 6.1.2 Continu aftappen

Continu aftappen kan worden gebruikt om het condenswater af te voeren zonder dat de watertank hoeft te worden geleegd. Ga daarvoor als volgt te werk (→afb. 7 en 8).

- ▶ Verwijder de dop op de afvoeropening.
- ▶ Bevestig de afvoerslang aan de afvoeropening.
- ▶ Plaats het andere uiteinde van de slang in een afvoer of iets dergelijks.



- ▶ Waarborg altijd dat de slang naar beneden verloopt en niet is geblokkeerd of geknikt.

## 7 Geheugenfunctie/auto-start

- Wanneer het toestel is uitgeschakeld en weer wordt ingeschakeld, wordt het bedrijf hervat in dezelfde modus en met dezelfde instellingen als voor het uitschakelen. Echter, wanneer een timer was ingesteld, wordt het toestel gereset naar de fabrieksinstelling van 8 uur.
- In geval van een onverwachte uitschakeling vanwege uitval van de voedingsspanning of direct loskoppelen van de voeding, zal het toestel automatisch herstarten met de voorgaande modus en instellingen wanneer de voedingsspanning weer is hersteld. De timer-instellingen blijven onveranderd.
- Wanneer het toestel zowel wordt uitgeschakeld als losgekoppeld van de voeding voordat deze weer wordt ingeschakeld, keert het terug naar de fabrieksinstelling, bijv. Automodus met een gewenste luchtvochtigheidsinstelling van 55%.

## 8 Reiniging en onderhoud



Schakel voor het reinigen of het onderhoud het toestel uit door het indrukken van de toets , en trek vervolgens de stekker uit de contactdoos.

### 8.1 Reinigen van de behuizing

Het toestel moet worden gereinigd met een olievrije doek of een licht vochtige doek (bevochtigd met water of een oplossing van warm water en mild vloeibaar reinigingsmiddel). Vervolgens afdrogen met een droge doek.



Zorg ervoor dat overtollig water uit de doek wordt gewrongen, voordat deze langs de bedieningen wordt geveegd. Overmatig water in of rondom de bedieningselementen kan schade aan het toestel veroorzaken.



Was het toestel nooit met water uit veiligheidsoverwegingen.

**VOORZICHTIG**

- ▶ Gebruik nooit agressieve reinigingsmiddelen zoals benzine, alcohol, oplosmiddelen, was of polijstmiddel om het toestel te reinigen.
- ▶ Sproei nooit met insecticiden of soortgelijke vloeistoffen.

## 8.2 Reinigen van de watertank

De watertank moet regelmatig worden gereinigd om schimmel- en meeldauwgroei te voorkomen. Ga daarvoor als volgt te werk (→afb. 9 en 11).

- ▶ Verwijder de greep.
  - Til de greep op.
  - Zorg ervoor dat de greep is ontgrendeld door deze uit te lijnen met het borgmechanisme aan beide zijden, één zijde na de ander, voordat deze wordt losgemaakt (→afb. 10, [1]).
  - Druk de greep naar buiten aan beide zijden, één zijde na de ander [2].
  - Til de greep op om deze te verwijderen [3].
  - Maak de drie bevestigingspunten van de deksel los (→afb. 11, [1]).
- ▶ Til de deksel op [2].
- ▶ Reinig de watertank met warm water en, indien nodig, met een mild reinigingsmiddel.
- ▶ Druk de deksel weer op zijn plaats.
- ▶ Plaats de greep weer in de juiste positie terug.

## 8.3 Reinigen van het filter

Om het rendement van het toestel te behouden, wordt geadviseerd de stoffilters regelmatig te reinigen. De frequentie daarvan hangt af van de duur en de omstandigheden van het bedrijf. Het stoffilter bevindt zich in het luchtinlaatrooster (→afb. 12).

- ▶ Voor het verwijderen van het stoffilter, druk het rooster uit de behuizing via de verzonken handgreep [1] naar uzelf toe [2].
- ▶ Trek het rooster verticaal omhoog om het rooster van de bodem los te maken [3].
- ▶ Gebruik een stofzuiger om stof te verwijderen.
- ▶ Wanneer het filter extreem vuil is, dompel het in warm water en spoel het verschillende keren af. Mild reinigingsmiddel kan ook worden gebruikt, indien nodig.



De watertemperatuur moet onder de 40 °C blijven.

- ▶ Schud voorzichtig het overtollig water van het filter.
- ▶ Waarborg dat het filter goed droog is voordat deze wordt teruggeplaatst in het toestel.
- ▶ Installeer het filter op de juiste manier.

## 9 Transport en opslag



Transporteren, verladen, reinigen, verzamelen en afvoeren van het koudemiddel mag alleen worden gedaan door technische servicecentra die zijn geautoriseerd door de fabrikant. Het toestel mag alleen worden afgevoerd door gespecialiseerde vakmensen.

### Transport

- Gebruik altijd twee handen om het toestel vast te houden bij het verplaatsen.
- Houd de hendel aan de achterkant van het toestel vast om het toestel stabiel te houden tijdens het verplaatsen.
- Verplaats of draai het toestel nooit ondersteboven of op een zijkant.

### Opslag



Wanneer het toestel gedurende een langere tijd niet wordt gebruikt:

- ▶ Schakel het toestel uit en verwijder de stop van de aansluiting.
- ▶ Maak de watertank leeg en reinig deze en zorg ervoor, dat zowel tank als toestel volledig droog zijn (→ hoofdstuk 8.2 "Reinigen van de watertank", pagina 143).
- ▶ Verwijder en reinig het stoffilter, laat deze compleet drogen en installeer deze dan opnieuw (→ hoofdstuk 8.3 "Reinigen van het filter", pagina 143).
- ▶ Bewaar het toestel op een koele, droge en goed geventileerde locatie, bij voorkeur afgedekt, zonder direct zonlicht, extreme temperatuur en overmatig veel stof.

## 10 Storingen verhelpen

Dit hoofdstuk geeft een overzicht van de meest voorkomende kwesties die kunnen optreden met het toestel. Neem contact

op met een geautoriseerde servicetechnicus, wanneer de oplossing niet is opgenomen in de onderstaande tabel.

Probleem	Mogelijke oorzaak	Oplossing
Het pictogram  brandt. De lichtring knippert.	De watertank is niet of niet correct geplaatst.	Plaats de watertank correct (→ hoofdstuk 6.1.1 "Directe afvoer in de tank (auto afsluiten)", pagina 142).
	De watertank is vol.	Maak de watertank leeg (→ hoofdstuk 8.2 "Reinigen van de watertank", pagina 143).
Het pictogram  brandt.	De omgevingstemperatuur is te laag.	Verhoog de omgevingstemperatuur, indien mogelijk.
Het toestel schakelt niet in, wanneer de toets ON/OFF wordt ingedrukt.	Het toestel is niet aangesloten op de contactdoos.	Sluit het toestel aan op de contactdoos.
Het toestel werkt niet.	De watertank is vol.	Maak de watertank leeg (→ hoofdstuk 8.2 "Reinigen van de watertank", pagina 143).
	De watertank is niet of niet correct geplaatst.	Plaats de watertank correct (→ hoofdstuk 6.1.1 "Directe afvoer in de tank (auto afsluiten)", pagina 142).
	Het toestel heeft het ingestelde vochtigheidsniveau bereikt en werkt in energiezuinig bedrijf.	Dat is normaal.
Het toestel ontvochtigt niet of verzamelt maar een klein beetje water.	De technische specificatie is niet geschikt voor de afmeting van de ruimte.	Controleer of het ontvochtigingsvermogen past bij de afmeting van de ruimte.
	Er is overmatig veel ventilatie.	Zorg ervoor dat alle ramen en deuren zijn gesloten om de ventilatie te minimaliseren.
	De omgevingstemperatuur is te hoog of te laag.	Zorg ervoor dat het toestel werkt in een omgeving met een temperatuur tussen 5 °C en 35 °C.
	Het vochtigheidsniveau is al heel laag.	Onder een omgevingsluchtvochtigheid van 45% verzamelt het toestel niet veel water omdat er niet veel vocht in de omgevingslucht aanwezig is.
Het toestel blaast warme lucht uit.	Het gewenste luchtvochtigheidsniveau is hoger dan het omgevingsluchtvochtigheidsniveau.	Verlaag het gewenste luchtvochtigheidsniveau.
	Het stoffilter is verstopt.	Reinig het stoffilter (→ hoofdstuk 8.3 "Reinigen van het filter", pagina 143).
	De bedrijfstijd is te kort.	Wacht een paar minuten.
Het toestel blaast warme lucht uit.	De ontvochtigde lucht wordt door de verwarmingspiralen gestuurd voordat deze aan de ruimte wordt afgegeven als onderdeel van het ontvochtigingsproces.	Dat is normaal.

Probleem	Mogelijke oorzaak	Oplossing
Het display geeft de gewenste luchtvochtigheid niet aan.	Het display toont de relatieve ruimteluchtvochtigheid.	Druk eenmaal op de toets $\wedge$ of $\vee$ om de ingestelde gewenste luchtvochtigheid te bekijken.
Er is water op de vloer.	Er is resterend water in de tank en het toestel kan overmatig zijn gekanteld tijdens het verplaatsen.	Beweeg de tank voorzichtig.
	De afvoerslang zit los.	Controleer de aansluiting van de afvoerslang en waarborg dat deze goed vastzit.
Het toestel is lawaaig.	De bodem is niet waterpas.	Plaats het toestel op een vlak, waterpas oppervlak.
	Het stoffilter is verstopt.	Schakel het toestel uit en reinig het filter ( $\rightarrow$ hoofdstuk 8.3 "Reinigen van het filter", pagina 143).

Tabel 6 Problemen en oplossingen

## 10.1 Storingcodes

Het toestel heeft een zelfdiagnosesysteem om een aantal waarschuwingen/storingen te identificeren. Storingmeldingen worden in het display van het bedieningspaneel getoond.

Storingcode	Beschrijving	Oorzaak	Oplossing
E1	F1 knippert elke 30 seconden op het display	Fout temperatuursensor	Neem contact op met een geautoriseerde servicebedrijf.
E2	F2 knippert elke 30 seconden op het display	Storing vochtsensor	Neem contact op met een geautoriseerde servicebedrijf.
L3	L3 knippert langzaam op het display	De luchtinlaattemperatuur is te hoog.	De omgevingstemperatuur waarbij het toestel wordt gebruikt is te hoog. Zorg ervoor dat het toestel wordt gebruikt bij temperaturen van 40 °C of lager.
L4	L4 knippert langzaam op het display	De luchtinlaattemperatuur is te laag.	De omgevingstemperatuur waarbij het toestel wordt gebruikt is te laag. Zorg ervoor dat het toestel wordt gebruikt bij temperaturen van 2 °C of hoger.

Tabel 7 Storingcodes en oplossingen

## 11 Milieubescherming en afvalverwerking

Milieubescherming is een ondernemingsprincipe van de Bosch Groep. Productkwaliteit, economische rendabiliteit en milieubescherming zijn gelijkwaardige doelen voor ons. Milieuwet- en regelgeving worden strikt nageleefd. Ter bescherming van het milieu passen wij, met inachtneming van bedrijfseconomische aspecten, de best mogelijke technieken en materialen toe.

### Verpakking

Bij het verpakken zijn we betrokken bij de landspecifieke recyclingsystemen, die een optimale recycling waarborgen. Alle gebruikte verpakkingsmaterialen zijn milieuvriendelijk en recyclebaar.

### Recyclen

Oude producten bevatten materialen die gerecycled kunnen worden.

De componenten kunnen gemakkelijk worden gescheiden en kunststoffen zijn gemarkeerd. Daardoor kunnen ze worden gesorteerd en voor recycling of afvalverwerking worden afgegeven.

### Afgedankte elektrische en elektronische toestellen



Dit symbool geeft aan dat het product niet met ander afval mag worden afgevoerd, maar moet worden ingeleverd bij verzamelpunten voor afvalverwerking en recycling.

Dit symbool geldt in landen waar de voorschriften voor elektronisch en elektrisch afval gelden bijv. "(UK) Waste Electrical and Electronic Equipment Regulations 2013 (zoals gewijzigd)". Deze voorschriften bepalen het kader voor de teruggave en recycling van gebruikte elektronische toestellen, zoals van toepassing in elk land.

Aangezien elektronische apparatuur gevaarlijke stoffen kan bevatten, moet deze op verantwoorde wijze worden gerecycled om mogelijke schade aan het milieu en de menselijke gezondheid tot een minimum te beperken. Bovendien draagt recycling van elektronisch afval bij tot het behoud van natuurlijke hulpbronnen.

Voor meer informatie over het milieuvriendelijk afvoeren van elektrische en elektronische apparatuur kunt u contact opnemen met de bevoegde lokale autoriteiten, uw huisvuildienst of de dealer waar u het product hebt gekocht.

Hier vindt u meer informatie:

[www.bosch-homecomfortgroup.com/en/company/legal-topics/weee/](http://www.bosch-homecomfortgroup.com/en/company/legal-topics/weee/)

## Koudemiddel R290



Het toestel bevat gefluoreerd gas R290 (aardopwarmingsvermogen 3<sup>1</sup>) uiterst brandbaar en niet-toxisch (A3).

De opgenomen hoeveelheid is aangegeven op het typeplaat van het toestel, dat zich aan de achterkant van het toestel bevindt.

Het koudemiddel is gevaarlijk voor het milieu en moet afzonderlijk worden verzameld en afgevoerd.

## 12 Informatie inzake gegevensbescherming



Wij, **Bosch Thermotechniek B.V., Zweedsestraat 1, 7418 BG Deventer, Nederland** verwerken product- en installatie-informatie, technische en verbodingsgegevens, communicatiegegevens, productregistratie en klant-

geschiedenisgegevens om productfunctionaliteit te bieden (art. 6 §1.1 (b) AVG), om aan onze plicht tot producttoezicht te voldoen en om redenen van productveiligheid en beveiliging (art. 6 §1.1 (f) AVG), om onze rechten met betrekking tot garantie en productregistratievragen te vrijwaren (art. 6 §1.1 (f) AVG) en voor het analyseren van de distributie van onze producten en om te voorzien in geïndividualiseerde informatie en aanbiedingen gerelateerd aan het product (art. 6 §1.1 (f) AVG). Om diensten te verlenen zoals verkoop- en marketing, contractbeheer, betalingsverwerking, programmeren, gegevensbeheer en online diensten kunnen we gegevens opvragen en overdragen aan externe dienstverleners en/of bedrijven gelieerd aan Bosch. In bepaalde gevallen, maar alleen indien een adequate gegevensbeveiliging is gewaarborgd, kunnen persoonlijke gegevens worden overgedragen aan ontvangers buiten de Europese Economische Ruimte. Aanvullende informatie is op aanvraag beschikbaar. U kunt contact opnemen met onze functionaris voor gegevensbescherming onder: Data Protection Officer for Information Security and Privacy (C/ISP), Robert Bosch GmbH, Postfach 30 02 20, 70442 Stuttgart, GER-MANY.

U heeft te allen tijd het rechts tot bezwaar tegen het verwerken van uw persoonsgegevens op basis van art. 6 §1.1 (f) AVG om redenen gerelateerd aan uw specifieke situatie of wanneer uw gegevens worden gebruikt voor marketingdoeleinden. Neem contact met ons op via [privacy.tnl@bosch.com](mailto:privacy.tnl@bosch.com) om uw rechten uit te oefenen. Voor meer informatie, scan de QR-code.

1) gebaseerd op BILAGE I van VERORDENING (EU) NR 517/2014 van het Europees Parlement en Commissie van 16 april 2014.

### 13 Technische gegevens:

Model		Dry 1000	Dry 2000	Dry 4000
Beschrijving	Eenheid			
Stroomvoorziening		220-240V, 50Hz	220-240V, 50Hz	220-240V, 50Hz
Nominaal ingangsvermogen	W	175	178	285
Afvoerspecificaties				
- 30°C / 80%	L/24 h	10	12	16
- 27°C / 60%		6	7	9,5
Luchtdebiet (minimaal/ maximaal)	m <sup>3</sup> /h	70 / 90	86 / 106	96 / 112
Geluidsdruk (minimaal/ maximaal)	dB(A)	34 / 36	35 / 38	38 / 40
Bedrijfsgrenswaarden	°C	+5 / +35	+5 / +35	+5 / +35
Bedrijfsgrenswaarde (relatieve luchtvochtigheid)	%	30 / 80	30 / 80	30 / 80
Variabel vochtbewakingsbereik (relatieve luchtvochtigheid)	%	40 – 70	40 – 70	40 – 70
Koudemiddel (type/ vulhoeveelheid)		R290 / 35g	R290 / 45g	R290 / 55g
Max. toegestane druk PS H	MPa	2,5	2,5	2,5
Max. toegestane druk PS L	MPa	1,0	1,0	1,0
Inhoud watertank	L	2,5	2,5	2,5

Tabel 8

### 14 Service-adressen

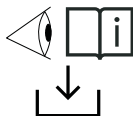

**NL:** Voor alle gedetailleerde productinformatie (technische specificaties, gedetailleerde gebruiks-/bedieningsinstructie, installatie-instructies enz.) u de QR-code links scannen met uw mobiele apparaat of gaat u naar:  
[www.docs.bosch-thermotechnology.com/download/pdf/file/6721850726](http://www.docs.bosch-thermotechnology.com/download/pdf/file/6721850726).

0010055589-001

## Innholdsfortegnelse

<b>1</b>	<b>Forklaring av symboler og sikkerhetsinstrukser ..</b>	<b>149</b>	<b>8</b>	<b>Rengjøring og vedlikehold .....</b>	<b>154</b>
1.1	Symbolforklaring .....	149	8.1	Rengjøring av dekselet .....	154
1.2	Generelle sikkerhetsinstrukser .....	149	8.2	Rengjøring av vanntanken .....	155
1.2.1	Sikkerhetsinstruksjoner .....	149	8.3	Rengjøring av filteret .....	155
<b>2</b>	<b>Merknader om denne bruksanvisningen .....</b>	<b>150</b>	<b>9</b>	<b>Flytting og oppbevaring .....</b>	<b>155</b>
<b>3</b>	<b>Opplysninger om produktet .....</b>	<b>150</b>	<b>10</b>	<b>Feilsøking .....</b>	<b>156</b>
3.1	Konformitetserklæring .....	150	10.1	Feilkoder .....	157
3.2	Leveringsomfang .....	150	<b>11</b>	<b>Miljøvern og kassering .....</b>	<b>158</b>
3.3	Produktoversikt .....	150	<b>12</b>	<b>Tekniske data .....</b>	<b>159</b>
3.4	Produktidentifikasjon .....	150	<b>13</b>	<b>Serviceadresser .....</b>	<b>159</b>
<b>4</b>	<b>Installasjon .....</b>	<b>151</b>			
4.1	Installasjonssted .....	151			
<b>5</b>	<b>Betjening .....</b>	<b>151</b>			
5.1	Betjeningsfeltoversikt .....	151			
5.2	Ikoner på displayet og deres displayfunksjon ..	151			
5.3	Tastnavn og -funksjoner .....	151			
5.4	Lysringstatus .....	152			
5.5	Slå PÅ/AV .....	152			
5.6	Driftsmoduser .....	152			
5.6.1	Automatisk drift .....	152			
5.6.2	Nattmodus .....	152			
5.6.3	Klesvaskmodus .....	153			
5.6.4	Konstant avfukting .....	153			
5.6.5	Avrimingsdrift (frostbeskyttelse) .....	153			
5.6.6	Barnesikring .....	153			
<b>6</b>	<b>Tømme apparatet .....</b>	<b>154</b>			
6.1	Tømme kondensvann .....	154			
6.1.1	Direkte drenering ned i tanken (automatisk avstenging) .....	154			
6.1.2	Kontinuerlig tømning .....	154			
<b>7</b>	<b>Minnefunksjon/autostart .....</b>	<b>154</b>			

## 1 Forklaring av symboler og sikkerhetsinstrukser

### 1.1 Symbolforklaring

#### Advarsler

I advarsler fremhever signalord typen og alvorlighetsgraden av konsekvensene, hvis tiltakene for å forebygge faren ikke følges.

Følgende signalord er definert og kan være brukt i dette dokumentet:

	<b>FARE</b>
<b>FARE</b> betyr at alvorlige og livstruende personskader vil oppstå.	

	<b>ADVARSEL</b>
<b>ADVARSEL</b> betyr at alvorlige og livsfarlige personskader kan oppstå.	

	<b>FORSIKTIG</b>
<b>FORSIKTIG</b> betyr at lette til middels alvorlige personskader kan oppstå.	

<b>INSTRUKS</b>
<b>MERK</b> betyr at materielle skader kan oppstå.

#### Viktig informasjon



Viktig informasjon som ikke medfører fare for mennesker og gjenstander, merkes med det viste symbolet.

#### Andre symboler

Symbol	Betydning
▶	Handlingsskritt
→	Henvisning til et annet punkt i dokumentet
•	Oversikt/listeoppføring
–	Oversikt/listeoppføring (2. trinn)

Tab. 1

Symbol	Betydning
	Advarsel om brennbare stoffer: R290-kuldemediet som brukes i dette produktet, er en gass med høy brennbarhet og som ikke er giftig (A3).

Tab. 2

### 1.2 Generelle sikkerhetsinstrukser

#### 1.2.1 Sikkerhetsinstruksjoner

Les denne bruksanvisningen nøye før du bruker apparatet, og lagre den for fremtidig referanse.

#### Fare

- Ikke rengjør apparatet med brennbar væske eller rengjøringsmiddel. Ikke søl væske på apparatet, dette for å unngå strømstøt, brannfare og/eller skade i den innvendige strukturen til filteret.
- Ikke spray brennbare materialer som insektmidler, alkohol eller parfyme i nærheten av apparatet.

#### Advarsel

- Kontroller at spenningen som er oppgitt på apparatet, samsvarer med den lokale strømspenningen før du kobler til apparatet.
- Påse at strømledningen ikke går over svært trafikkerte områder for å hindre frynsing, overoppheting og snubling.
- Hvis strømledningen eller en annen fungerende komponent i apparatet er skadet, skal den øyeblikkelig skiftes ut av en Bosch autorisert tekniker.
- Ikke bruk apparatet hvis støpselet, strømledningen eller selve apparatet er skadet.
- Bruk, rengjøring og vedlikehold av apparatet må utføres av voksne.
- Ikke blokker luftinntaket og -utløpet, f.eks. ved å plassere gjenstander på luftuttaket eller foran luftinntaket.
- Sørg for at fremmedlegemer ikke faller inn i apparatet gjennom luftuttaket.
- Ikke varm opp apparatet, for å unngå skade på enheten eller brannfare.
- Kuldemediet er luftfritt.

#### Forsiktig

- Apparatet er laget for bruk i boliger innendørs, under normale driftsbetingelser.
- Alltid plasser og bruk apparatet på en tørr, stabil, jevn og horisontal overflate.
- Ikke sitt eller stå på apparatet. Ikke plasser noe opp på apparatet.
- Unngå å slå på apparatet (spesielt luftinntaket og utløpet) med harde gjenstander.
- Ikke sett fingrene eller gjenstander inn i luftuttaket eller luftinntaket, dette for å forhindre fysisk skade eller funksjonsfeil på apparatet.

- Ikke trekk apparatet etter ledningen.
- Ikke flytt apparatet med mindre strømmen er frakoblet.
- Hvis apparatet er blokkert, skal det kontrolleres umiddelbart av en autorisert Bosch tekniker.
- Ikke bruk apparatet når du røyker innendørs, har brukt insektmidler, desinfiserende middel eller på steder med oljerester, brennende røkelse eller kjemiske gasser.
- Ikke bruk apparatet i nærheten av gassapparater, varmeinnretninger eller ildsteder.
- Pass på å koble fra apparatet når du vil flytte det, rengjøre det, skifte ut filteret eller utføre annet vedlikehold.
- Ha tilsyn med barn for å sikre at de ikke leker med apparatet.
- Dette apparatet er ikke ment for bruk av personer med reduserte fysiske, sansemessige eller mentale evner (inkludert barn) eller manglende erfaring og kunnskap, med mindre de er under tilsyn eller har fått instruksjoner om bruken av apparatet av en person som er ansvarlig for deres sikkerhet.
- Dette apparatet kan brukes av barn fra 8 år og oppover og personer med reduserte fysiske, sansemessige eller mentale evner eller manglende erfaring og kunnskap hvis de er under oppsyn eller har fått instruksjoner om bruken av apparatet på en sikker måte og forstår farene involvert.
- Barn skal ikke leke med apparatet. Rengjøring og bruker-vedlikehold skal ikke utføres av barn uten tilsyn.
- Ikke bruk filteret når det er ekstremt skittent.
- Det skal ikke brukes andre midler for å akselerere avrimingsprosessen enn dem som er anbefalt av produsenten.

### Beregnet bruk av apparatet

Apparatet er kun beregnet på bruk innendørs. Dette apparatet må brukes utelukkende i husholdningsmiljøer og til det tiltenkte formålet det er utformet for.

All annen bruk anses som upassende og derfor farlig. Eventuelle skader som resulterer av slik feil bruk, omfattes ikke av garantien. Produsenten skal ikke holdes ansvarlig for skader forårsaket av uriktig, feilaktig og uforvarlig bruk og/eller på grunn av reparasjoner utført av ukvalifisert personale.

### Generelle farer ved kuldemedier

- ▶ Dette apparatet er fylt med kuldemediet R290. Hvis kuldemediagassen lekker og eksponeres for en ekstern antenneskilde, er det fare for brann.
- ▶ Ikke la noen andre stoffer enn det spesifiserte kuldemediet (R290) komme inn i kuldemediasylkusen.

### Spesielle kvalifikasjoner for kuldemediet R290

Tiltak som krever at produktet åpnes, må kun iverksettes av personale med kunnskap om egenskapene til og risikoene forbundet med kuldemediet R290.

Arbeid på kuldemediakretsen som involverer utstyr med brennbare kuldemedier, krever spesiell opplæring i tillegg til standard reparasjonsprosedyrer for kuldediautstyr.

- ▶ Følg instruksjonene i gjeldende lover og retningslinjer.

## 2 Merknader om denne bruksanvisningen

Illustrasjonene finner du samlet på slutten av denne bruksanvisningen. Teksten inneholder henvisninger til illustrasjonene.

Produktene kan avhengig av modell avvike fra framstillingen i denne bruksanvisningen.

## 3 Opplysninger om produktet

### 3.1 Konformitetserklæring

Dette produktets konstruksjonsmåte og driftsegenskaper er i samsvar med gjeldende europeiske og nasjonale forskrifter.

 CE-merkingen angir at produktet er i samsvar med all relevant EU-lovgivning for bruk av denne merkingen.

Den fullstendige teksten i konformitetserklæringen er tilgjengelig på internett: [www.bosch-homecomfortgroup.com](http://www.bosch-homecomfortgroup.com).

### 3.2 Leveringsomfang

→Fig. 1

- [1] Apparatet
- [2] Avløpsslange
- [3] Teknisk dokumentasjon

### 3.3 Produktoversikt

→Fig. 2

- [1] Betjeningsfelt
- [2] Luftuttak
- [3] Hjul (4 stk.)
- [4] Vanntankhåndtak
- [5] Vanntankdeksel
- [6] Vanntank
- [7] Luftinntaksgitter og støvfilter (integreert)
- [8] Strømledning
- [9] Håndtak
- [10] Dreneringsutløp

### 3.4 Produktidentifikasjon

#### Typeskilt

Typeskiltet inneholder effektdata, godkjenningsdata og serienummeret til produktet.

Typeskiltet er plassert på det indre huset bak vanntanken.

- ▶ Ta av vanntanken for å få tilgang til typeskiltet.

## 4 Installasjon

### 4.1 Installasjonssted

- Apparatet skal monteres og betjenes i et rom med et gulv-område som er større enn 4 m<sup>2</sup>.
- Apparatet skal monteres på et tilgjengelig sted for monterings-, reparasjons- og vedlikeholdsarbeid.
- Plasser apparatet stående på et stabilt, flatt underlag for å sikre stabilitet og minimere støy og vibrasjoner.
- Overhold en minsteavstand på 20 cm foran, over og på sidene av apparatet (→ fig. 3).
- Apparatets design gjør det mulig å plassere baksiden av apparatet inntil veggen.
- Ikke dekk til luftinntakene og -uttakene til apparatet.
- Unngå steder som utsettes for støy og resonans.
- Unngå steder som er utsatt for kraftige kunstige elektriske/ magnetiske felt.
- Unngå alvorlige naturlige forhold (f.eks. kraftige lampesot, svært sandete vinder, direkte solskinn eller varmekilder med høy temperatur).
- Unngå steder med brennbar eller eksplosiv gasslekkasje eller der det finnes aggressive gasser.
- Pluggen skal være lett tilgjengelig etter montering.

## 5 Betjening

### 5.1 Betjeningsfeltoversikt



→ Fig. 4

- [1] Automatisk drift-tast
- [2] Nattmodus-tast
- [3] Klesvaskmodus-tast
- [4] Display
- [5] Opp/øk-tast
- [6] Ned/reducer-tast
- [7] Strømtast (på/standby)/barnesikring

### 5.2 Ikoner på displayet og deres displayfunksjon

→ Fig. 5

Nr.	Navn	Displayfunksjon
[1]	Luftfuktighetsnivå i omgivelsene	Ikonet lyser når det relative luftfuktighetsnivået i omgivelsene vises på talldisplayet.
[2]	Still inn ønsket luftfuktighetsnivå	Ikonet lyser når det innstilte målet for relativ luftfuktighet vises på talldisplayet.

Nr.	Navn	Displayfunksjon
[3]	Driftsmodus	Viser gjeldende driftsmodus: <ul style="list-style-type: none"> <li>• Auto </li> <li>• Natt </li> <li>• Klesvask </li> </ul>
[4]	Lysring	Lysringen vises i hvitt, noe som angir ulike statuser. Se kapittel 5.4 "Lysringstatus".
[5]	Timer	Ikonet vises i klesvaskmodus når den gjenværende tiden vises på talldisplayet.
[6]	Fuktighetsprosent	Viser luftfuktighetsnivået (omgivelser/settpunkt) i prosent.
[7]	Barnesikring	Barnesikringsikonet vises når alternativet er valgt.
[8]	Talldisplay	Viser luftfuktighetsnivået (omgivelser/settpunkt) eller timerinnstilling.
[9]	Full vanntank	Ikonet for full vanntank vises når vanntanken er full.
[10]	Avrimingsfunksjon	Avrimingsikonet vises når apparatet automatisk går automatisk over til avrimingsdrift (→ kapittel 5.6.5 "Avrimingsdrift (frostbeskyttelse)").

Tab. 3 Ikoner og deres displayfunksjon

### 5.3 Tastnavn og -funksjoner

Nr.	Tast/indikator	Funksjon
[1]		Automatisk drift-tast Slå på automatisk drift
[2]		Nattmodus-tast Slå på nattmodus
[3]		Klesvaskmodus-tast Slå på klesvaskmodus
[4]	Display	Se kapittel 5.2, side 151
[5]		Opp/øk-tast Juster fuktighets-/ timerinnstillingen oppover
[6]		Ned/reducer-tast Juster fuktighets-/ timerinnstillingen nedover
[7]		Strømtast (på/standby)/ barnesikring Slå apparatet på/av Slå på/av barnesikringen

Tab. 4 Tastnavn og -funksjoner

## 5.4 Lysringstatus

Tilstander	Beskrivelse	Status
Lysler permanent	Alle LED-ene lysler	Drift
Puster	Alle LED-ene endrer lysstyrke fra 100 % til 0 % og tilbake til 100 %.	Status for energiinnsparing
Blinker sakte	LED-ene slår seg sakte av og på i et gjentakende mønster.	Innstilling av RH-mål Timerinnstilling Avrimingsfunksjon
Avtakende	LED-ene starter med full belysning og avtar gradvis i retning mot klokka i forhold til den innstilte tidsinnstillingen, helt til de slår seg av. 	Timer utløper
Blinker raskt	LED-en slår seg raskt av og på i et gjentakende mønster.	Full vanntank

Tab. 5 Lysringmoduser og -status

## 5.5 Slå PÅ/AV

- ▶ Sett støpselet til apparatet i stikkkontakten. Apparatet går over til standby-modus.
- ▶ Trykk på  for å slå på apparatet.



Apparatet starter i samme drift og innstilling som da det slått av.

- ▶ Trykk på tasten  for å sette apparatet i standby. Vifta går i noen sekunder for å blåse ut den varme luften inne i apparatet. Deretter stopper apparatet og går over til standby-modus.













## 5.6 Driftsmoduser

### 5.6.1 Automatisk drift

- I automatisk drift justerer apparatet ytelsen automatisk basert på den relative luftfuktigheten i omgivelsene og det innstilte målfuktighetsnivået for å spare energi og redusere støy.

- Viftehastigheten justeres for å øke avtrekkshastigheten når det er nødvendig, eller for å skifte til lavere viftehastighet når målfuktigheten nesten er nådd.
- Når det innstilte luftfuktighetsnivået er nådd, stopper apparatet og går over i energisparemodus for å spare energi. Lysringen blinker for å indikere energisparemodus.
- Hvert 20. minutt gjenopptar apparatet driften for å følge med på luftforandringene og reagere deretter.
- Hvis luftfuktigheten i omgivelsene stiger over det innstilte målet, fortsetter apparatet å gå til målet er nådd igjen.
- Når den registrerte luftfuktigheten stemmer overens med det innstilte målet, går apparatet tilbake til energisparemodus og gjenopptar prøvetaking av luftfuktigheten hvert 20. minutt.

For å gå over til automatisk drift og regulere ønsket luftfuktighetsnivå:













- ▶ Trykk på tasten . Apparatet begynner å kjøre med automatisk drift. Displayet viser luftfuktighetsnivået sammen med ikonet . I denne modusen har apparatet som standard et luftfuktighetsmål på 55 %.
- ▶ For å velge et annet målfuktighetsnivå trykker du én gang på tasten  eller . Talldisplayet går over til å vise målinnstillingen sammen med ikonet .
- ▶ For å endre målfuktighetsnivået trykker du på  eller  til ønsket målfuktighetsnivå vises. De tilgjengelige målnivåene for luftfuktighet er 40 %, 45 %, 50 %, 55 %, 60 %, 65 % og 70 %. Når ønsket luftfuktighetsnivå vises, blir ikonet stående på skjermen i 3 sekunder før det skifter tilbake til luftfuktigheten i omgivelsene sammen med ikonet .
- ▶ Trykk én gang på  eller  for å vise innstillingen for ønsket luftfuktighetsnivå. Displayet viser ønsket luftfuktighetsnivå i 3 sekunder sammen med ikonet  før det går tilbake til å vise gjeldende luftfuktighetsnivå og ikonet .

### 5.6.2 Nattmodus

- I nattmodus går apparatet på lav viftehastighet for svært stillestående drift, og lysene på brukergrensesnittet er slått av.
- Når det innstilte luftfuktighetsnivået er nådd, stopper apparatet og går over i energisparemodus for å spare energi. Lysringen blinker for å indikere energisparemodus.
- Hvert 20. minutt gjenopptar apparatet driften for å følge med på luftforandringene og reagere deretter.
- Hvis luftfuktigheten i omgivelsene stiger over det innstilte målet, fortsetter apparatet å gå til målet er nådd igjen.

- Når den registrerte luftfuktigheten stemmer overens med det innstilte målet, går apparatet tilbake til energisparemodus og gjenopptar prøvetaking av luftfuktigheten hvert 20. minutt.





For å gå over til nattmodus og regulere ønsket luftfuktighetsnivå:

- Trykk én gang på tasten . Apparaten begynner å kjøre i nattmodus. Displayet viser luftfuktighetsnivået sammen med ikonet . I denne modusen har apparatet som standard et luftfuktighetsmål på 55 %.
- For å velge et annet målfuktighetsnivå trykker du én gang på tasten  eller . Talldisplayet går over til å vise målinnstillingen sammen med ikonet .
- For å endre målfuktighetsnivået trykker du på  eller  til ønsket målfuktighetsnivå vises. De tilgjengelige målnivåene for luftfuktighet er 40 %, 45 %, 50 %, 55 %, 60 %, 65 % og 70 %. Når ønsket luftfuktighetsnivå vises, blir ikonet stående på skjermen i 3 sekunder før det skifter tilbake til luftfuktigheten i omgivelsene sammen med ikonet . Etter 3 sekunder slår lysene på brukergrensesnittet seg av, med unntak av ikonet .
- Trykk på en valgfri tast for å aktivere lysene. Lysene slår seg på og deretter av igjen etter 3 sekunder.
- Trykk én gang på  eller  for å vise innstillingen for ønsket luftfuktighetsnivå. Displayet viser ønsket luftfuktighetsnivå i 3 sekunder sammen med ikonet  før det går tilbake til å vise gjeldende luftfuktighetsnivå og ikonet . Etter 3 sekunder slår lysene seg av igjen.

### 5.6.3 Klesvaskmodus



- I klesvaskmodus kjører apparatet med maksimal ytelse og med en avstengningstimer på 8 timer som standard.
- Denne perioden kan justeres i et område fra 1 til 12 timer.
- For å spare energi og forhindre at lufta blir for tørr overvåker apparatet luftfuktigheten i omgivelsene og går over til viftmodus når luftfuktigheten i omgivelsene når 35 % før timeren utløper.
- Hvis luftfuktigheten i omgivelsene øker, slår kompressoren seg på igjen. Denne energisparende av/på-funksjonen fortsetter fram til timeren utløper.
- Kontinuerlig avfukting uten timer og uten energisparende av/på-funksjon er også tilgjengelig (→ 5.6.4 "Konstant avfukting").

Slik går du over til klesvaskmodus:

- Trykk én gang på tasten . Displayet viser standard timerinnstilling på 8 timer sammen med ikonet .
- For å justere timerinnstillingen trykker du på  eller  til ønsket periode vises.
  - De tilgjengelige timerinnstillingene spenner fra 1 til 12 timer.
  - Når ønsket timerinnstilling er valgt, vises den på displayet og begynner å telle ned.
  - Når timeren er utløpt, slår apparatet seg av automatisk.
- Trykk én gang på tasten  for å vise luftfuktighetsnivået. Etter 3 sekunder går displayet automatisk tilbake til forrige visning.

### 5.6.4 Konstant avfukting

Konstant avfukting kan aktiveres via klesvaskmodus.



- Trykk én gang på tasten  for å gå over til klesvaskmodus.
- Trykk på tasten  fram til "CO" vises på displayet. Apparaten avfukter kontinuerlig med høy viftehastighet uten innstilt målfuktighet.
- Trykk én gang på tasten for å vise luftfuktigheten i omgivelsene. Etter 3 sekunder går displayet automatisk tilbake til forrige visning.

### 5.6.5 Avrimingsdrift (frostbeskyttelse)

- Når omgivelsestemperaturen er for lav, kan det dannes is på kjølebatteriene. Hvis dette skjer, går apparatet automatisk over til avrimingsmodus og viser ikonet .
- I avrimingsmodus kjører apparatet med høy viftehastighet uten avfukting. Når spolene er helt avrimet, går apparatet tilbake til normal drift.

### 5.6.6 Barnesikring

Slik aktiverer du barnesikringen:

- Trykk inn  i 3 sekunder for å låse apparatets kontrollpanel. Ikonet  vises.



Når barnesikringen er aktivert, er det ikke mulig å endre noen innstillinger eller slå av apparatet.

- For å deaktivere barnesikringen holder du inne tasten  i 3 sekunder til.

## 6 Tømme apparatet

### 6.1 Tømme kondensvann

Som standard vil vannet automatisk renne ned i vanntanken. Sørg derfor for at tanken er riktig montert.

Dreneringen kan utføres på to måter (→ 6.1.1 "Direkte drenering ned i tanken (automatisk avstenging)" eller 6.1.2 "Kontinuerlig tømning").

#### 6.1.1 Direkte drenering ned i tanken (automatisk avstenging)

Kondensvannet ledes direkte ned i vanntanken. Når tanken blir full og må tømmes, går vifta i 3 minutter for å blåse ut overflødig vann og sikre at det ikke er igjen noe vann som kan dryppe av når tanken tas ut. Deretter stopper apparatet driften og avgir fem pipelyder. Ikonet  lyser, og lysringen blinker. Apparatet holder seg inaktivt fram til vanntanken er tømt og satt inn igjen.

For å tømme tanken må du følge trinnene nedenfor (→ fig. 6).

- ▶ Ta tak i begge sider av vanntanken og trekk den rett ut fra apparatets nedre bakside [1].
- ▶ Vipp opp håndtaket [2], og ta vanntanken til en vask, et badekar eller annet egnet sted.
- ▶ Hold vanntanken med begge hender, og tøm den gjennom avløpshullet [3].  
Det er ikke nødvendig å ta av vanntankdekselet.



- ▶ Ikke drikk det oppsamlede kondensvannet. Kondensvannet egner seg bare til vanning av ikke-spiselige planter.

- ▶ Sett inn vanntanken [4] igjen i motsatt rekkefølge av da du tok den ut.

Når vanntanken er på plass igjen, går apparatet tilbake til forrige modus eller innstilling.

#### 6.1.2 Kontinuerlig tømning

Kontinuerlig tømning kan brukes til å tømme kondensvannet uten å måtte tømme vanntanken. Da må du følge trinnene nedenfor (→ fig. 7 og 8).

- ▶ Ta av lokket fra dreneringsutløpet.
- ▶ Fest dreneringsslangen til dreneringsutløpet.
- ▶ Plasser den andre enden av slangen i avløpet.



- ▶ Sørg alltid for at slangen er rettet nedover, og at den ikke er bøyd eller tilstoppet.

## 7 Minnefunksjon/autostart

- Når apparatet slås av og på igjen, vil det gjenoppta driften med samme modus og innstillinger som før utkoblingen. Hvis en timer var stilt inn tidligere, vil den imidlertid tilbakestilles til standardinnstillingen på 8 timer.
- Hvis apparatet uventet slås av på grunn av strøbrudd eller direkte frakobling, vil det automatisk starte på nytt med forrige modus og innstillinger når strømmen kommer tilbake. Timerinnstillingene endres ikke.
- Hvis apparatet både slås av og trekkes ut av stikkkontakten før det slås på igjen, vil det gå tilbake til fabrikkinnstillingene, f. eks. automatisk drift med en målfuktighet på 55 %.

## 8 Rengjøring og vedlikehold



Før rengjøring eller vedlikehold må du slå av apparatet ved å trykke på tasten  og koble fra strømkabelen.

### 8.1 Rengjøring av dekelet

Apparatet skal rengjøres med en oljefri klut eller en lett fuktig klut (fuktet med vann eller en løsning med varmt vann og mildt flytende rengjøringsmiddel). Deretter bør den tørkes med en tørr klut.



Pass på å vri ut overflødig vann fra kluten før du tørker rundt betjeningselementene. Overflødig vann i eller rundt kontrollene kan skade apparatet.



Av sikkerhetshensyn må du aldri vaske apparatet med vann.



#### FORSIKTIG

- ▶ Bruk aldri harde rengjøringsmidler, bensin, alkohol, løsemidler, voks eller lakk til å rengjøre apparatet.
- ▶ Sprøyt aldri på insektmiddel eller lignende væsker.

## 8.2 Rengjøring av vanntanken

Vanntanken bør rengjøres regelmessig for å forhindre mugg og soppvekst. Følg da trinnene nedenfor (→fig. 9 til 11).

- ▶ Ta av håndtaket.
  - Løft opp håndtaket.
  - Sørg for at håndtaket er ulåst ved å rette det inn med låsemekanismen på begge sider etter hverandre, før du tar det av (→Fig. 10, [1]).
  - Skyv håndtaket utover på begge sider etter hverandre [2].
  - Løft opp håndtaket for å løsne det [3].
  - Løsne de tre festepunktene på dekselet (→fig. 11, [1]).
- ▶ Løft opp dekselet [2].
- ▶ Rengjør vanntanken med varmt vann og om nødvendig med mildt rengjøringsmiddel.
- ▶ Skyv dekselet tilbake på plass.
- ▶ Sett inn håndtaket igjen i motsatt rekkefølge av da du tok det ut.

## 8.3 Rengjøring av filteret

For å opprettholde effektiviteten til apparatet anbefales det å rengjøre støvfilterne regelmessig. Frekvensen avhenger av varigheten og driftsforholdene.

Støvfilteret er integrert i luftinntaksgitteret (→fig. 12).

- ▶ For å fjerne støvfilteret skyver du gitteret ut av huset gjennom håndtakets fordypning [1] og mot deg selv [2].
- ▶ Trekk gitteret loddrett opp for å løsne det fra bunnen [3].
- ▶ Bruk en støvsuger for å fjerne støv.
- ▶ Hvis det er ekstremt skittent, må det senkes ned i varmt vann og skylles flere ganger. Det kan også brukes mildt rengjøringsmiddel ved behov.



Vanntemperaturen må holdes under 40 °C.

- ▶ Rist overflødig vann forsiktig fra filteret.
- ▶ Kontroller at filteret er helt tørt før du setter det tilbake på apparatet.
- ▶ Monter filteret på nytt i motsatt rekkefølge.

## 9 Flytting og oppbevaring



Transport, lasting, rengjøring, gjenvinning og kassering av kuldemedia må kun utføres av tekniske servicesentre autorisert av produksjonsselskapet. Apparatet må kun kasseres av spesialisert personell.

### Flytting

- Bruk to hender til å holde apparatet når det flyttes.
- Hold i håndtaket på apparatets bakside for å holde apparatet stabilt under transport.
- Du må aldri transportere eller snu apparatet opp-ned eller på siden.





### Lagring

Hvis apparatet ikke skal brukes over lengre tid:

- ▶ Slå av apparatet, og trekk støpset ut av stikkkontakten.
- ▶ Tøm og rengjør vanntanken, og sørg for at både tanken og apparatet får tørke helt (→kapittel 8.2 "Rengjøring av vanntanken", side 155).
- ▶ Fjern og rengjør filterne, la dem tørke helt, og sett dem inn på nytt (→ kapittel 8.3 "Rengjøring av filteret", side 155).
- ▶ Oppbevar apparatet på et kjølig, tørt og godt ventilert sted, helst tildekket, beskyttet mot direkte sollys, ekstreme temperaturer og for mye støv.

## 10 Feilsøking

Dette kapittelet oppsummerer de vanligste problemene som kan oppstå med apparatet. Hvis løsningen ikke finnes i tabellen nedenfor, kan du kontakte en autorisert servicetekniker.

Problem	Mulig årsak	Mulig løsning
Ikonet  lyser. Lysringen blinker.	Vanntanken er ikke på plass eller riktig plassert.	Sett vanntanken på plass (→ kapittel 6.1.1 "Direkte drenering ned i tanken (automatisk avstenging)", side 154).
	Vanntanken er full.	Tøm vanntanken (→ kapittel 8.2 "Rengjøring av vanntanken", side 155).
Ikonet  lyser.	Omgivelsestemperaturen er for lav.	Øk omgivelsestemperaturen hvis det er mulig.
Apparatet slås ikke på når du trykker på AV/PÅ-knappen.	Apparatet er ikke koblet til.	Koble til apparatet.
Apparatet er ikke i gang.	Vanntanken er full.	Tøm vanntanken (→ kapittel 8.2 "Rengjøring av vanntanken", side 155).
	Vanntanken er ikke på plass eller riktig plassert.	Sett vanntanken på plass (→ kapittel 6.1.1 "Direkte drenering ned i tanken (automatisk avstenging)", side 154).
	Apparatet har nådd det innstilte målfuktighetsnivået og går over til energisparemodus.	Dette er normalt.
Apparatet avfukter ikke eller samler lite vann.	Den tekniske spesifikasjonen er kanskje ikke egnet for romstørrelsen.	Kontroller at avfuktingskapasiteten samsvarer med romstørrelsen.
	Det er for mye ventilasjon.	Sørg for at alle vinduer og ytterdører er lukket for å minimere ventilasjonen.
	Omgivelsestemperaturen er enten for lav eller for høy.	Sørg for at apparatet brukes i et miljø mellom 5 °C og 35 °C.
	Luftfuktigheten er allerede svært lav.	Under en omgivelsesfuktighet på 45 % kan det hende at apparatet ikke samler opp så mye vann på grunn av for lite fuktighet i omgivelsene.
	Målfuktighetsnivået er høyere enn luftfuktigheten i omgivelsene.	Reduser ønsket luftfuktighetsnivå.
	Støvfileret er tilstoppet.	Rengjør støvfileret (→ kapittel 8.3 "Rengjøring av filteret", side 155).
	Kjøretiden er for kort.	Vent noen minutter.
Apparatet blåser ut varm luft.	Den avfuktede lufta ledes gjennom varmespøler før den slippes ut i rommet, som del av avfuktingsprosessen.	Dette er normalt.
Displayet viser ikke målinnstillingen for luftfuktighet.	Displayet viser den relative luftfuktigheten i rommet.	Trykk én gang på  eller  for å se målfuktighetsinnstillingen.

Problem	Mulig årsak	Mulig løsning
Det er vann på gulvet.	Det er restvann i tanken, og apparatet kan ha blitt vippet for mye mens det ble flyttet.	Flytt tanken forsiktig.
	Dreneringsslangen er løs.	Kontroller tilkoblingen til dreneringsslangen, og sørg for at den sitter ordentlig fast.
Apparatet er bråket.	Underlaget er ikke plant.	Plasser apparatet på en flat og plan overflate.
	Luftfilteret er tilsmusset.	Slå av apparatet, og rengjør støvfilteret (→ kapittel 8.3 "Rengjøring av filteret", side 155).

Tab. 6 Problemer og løsninger

### 10.1 Feilkoder

Apparatet har et selvdiagnosesystem for å identifisere en rekke advarsler/funksjonsfeil. Feilmeldinger vises i displayet på kontrollpanelet.

Feilkode	Beskrivelse	Årsak	Løsning
E1	E1 blinker på displayet hvert 30. sekund	Feil på temperaturføler	Ta kontakt med autorisert servicetekniker.
E2	E2 blinker på displayet hvert 30. sekund	Feil på fuktighetssensor	Ta kontakt med autorisert servicetekniker.
L3	L3 blinker sakte på displayet	Luftinntakstemperaturen er for høy.	Omgivelsestemperaturen der apparatet brukes, er for høy. Sørg for at apparatet brukes i temperaturer på 40 °C eller lavere.
L4	L4 blinker sakte på displayet	Luftinntakstemperaturen er for lav.	Omgivelsestemperaturen der apparatet brukes, er for lav. Sørg for at apparatet brukes i temperaturer på 2 °C eller høyere.

Tab. 7 Feilkoder og løsninger

## 11 Miljøvern og kassering

Miljøvern er et grunnleggende driftsprinsipp for Bosch-gruppen.

For oss er produktenes kvalitet, driftsøkonomi og miljøvern likestilte målsetninger. Lover og forskrifter angående miljøvern overholdes konsekvent.

Med hensyn til økonomiske aspekter tar vi i bruk best mulig teknikk og materiale for å beskytte miljøet.

### Emballasje

Når det gjelder emballasje samarbeider vi med de spesifikke gjenvinningsystemene i de forskjellige landene som garanterer optimal gjenvinning.

Alle emballasjematerialer som brukes, er miljøvennlige og kan gjenvinnnes.

### Gammelt apparat

Gamle apparater inneholder verdifulle materialer som kan gjenvinnnes.

De forskjellige delene er lette å skille. Plast er merket. Dermed kan de forskjellige delene kildesorteres og leveres til gjenvinning eller avfallsbehandling.

### Elektrisk og elektronisk avfall



Dette symbolet betyr at produktet ikke skal kastes sammen med annet avfall, men må leveres til behandling, innsamling, resirkulering og kassering på innsamlingspunkter for avfall.

Symbolet gjelder for land med forskrifter for elektronisk avfall, f.eks. "Europeisk direktiv 2012/19/EF om avfall fra elektrisk og elektronisk utstyr". Denne forskriften definerer de generelle forholdene som gjelder retur og resirkulering av gamle elektroniske enheter i de enkelte landene.

Siden elektroniske apparater kan inneholde farlige stoffer, må de resirkuleres på en forsvarlig måte for å minimere mulige miljøskader og fare for menneskers helse. Gjenvinning av elektronisk avfall bidrar også til å bevare naturressursene.

For mer informasjon om miljøvennlig avhending av elektrisk og elektronisk utstyr kan du kontakte de ansvarlige lokale myndighetene, avfallsselskapet ditt eller forhandleren der du kjøpte produktet.

Mer informasjon finner du her:

[www.bosch-homecomfortgroup.com/en/company/legal-topics/weee/](http://www.bosch-homecomfortgroup.com/en/company/legal-topics/weee/)

### Kuldemedium R290



Apparatet inneholder fluorisert gass R290 (drivhu-seffekt potensiale 3<sup>1)</sup>) høy brennbarhet og som ikke er giftig (A3).

Innholdsmengden indikeres på typeskiltet som er plassert på baksiden av apparatet.

Kuldemedier er farlig for miljøet og må samles inn og avhendes separat.

1) Basert på ANNEKS I av FORORDNING (EU) nr. 517/2014 av EU-parlamentet og av Rådet av 16. april 2014.

## 12 Tekniske data

Modell		Dry 1000	Dry 2000	Dry 4000
Beskrivelse	Enhet			
Strømforsyning		220-240V, 50Hz	220-240V, 50Hz	220-240V, 50Hz
Nominell inngangseffekt	W	175	178	285
Avtrekksgard				
- 30°C / 80 %	L/24h	10	12	16
- 27°C / 60 %		6	7	9,5
Luftstrømning (min./maks.)	m <sup>3</sup> /h	70 / 90	86 / 106	96 / 112
Lydtrykk (min./maks.)	dB(A)	34 / 36	35 / 38	38 / 40
Driftsgrense	°C	+5 / +35	+5 / +35	+5 / +35
Driftsgrense (relativ luftfuktighet)	%	30 / 80	30 / 80	30 / 80
Variabelthumidistat-område (relativ luftfuktighet)	%	40 – 70	40 – 70	40 – 70
Kuldemedium (type/fylling)		R290 / 35g	R290 / 45g	R290 / 55g
Maks. tillatt trykk PS H	MPa	2,5	2,5	2,5
Maks. tillatt trykk PS L	MPa	1,0	1,0	1,0
Vanntankvolum	l	2,5	2,5	2,5

Tab. 8

## 13 Serviceadresser

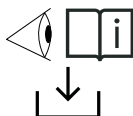

**NO:** For å se all produktrelatert informasjon (tekniske spesifikasjoner, detaljert brukerhåndbok, monteringsinstruksjoner osv.) skanner du inn QR-koden til venstre med mobilenheten din. Du kan også gå til:

[www.docs.bosch-thermotechnology.com/download/pdf/file/6721850726](http://www.docs.bosch-thermotechnology.com/download/pdf/file/6721850726).

0010055589-001

## Spis treści

<b>1</b>	<b>Objaśnienie symboli i wskazówki dotyczące bezpieczeństwa</b>	<b>161</b>
1.1	Objaśnienie symboli	161
1.2	Ogólne zalecenia bezpieczeństwa	161
1.2.1	Instrukcje dotyczące bezpieczeństwa	161
<b>2</b>	<b>Wskazówki dot. niniejszej instrukcji</b>	<b>162</b>
<b>3</b>	<b>Informacje o produkcie</b>	<b>163</b>
3.1	Deklaracja zgodności	163
3.2	Zakres dostawy	163
3.3	Przegląd produktu	163
3.4	Dane identyfikacyjne produktu	163
<b>4</b>	<b>Instalacja</b>	<b>163</b>
4.1	Miejsce montażu	163
<b>5</b>	<b>Obsługa</b>	<b>164</b>
5.1	Przegląd panelu obsługi	164
5.2	Ikony widoczne na wyświetlaczu i ich funkcje	164
5.3	Nazwy i funkcje przycisków	164
5.4	Stan pierścienia świetlnego	164
5.5	Włączanie/wyłączanie	165
5.6	Tryby pracy	165
5.6.1	Tryb automatyczny	165
5.6.2	Tryb nocny	166
5.6.3	Tryb prania	166
5.6.4	Stałe osuszanie	166
5.6.5	Tryb Odmrażania (ochrona przed zamarzaniem)	167
5.6.6	Zabezpieczenie przed dziećmi	167
<b>6</b>	<b>Opróżnianie urządzenia</b>	<b>167</b>
6.1	Spuszczanie kroplin	167
6.1.1	Spuszczanie bezpośrednio do zbiornika (automatyczne wyłączenie)	167
6.1.2	Stałe opróżnianie	167
<b>7</b>	<b>Funkcja pamięci/automatyczny start</b>	<b>168</b>
<b>8</b>	<b>Czyszczenie i konserwacja</b>	<b>168</b>
8.1	Czyszczenie obudowy	168
8.2	Czyszczenie zbiornika wody	168
8.3	Czyszczenie filtra	168
<b>9</b>	<b>Przenoszenie i przechowywanie</b>	<b>169</b>
<b>10</b>	<b>Usuwanie usterek</b>	<b>169</b>
10.1	Kody błędów	171
<b>11</b>	<b>Ochrona środowiska i utylizacja</b>	<b>171</b>
<b>12</b>	<b>Informacja o ochronie danych osobowych</b>	<b>172</b>
<b>13</b>	<b>Dane techniczne</b>	<b>172</b>
<b>14</b>	<b>Adresy serwisów</b>	<b>173</b>

## 1 Objaśnienie symboli i wskazówki dotyczące bezpieczeństwa

### 1.1 Objaśnienie symboli

#### Wskazówki ostrzegawcze

We wskazówkach ostrzegawczych zastosowano hasła ostrzegawcze oznaczające rodzaj i ciężar gatunkowy następstw zaniechania działań zmierzających do uniknięcia niebezpieczeństwa.

Zdefiniowane zostały następujące wyrazy ostrzegawcze używane w niniejszym dokumencie:

 **NIEBEZPIECZEŃSTWO**  
**NIEBEZPIECZEŃSTWO** oznacza poważne ryzyko wystąpienia obrażeń ciała zagrażających życiu.

 **OSTRZEŻENIE**  
**OSTRZEŻENIE** oznacza możliwość wystąpienia ciężkich obrażeń ciała, a nawet zagrożenie życia.

 **OSTROŻNOŚĆ**  
**OSTROŻNOŚĆ** oznacza ryzyko wystąpienia obrażeń ciała w stopniu lekkim lub średnim.

**WSKAZÓWKA**  
**UWAGA** oznacza ryzyko wystąpienia szkód materialnych.

#### Ważne informacje



Ważne informacje, które nie zawierają ostrzeżeń przed zagrożeniami dotyczącymi osób lub mienia, oznaczono symbolem informacji przedstawionym obok.

#### Inne symbole

Symbol	Znaczenie
▶	Czynność
→	Odsyłacz do innych fragmentów dokumentu
•	Pozycja/wpis na liście
–	Pozycja/wpis na liście (2. poziom)

Tab. 1

Symbol	Znaczenie
	Ostrzeżenie przed substancjami łatwopalnymi: czynnik chłodniczy R290 stosowany w tym produkcie jest gazem wysoce łatwopalnym i nietoksycznym (A3).

Tab. 2

### 1.2 Ogólne zalecenia bezpieczeństwa

#### 1.2.1 Instrukcje dotyczące bezpieczeństwa

Należy dokładnie zapoznać się z niniejszą instrukcją obsługi przed użyciem urządzenia i zachować ją do wykorzystania w przyszłości.

#### Niebezpieczeństwo

- Nie należy czyścić urządzenia za pomocą łatwopalnych płynów ani detergentów. Nie rozlewać żadnych płynów na urządzenie, aby uniknąć porażenia prądem, zagrożenia pożarem i/lub uszkodzenia wewnętrznej struktury filtra.
- W pobliżu urządzenia nie należy rozpylać żadnych materiałów łatwopalnych, takich jak środki owadobójcze, alkohol lub substancje zapachowe.

#### Ostrzeżenie

- Przed podłączeniem urządzenia sprawdzić, czy napięcie podane na tabliczce urządzenia odpowiada lokalnemu napięciu zasilania.
- Należy upewnić się, że przewód zasilający nie przebiega przez miejsca o dużym natężeniu ruchu, aby zapobiec jego uszkodzeniom, przegrzaniu i potknięciom.
- Jeśli przewód zasilający lub jakikolwiek inny element roboczy urządzenia jest uszkodzony, należy natychmiast zlecić jego wymianę autoryzowanemu serwisantowi firmy Bosch.
- Nie używać urządzenia, jeśli wtyczka, przewód zasilający lub samo urządzenie są uszkodzone.
- Obsługa, czyszczenie i konserwacja urządzenia powinny być wykonywane przez osoby dorosłe.
- Nie należy blokować wlotu ani wylotu powietrza, np. przez umieszczanie przedmiotów na wylocie powietrza lub przed wlotem powietrza.
- Upewnić się, że przez wylot powietrza do urządzenia nie dostaną się ciała obce.
- Nie należy nagrzewać urządzenia, aby uniknąć uszkodzenia urządzenia lub zagrożenia pożarem.
- Czynnik chłodniczy nie ma zapachu.

### Przeostoga

- Urządzenie jest przeznaczone do użytku w pomieszczeniach mieszkalnych, w normalnych warunkach pracy.
- Urządzenie należy zawsze umieszczać i używać na suchej, stabilnej, wypoziomowanej i płaskiej powierzchni.
- Nie siadać ani nie stawać na urządzeniu. Nie umieszczać żadnych przedmiotów na urządzeniu.
- Unikać uderzania urządzenia (w szczególności wlotu i wylotu powietrza) twardymi przedmiotami.
- Nie wkładać palców ani przedmiotów do wylotu lub wlotu powietrza, aby uniknąć obrażeń ciała lub nieprawidłowego działania urządzenia.
- Nie ciągnąć urządzenia za przewód.
- Nie przemieszczać urządzenia do momentu odłączenia zasilania.
- Jeśli urządzenie jest zablokowane, należy natychmiast zlecić jego sprawdzenie autoryzowanemu serwisantowi firmy Bosch.
- Nie używać urządzenia podczas palenia papierosów w pomieszczeniach, stosowania środków owadobójczych, dezynfekujących lub w miejscach, w których znajdują się oleiste pozostałości, palące się kadzidła lub opary chemiczne.
- Nie używać urządzenia w pobliżu urządzeń gazowych, urządzeń grzewczych ani kominków.
- Należy pamiętać o odłączeniu urządzenia od zasilania, gdy chcemy je przenieść, wyczyścić, wymienić filtr lub przeprowadzić inne czynności konserwacyjne.
- Należy dopilnować, aby dzieci nie bawiły się urządzeniem.
- Urządzenie nie jest przeznaczone do użytku przez osoby o obniżonej sprawności fizycznej, sensorycznej bądź umysłowej (także dzieci), a także przez osoby bez odpowiedniego doświadczenia i wiedzy, chyba że będą je użytkować pod nadzorem lub po uzyskaniu instrukcji od osoby odpowiedzialnej za ich bezpieczeństwo.
- To urządzenie może być używane przez dzieci w wieku powyżej 8. roku życia oraz osoby o ograniczonych zdolnościach fizycznych, sensorycznych lub umysłowych bądź osoby nieposiadające doświadczenia i wiedzy, o ile odbywa się to pod nadzorem lub zostały poinstruowane w zakresie bezpiecznej obsługi urządzenia i rozumieją związane z tym zagrożenia.
- Urządzenie nie może być używane przez dzieci do zabawy. Czyszczenie oraz konserwacja urządzenia nie mogą być przeprowadzane przez dzieci pozostające bez nadzoru.
- Nie używać mocno zabrudzonego filtra.
- Nie należy używać żadnych innych środków do przyspieszania procesu odmrażania poza tymi zalecanymi przez producenta.

### Zastosowanie urządzenia zgodne z przeznaczeniem

Urządzenie jest przeznaczone do użytku wyłącznie w pomieszczeniach. Urządzenie może być stosowane wyłącznie w gospodarstwach domowych i w celu, do którego jest przeznaczone.

Każde inne zastosowanie jest uznawane za niewłaściwe i w związku z tym niebezpieczne. Szkody powstałe w wyniku niewłaściwego zastosowania są wyłączone z odpowiedzialności producenta. Producent nie ponosi odpowiedzialności za wszelkie szkody powstałe wskutek niewłaściwego, nieprawidłowego i nieodpowiedzialnego użytkowania, oraz/lub napraw przeprowadzonych przez niewykwalifikowany personel.

#### **⚠️ Ogólne zagrożenia związane z czynnikiem chłodniczym**

- ▶ Urządzenie jest napełnione czynnikiem chłodniczym R290. W przypadku wycieku gazu chłodniczego i kontaktu z zewnętrznym źródłem zapłonu występuje ryzyko pożaru.
- ▶ Uważać, aby do obiegu czynnika chłodniczego nie dostała się żadna inna substancja niż określony czynnik chłodniczy (R290).

#### **⚠️ Specjalne wymagania co do czynnika chłodniczego R290**

Operacje wymagające otwarcia produktu mogą być wykonywane wyłącznie przez personel dysponujący odpowiednią wiedzą o produkcie i ryzykach związanych z czynnikiem chłodniczym R290.

Wykonywanie prac w obrębie obiegu czynnika chłodniczego oraz obejmujących sprzęt zawierający łatwopalny czynnik chłodniczy wymaga specjalnych kwalifikacji wykraczających poza standardowe procedury naprawy sprzętu zawierającego czynnik chłodniczy.

- ▶ Postępować zgodnie z wytycznymi w odpowiednich ustawach i dyrektywach.

## 2 Wskazówki dot. niniejszej instrukcji

Ilustracje zostały zebrane na końcu instrukcji. W tekście zawarto odnośniki do ilustracji.

W zależności od modelu produktu mogą wyglądać inaczej niż przedstawiono na ilustracjach.

## 3 Informacje o produkcie

### 3.1 Deklaracja zgodności

Konstrukcja i charakterystyka robocza tego wyrobu spełniają wymagania europejskie i krajowe.

 Oznakowanie CE wskazuje na zgodność produktu z wszelkimi obowiązującymi przepisami prawnymi UE, przewidującymi umieszczenie oznakowania CE na produkcie.

Pełny tekst deklaracji zgodności UE dostępny jest w internecie: [www.bosch-homecomfort.pl](http://www.bosch-homecomfort.pl).

### 3.2 Zakres dostawy

→Rys. 1

- [1] Urządzenie
- [2] Przewód spustowy
- [3] Dokumentacja techniczna

### 3.3 Przegląd produktu

→Rys. 2

- [1] Panel sterowania
- [2] Wylot powietrza
- [3] Kółka samonastawne (4 szt.)
- [4] Uchwyt zbiornika wody
- [5] Pokrywa zbiornika wody
- [6] Zbiornik wody
- [7] Kratka wlotu powietrza i filtr przeciwpyłowy (zintegrowany)
- [8] Kabel zasilania
- [9] Uchwyt
- [10] Wylot spustowy

### 3.4 Dane identyfikacyjne produktu

#### Tabliczka znamionowa

Tabliczka znamionowa zawiera dane dotyczące działania, atestu oraz numer seryjny produktu.

Tabliczka znamionowa znajduje się na obudowie wewnętrznej, za zbiornikiem wody.

- ▶ Żeby uzyskać dostęp do tabliczki znamionowej, należy wymontować zbiornik wody.

## 4 Instalacja

### 4.1 Miejsce montażu

- Urządzenie należy montować i obsługiwać w pomieszczeniu o powierzchni ponad 4 m<sup>2</sup>.
- Urządzenie należy montować w miejscu dostępnym, w celu umożliwienia przeprowadzenia montażu, naprawy i prac konserwacyjnych.
- Postawić urządzenie pionowo na stabilnej, płaskiej powierzchni, żeby zapewnić stabilność i zminimalizować hałas oraz wibracje.
- Zachować minimalną odległość 20 cm z przodu, powyżej i po bokach urządzenia (→rys. 3).
- Konstrukcja urządzenia umożliwia umieszczenie go tyłem blisko ściany.
- Nie zakrywać wlotów i wylotów powietrza w urządzeniu.
- Unikać miejsc narażonych na hałas i pogłos.
- Unikać miejsc narażonych na działanie silnego sztucznego pola elektromagnetycznego.
- Unikać trudnych warunków naturalnych (np. sadzy, burz piaskowych, bezpośredniego działania promieni słonecznych lub urządzeń grzewczych emitujących wysokie temperatury).
- Unikać miejsc, w których z niebezpieczeństwa wydobywają się gazy łatwopalne i wybuchowe lub w których występują gazy żrące.
- Po montażu wtyczka powinna być łatwo dostępna.

## 5 Obsługa

### 5.1 Przegląd panelu obsługi

→ Rys. 4

- [1] Przycisk trybu automatycznego
- [2] Przycisk trybu nocnego
- [3] Przycisk trybu prania
- [4] Zachowanie
- [5] Przycisk w górę/zwiększania
- [6] Przycisk w dół/zmniejszania
- [7] Przycisk zasilania (wł./gotowość do pracy)/zabezpieczenie przed dziećmi

### 5.2 Ikony widoczne na wyświetlaczu i ich funkcje





→ Rys. 5

Nr	Nazwa	Funkcja
[1]	Poziom wilgotności otoczenia	Ta ikona jest wyświetlana, kiedy poziom względnej wilgotności otoczenia jest pokazywany na wyświetlaczu cyfrowym.
[2]	Ustawić docelowy poziom wilgotności	Ta ikona jest wyświetlana, kiedy ustawiona docelowa wilgotność względna jest pokazywana na wyświetlaczu cyfrowym.
[3]	Tryb pracy	Wskazuje bieżący tryb pracy: <ul style="list-style-type: none"> <li>• Automatyczna </li> <li>• Noc </li> <li>• Pranie </li> </ul>
[4]	Pierścień świetlny	Pierścień świetlny ma kolor biały, żeby wskazywać różne stany. Zob. rozdział 5.4 "Stan pierścienia świetlnego".
[5]	Zegar sterujący	Ta ikona jest wyświetlana w trybie prania, kiedy pozostały czas jest pokazywany na wyświetlaczu cyfrowym.
[6]	Wartość procentowa wilgotności powietrza	Wyświetla poziom wilgotności (otoczenia/docelowy) w procentach.
[7]	Zabezpiecz. przed dziećmi	Ikona zabezpieczenia przed dziećmi jest wyświetlana po wybraniu tej opcji.
[8]	Wyświetlacz cyfrowy	Wyświetla poziom wilgotności (otoczenia/docelowy) lub ustawienie zegara sterującego.

Nr	Nazwa	Funkcja
[9]	Zbiornik wody pełny	Ikona pełnego zbiornika wody jest wyświetlana, kiedy zbiornik wody jest pełny.
[10]	Funkcja odmrażania	Ikona odmrażania jest wyświetlana, kiedy urządzenie automatycznie przełącza się w Tryb Odmrażania (→ Rozdział 5.6.5 "Tryb Odmrażania (ochrona przed zamarzaniem)").

Tab. 3 Ikony i związane z nimi funkcje

### 5.3 Nazwy i funkcje przycisków

Nr	Przycisk/wskaźnik	Funkcja
[1]		Włączanie trybu automatycznego
[2]		Włączanie trybu nocnego
[3]		Włączanie trybu prania
[4]	Zachowanie	Patrz Rozdział 5.2, str. 164
[5]		Regulacja ustawienia wilgotności/zegara sterującego w górę
[6]		Regulacja ustawienia wilgotności/zegara sterującego w dół
[7]		Włączanie/wyłączanie urządzenia Włączanie/wyłączanie zabezpieczenia przed dziećmi

Tab. 4 Nazwy i funkcje przycisków

### 5.4 Stan pierścienia świetlnego

Warunki	Opis	Stan
Stale włączony	Wszystkie diody LED są zaświecone	Obsługa
Oddech	Wszystkie diody LED zmieniają poziom jasności od 100% do 0% i z powrotem do 100%.	Stan oszczędzania energii

Warunki	Opis	Stan
Powolne miganie	Diody LED powoli zaświecają się i gasną w powtarzającym się cyklu.	Docelowe ustawienie wilgotności względnej Ustawianie zegara sterującego Funkcja odmrażania
Zmniejszanie	Diody LED zaczynają od pełnego podświetlenia i stopniowo bledną w kierunku przeciwnym do ruchu wskazówek zegara zgodnie z ustawieniem zegara sterującego, aż wreszcie gasną. 	Czas od początku
Szybkie miganie	Diody LED szybko zaświecają się i gasną w powtarzającym się cyklu.	Zbiornik wody pełny

Tab. 5 Tryby i stan pierścienia świetlnego

## 5.5 Włączanie/wyłączenie

- ▶ Podłączyć wtyczkę urządzenia do gniazda elektrycznego. Urządzenie przełącza się w tryb gotowości do pracy.
- ▶ Nacisnąć , aby włączyć urządzenie.



Urządzenie uruchamia się w tym samym trybie i z tymi samymi ustawieniami co w chwili wyłączenia.













- ▶ Nacisnąć przycisk , aby przełączyć urządzenie w tryb gotowości do pracy. Wentylator pracuje przez kilka sekund, żeby usunąć ciepłe powietrze z wnętrza urządzenia. Następnie urządzenie przestaje pracować i przełącza się w tryb gotowości do pracy.

## 5.6 Tryby pracy

### 5.6.1 Tryb automatyczny

- W trybie automatycznym urządzenie automatycznie dostosowuje wydajność na podstawie wilgotności względnej otoczenia i zadanego poziomu wilgotności docelowej, żeby oszczędzać energię i redukować hałas.
- Prędkość wentylatora jest regulowana w celu zwiększenia stopnia wywiewu, kiedy jest to potrzebne, lub przełączenia na cichszą pracę wentylatora, kiedy docelowa wilgotność prawie została osiągnięta.
- Po osiągnięciu zadanego poziomu wilgotności urządzenie przestaje pracować i przełącza się w tryb oszczędzania energii. Pierścień świetlny miga, sygnalizując tryb oszczędzania energii.
- Co 20 minut urządzenie wznowia pracę, żeby monitorować zmiany w powietrzu i odpowiednio reagować.
- Jeśli poziom wilgotności otoczenia wzrośnie powyżej zadanej wartości docelowej, urządzenie będzie nadal pracowało aż do momentu ponownego osiągnięcia wartości docelowej.
- Jeśli wykryty poziom wilgotności względnej zrówna się z zadaną wartością docelową, urządzenie powróci do trybu oszczędzania energii i wznowi próbkowanie wilgotności otoczenia co 20 minut.







Żeby włączyć tryb automatyczny i wyregulować docelowy poziom wilgotności:

- ▶ Nacisnąć przycisk . Urządzenie zaczyna pracować w trybie automatycznym. Na wyświetlaczu pojawia się poziom wilgotności otoczenia razem z ikoną . W tym trybie urządzenie domyślnie dąży do poziomu wilgotności 55%.
- ▶ Żeby wybrać inny docelowy poziom wilgotności, nacisnąć przycisk  lub  jeden raz. Wyświetlacz cyfrowy będzie pokazywał widok docelowego ustawienia razem z ikoną .
- ▶ Żeby zmienić poziom wilgotności, naciskać przycisk  lub  do momentu pojawienia się żądanego docelowego poziomu wilgotności. Dostępne są następujące docelowe poziomy wilgotności: 40%, 45%, 50%, 55%, 60%, 65% i 70%. Po wyświetleniu żądanego docelowego poziomu wilgotności ikona pozostaje na ekranie przez 3 sekundy, po czym zmienia się z powrotem w poziom wilgotności otoczenia razem z ikoną .
- ▶ Żeby zobaczyć ustawienie docelowego poziomu wilgotności, należy nacisnąć przycisk  lub  jeden raz. Wyświetlacz cyfrowy pokazuje docelowy poziom wilgotności przez 3 sekundy razem z ikoną , a następnie wraca do wyświetlania bieżącego poziomu wilgotności otoczenia oraz ikony .

### 5.6.2 Tryb nocny ☾





- W trybie nocnym urządzenie działa z niską prędkością wentylatora, co zapewnia bardzo cichą pracę, a lampki na interfejsie użytkownika są zgaszone.
- Po osiągnięciu zadanego poziomu wilgotności urządzenie przestaje pracować i przełącza się w tryb oszczędzania energii. Pierścień świetlny miga, sygnalizując tryb oszczędzania energii.
- Co 20 minut urządzenie wznawia pracę, żeby monitorować zmiany w powietrzu i odpowiednio reagować.
- Jeśli poziom wilgotności otoczenia wzrośnie powyżej zadanej wartości docelowej, urządzenie będzie nadal pracowało aż do momentu ponownego osiągnięcia wartości docelowej.
- Jeśli wykryty poziom wilgotności względnej zrówna się zadaną wartością docelową, urządzenie powróci do trybu oszczędzania energii i wznowi próbkowanie wilgotności otoczenia co 20 minut.

Żeby włączyć tryb nocny i wyregulować docelowy poziom wilgotności:

- ▶ Nacisnąć przycisk ☾ jeden raz. Urządzenie zaczyna pracować w trybie nocnym. Na wyświetlaczu pojawia się poziom wilgotności otoczenia razem z ikoną . W tym trybie urządzenie domyślnie dąży do poziomu wilgotności 55%.
- ▶ Żeby wybrać inny docelowy poziom wilgotności, nacisnąć przycisk  lub  jeden raz. Wyświetlacz cyfrowy będzie pokazywał widok docelowego ustawienia razem z ikoną  SET.
- ▶ Żeby zmienić poziom wilgotności, naciskać przycisk  lub  do momentu pojawienia się żądanego docelowego poziomu wilgotności. Dostępne są następujące docelowe poziomy wilgotności: 40%, 45%, 50%, 55%, 60%, 65% i 70%.

Po wyświetleniu żądanego docelowego poziomu wilgotności ikona pozostaje na ekranie przez 3 sekundy, po czym zmienia się z powrotem w poziom wilgotności otoczenia razem z ikoną .





Po 3 sekundach lampki na interfejsie użytkownika zgasną, za wyjątkiem ikony ☾.

- ▶ Żeby aktywować lampki, należy nacisnąć dowolny przycisk. Lampki zaświecają się i gasną po 3 sekundach.
  - ▶ Żeby zobaczyć ustawienie docelowego poziomu wilgotności, należy nacisnąć przycisk  lub  jeden raz. Wyświetlacz cyfrowy pokazuje docelowy poziom wilgotności przez 3 sekundy razem z ikoną  SET, a następnie wraca do wyświetlania bieżącego poziomu wilgotności otoczenia oraz ikony .
- Po 3 sekundach lampki z powrotem się zaświecają.

### 5.6.3 Tryb prania



- W trybie prania urządzenie pracuje z minimalną wydajnością i czasem do wyłączenia wynoszącym domyślnie 8 godzin.
- Czas można wyregulować w zakresie od 1 do 12 godzin.
- Żeby oszczędzać energię i zapobiegać nadmiernemu wysuszeniu powietrza, urządzenie monitoruje poziom wilgotności otoczenia i przełącza się w tryb samego wentylatora, kiedy poziom wilgotności otoczenia osiąga 35%, zanim zaprogramowany czas dobiegnie końca.
- Jeśli poziom wilgotności otoczenia wzrośnie, sprężarka ponownie się włączy. Cykliczne włączanie i wyłączanie w celu oszczędzania energii trwa, dopóki zaprogramowany czas nie dobiegnie końca.
- Możliwe jest również stałe osuszanie bez zaprogramowanego czasu trwania i bez cyklicznego włączania i wyłączania w celu oszczędzania energii (→ 5.6.4 "Stale osuszanie").

Aby uruchomić tryb prania:

- ▶ Nacisnąć przycisk  jeden raz. Na wyświetlaczu pokazywane jest domyślne 8 godzinowe ustawienie zegara razem z ikoną .
- ▶ Żeby wyregulować ustawienie zegara, naciskać przycisk  lub  do pojawienia się żądanego czasu.
  - Dostępne ustawienia zegara obejmują wartości od 1 do 12 godzin.
  - Po wyświetleniu żądanego ustawienia zegara ustawienie to pojawia się na wyświetlaczu i zegar zaczyna odliczanie.
  - Wraz z upłynięciem czasu urządzenie automatycznie się wyłączy.
- ▶ Żeby zobaczyć poziom wilgotności otoczenia, należy nacisnąć przycisk  jeden raz. Po 3 sekundach wyświetlacz automatycznie wraca do poprzedniego widoku.

### 5.6.4 Stałe osuszanie

Stale osuszanie można aktywować poprzez tryb prania.



- ▶ Nacisnąć przycisk  jeden raz, żeby przejść do trybu prania.
- ▶ Naciskać przycisk , aż na wyświetlaczu pojawi się "CO". Urządzenie prowadzi stałe osuszanie przy wysokiej prędkości wentylatora i bez ustawionej wilgotności docelowej.
- ▶ Żeby zobaczyć poziom wilgotności otoczenia, należy nacisnąć przycisk jeden raz. Po 3 sekundach wyświetlacz automatycznie wraca do poprzedniego widoku.

### 5.6.5 Tryb Odmrażania (ochrona przed zamrażaniem)

- Jeśli temperatura otoczenia jest zbyt niska, na węzownicy chłodzącej może gromadzić się lód. W takim przypadku urządzenie automatycznie przełącza się w tryb Odmrażania i wyświetla ikonę .
- W trybie Odmrażania urządzenie pracuje z dużą prędkością wentylatora bez osuszania. Po zakończeniu odmrażania węzownicy urządzenie wróci do normalnego działania.

### 5.6.6 Zabezpieczenie przed dziećmi

Żeby aktywować zabezpieczenie przed dziećmi:

- ▶ Nacisnąć  przez 3 sekundy, żeby zablokować panel obsługi urządzenia.  
Zostanie wyświetlona ikona .



Po aktywowaniu zabezpieczenia przed dziećmi nie będzie możliwe zmienianie ustawień lub wyłączenie urządzenia.

- ▶ Żeby dezaktywować zabezpieczenie przed dziećmi, przytrzymać przycisk  przez kolejne 3 sekundy.

## 6 Opróżnianie urządzenia

### 6.1 Spuszczanie skroplin

Woda jest samoczynnie spuszczana do zbiornika wody. W związku z tym należy się upewnić, że zbiornik jest prawidłowo zamontowany.

Spuszczanie można przeprowadzać na dwa sposoby (→ 6.1.1 "Spuszczanie bezpośrednio do zbiornika (automatyczne wyłączenie)" lub 6.1.2 "Stałe opróżnianie").

#### 6.1.1 Spuszczanie bezpośrednio do zbiornika (automatyczne wyłączenie)

Skropliny są spuszczone bezpośrednio do zbiornika wody. Kiedy zbiornik się zapełni i będzie wymagał opróżnienia, wentylator zostanie włączony na 3 minuty w celu usunięcia nadmiaru wody i zagwarantowania, że pozostałości wody nie będą skapywały podczas wyjmowania zbiornika. Następnie urządzenie przestanie pracować i wyemituje pięć sygnałów dźwiękowych. Ikona  się zaświeci, a pierścień świetlny zacznie migać. Urządzenie pozostanie nieaktywne do momentu opróżnienia i ponownego zamontowania zbiornika wody.

W celu opróżnienia zbiornika należy postępować w poniższy sposób (→ rys. 6).

- ▶ Chwycić zbiornik wody z obu stron i wyciągnąć z dolnej tylnej części urządzenia [1].

- ▶ Podnieść uchwyt [2] i przenieść zbiornik wody do zlewu, wanny lub innego odpływu.
- ▶ Przytrzymując zbiornik wody obiema rękami, opróżnić go do otworu odpływowego [3].  
Nie ma potrzeby zdejmowania pokrywy zbiornika wody.



- ▶ Zebrane skropliny nie nadają się do picia. Skropliny są odpowiednie tylko do podlewania roślin nieprzeznaczonych do spożycia.

- ▶ Ponownie włożyć zbiornik wody [4] w kolejności odwrotnej do demontażu.

Kiedy zbiornik wody będzie już na swoim miejscu, urządzenie wznowi poprzedni tryb lub ustawienie.

### 6.1.2 Stałe opróżnianie

W celu wylewania skroplin bez potrzeby opróżniania zbiornika można stosować ciągłe spuszczenie. W tym celu należy postępować w następujący sposób (→ rys. 7 i 8).

- ▶ Zdjąć kapturek z wylotu do opróżniania.
- ▶ Założyć przewód spustowy na wylot do opróżniania.
- ▶ Umieścić drugi koniec węża w odborniku spustowym.



- ▶ Należy zawsze sprawdzać, czy wąż jest skierowany w dół i nie jest zablokowany ani wygięty.

## 7 Funkcja pamięci/automatyczny start

- Jeśli urządzenie zostanie wyłączone i ponownie włączone, wznowi pracę w trybie i z ustawieniami sprzed wyłączenia. W przypadku, gdy wcześniej ustawiono zegar, wówczas zostanie on zresetowany do domyślnego ustawienia 8 godzin.
- W przypadku nieoczekiwanego wyłączenia z powodu przerwy w zasilaniu lub bezpośredniego odłączenia urządzenie zostanie automatycznie zrestartowane w poprzednim trybie i z poprzednimi ustawieniami, gdy tylko zasilanie zostanie przywrócone. Ustawienia zegara pozostaną niezmienione.
- Jeśli urządzenie zostanie wyłączone i odłączone od zasilania przed ponownym włączeniem, wówczas powróci do ustawień fabrycznych, np. trybu automatycznego z docelowym ustawieniem wilgotności 55%.

## 8 Czyszczenie i konserwacja



Przed przystąpieniem do czyszczenia lub konserwacji należy wyłączyć urządzenie wciskając przycisk , a następnie odłączając przewód zasilania.

### 8.1 Czyszczenie obudowy

Urządzenie należy czyścić lekko wilgotną, nietłustą ściereczką (zwilżoną wodą lub roztworem ciepłej wody i łagodnego środka czyszczącego w płynie). Następnie należy wytrzeć do sucha suchą ściereczką.



Wykręcić ściereczkę z nadmiaru wody przed przetarciem elementów sterowniczych. Nadmiar wody wokół elementów sterowniczych lub w nich może spowodować uszkodzenie urządzenia.



Ze względów bezpieczeństwa nigdy nie myć urządzenia wodą.



### OSTROŻNOŚĆ

- ▶ Nigdy nie używać agresywnych środków czyszczących, benzyny, alkoholu, rozpuszczalników, wosku ani środków do polerowania w celu wyczyszczenia urządzenia.
- ▶ Nigdy nie spryskiwać środkami owadobójczymi ani podobnymi cieczami.

### 8.2 Czyszczenie zbiornika wody

Zbiornik wody należy regularnie czyścić w celu zapobiegania powstawaniu pleśni. W tym celu należy postępować w następujący sposób (→rys. 9 do 11).

- ▶ Zdemontować uchwyt.
  - Podnieść uchwyt.
  - Upewnić się, że uchwyt jest odblokowany, zrównując go z mechanizmem blokującym po obu stronach, jedna po drugiej, przed odłączeniem (→rys. 10, [1]).
  - Pchnąć uchwyt na zewnątrz po obu stronach, jedna po drugiej [2].
  - Podnieść uchwyt w celu odłączenia [3].
  - Zwolnić trzy punkty mocowania pokrywy (→rys. 11, [1]).
- ▶ Podnieść pokrywę [2].
- ▶ Wyczyścić zbiornik wody ciepłą wodą, a w razie potrzeby zastosować łagodny detergent.
- ▶ Wsunąć pokrywę z powrotem na miejsce.
- ▶ Ponownie założyć uchwyt w kolejności odwrotnej do demontażu.

### 8.3 Czyszczenie filtra

Aby zachować sprawność urządzenia, zaleca się regularne czyszczenie filtra przeciwpylowego. Częstotliwość zależy od czasu trwania i warunków eksploatacji.

Filter przeciwpylowy jest zintegrowany z kratką wlotu powietrza (→rys. 12).

- ▶ Żeby wymontować filtr przeciwpylowy, wypchnąć kratkę z obudowy przez wnękę uchwytu [1], w kierunku do siebie [2].
- ▶ Pociągnąć kratkę pionowo do góry, żeby oddzielić ją od podstawy [3].
- ▶ Do usunięcia pyłu użyć odkurzacza.
- ▶ Jeśli jest on ekstremalnie zabrudzony, to należy zanurzyć go w ciepłej wodzie i kilka razy przepłukać. Jeśli to konieczne, to można także użyć delikatnego środka czyszczącego.



Temperaturę wody należy utrzymywać poniżej 40 °C.

- ▶ Delikatnie strzeżnąć nadmiar wody z filtra.
- ▶ Przed włożeniem z powrotem do urządzenia upewnić się, że filtr jest całkowicie suchy.
- ▶ Zamontować filtr w kolejności odwrotnej do wyjmowania.

## 9 Przenoszenie i przechowywanie



Transport, załadunek, czyszczenie, odzysk i utylizację czynnika chłodniczego mogą przeprowadzać wyłącznie centra serwisu technicznego autoryzowane przez producenta. Urządzenie może być utylizowane wyłącznie przez wykwalifikowany personel.

### Przenoszenie

- Urządzenie należy przenosić dwoma rękami.
- Trzymać uchwyt znajdujący się z tyłu urządzenia, aby utrzymać urządzenie w stabilnej pozycji podczas przenoszenia.
- Nigdy nie transportować ani nie obracać urządzenia do góry nogami ani na bok.

### Przechowywanie



Jeśli urządzenie nie będzie użytkowane przez dłuższy czas:

- ▶ Wyłączyć urządzenie i wyjąć wtyczkę z gniazda.
- ▶ Opróżnić i wyczyścić zbiornik wody, pamiętając o dokładnym wysuszeniu zbiornika oraz urządzenia (→ rozdział 8.2 "Czyszczenie zbiornika wody", str. 168).
- ▶ Wyjąć i wyczyścić filtr przeciwpływu, pozostawić do całkowitego wyschnięcia, a następnie z powrotem zamontować (→ rozdział 8.3 "Czyszczenie filtra", strona 168).
- ▶ Przechowywać urządzenie w chłodnym, suchym i dobrze wentylowanym miejscu, najlepiej zakrytym, z dala od promieni słonecznych, skrajnych temperatur oraz nadmiernego zapylenia.

## 10 Usuwanie usterek

W tym rozdziale podsumowano najczęstsze problemy, jakie mogą wystąpić z urządzeniem. Jeśli rozwiązania nie ma

w poniższej tabeli, należy skontaktować się z autoryzowanym serwisantem.

Problem	Możliwa przyczyna	Możliwe rozwiązanie
Ikona  zaświeca się. Pierścień świetlny miga.	Zbiornik wody nie jest na swoim miejscu lub jest nieprawidłowo ustawiony.	Poprawnie ustawić zbiornik wody (→ rozdział 6.1.1 "Spuszczanie bezpośrednio do zbiornika (automatyczne wyłączenie)", strona 167).
	Zbiornik wody jest pełny.	Opróżnić zbiornik wody (→ rozdział 8.2 "Czyszczenie zbiornika wody", strona 168).
Ikona  zaświeca się.	Temperatura otoczenia jest zbyt niska.	W miarę możliwości zwiększyć temperaturę otoczenia.
Urządzenie nie włącza się po naciśnięciu przycisku Wł./Wył.	Urządzenie jest niepodłączone.	Podłączyć urządzenie.
Urządzenie nie pracuje.	Zbiornik wody jest pełny.	Opróżnić zbiornik wody (→ rozdział 8.2 "Czyszczenie zbiornika wody", strona 168).
	Zbiornik wody nie jest na swoim miejscu lub jest nieprawidłowo ustawiony.	Poprawnie ustawić zbiornik wody (→ rozdział 6.1.1 "Spuszczanie bezpośrednio do zbiornika (automatyczne wyłączenie)", strona 167).
	Urządzenie osiągnęło zadany docelowy poziom wilgotności i pracuje w trybie oszczędzania energii.	Jest to normalne zjawisko.

Problem	Możliwa przyczyna	Możliwe rozwiązanie
Urządzenie nie osusza lub zbiera mało wody.	Dana konfiguracja techniczna może nie być odpowiednia dla wielkości pomieszczenia.	Upewnić się, że wydajność osuszania odpowiada wielkości pomieszczenia.
	Nadmierna wentylacja.	Upewnić się, że wszystkie okna i zewnętrzne drzwi są zamknięte, żeby zminimalizować wentylację.
	Temperatura otoczenia jest zbyt niska lub zbyt wysoka.	Pracujące urządzenie powinno się znajdować w otoczeniu o temperaturze od 5°C do 35°C.
	Poziom wilgotności jest już bardzo niski.	Poniżej poziomu wilgotności otoczenia 45% urządzenie może niedostatecznie zbierać wodę z powodu niewystarczającej wilgotności w środowisku.
	Docelowy poziom wilgotności jest wyższy niż poziom wilgotności otoczenia.	Zmniejszyć docelowy poziom wilgotności.
	Filtr przeciwpyłowy jest zatkany.	Wyczyścić filtr przeciwpyłowy (→ rozdział 8.3 "Czyszczenie filtra", strona 168).
	Czas pracy jest zbyt krótki.	Odczekać kilka minut.
Urządzenie wydmuchuje ciepłe powietrze.	Osuszone powietrze jest kierowane przez węzownicę grzejną, zanim zostanie uwolnione do pomieszczenia w ramach procesu osuszania.	Jest to normalne zjawisko.
Wyświetlacz nie pokazuje docelowego ustawienia wilgotności.	Wyświetlacz pokazuje wilgotność względną w pomieszczeniu.	Nacisnąć przycisk $\wedge$ lub $\vee$ jeden raz, żeby zobaczyć docelowe ustawienie wilgotności.
Woda na podłodze.	W zbiorniku znajdowały się resztki wody, a urządzenie mogło zostać nadmiernie przechylone podczas przenoszenia.	Ostrożnie przenosić zbiornik.
	Wąż spustowy jest obluzowany.	Sprawdzić, czy wąż spustowy jest prawidłowo podłączony.
Urządzenie jest głośnie.	Podłóżce nie jest poziome.	Umieścić urządzenie na płaskiej, poziomej powierzchni.
	Filtr przeciwpyłowy jest brudny.	Wyłączyć urządzenie i wyczyścić filtr przeciwpyłowy (→ rozdział 8.3 "Czyszczenie filtra", strona 168).

Tab. 6 Problemy i rozwiązania

## 10.1 Kody błędów

Urządzenie jest wyposażone w system autodiagnozy w celu identyfikacji ostrzeżeń/usterek. Wskazania usterek są pokazywane na wyświetlaczu panelu obsługi.

Kod błędu	Opis	Przyczyna	Rozwiązanie
E1	E1 miga co 30 sekund na wyświetlaczu	Błąd czujnika temperatury	Skontaktować się z autoryzowanym technikiem serwisowym.
E2	E2 miga co 30 sekund na wyświetlaczu	Błąd czujnika wilgotności	Skontaktować się z autoryzowanym technikiem serwisowym.
L3	L3 powoli miga na wyświetlaczu	Temperatura na wlocie powietrza jest zbyt wysoka.	Temperatura otoczenia w miejscu użytkowania urządzenia jest zbyt wysoka. Upewnić się, że urządzenie jest użytkowane w temperaturze nieprzekraczającej 40°C.
L4	L4 powoli miga na wyświetlaczu	Temperatura na wlocie powietrza jest zbyt niska.	Temperatura otoczenia w miejscu użytkowania urządzenia jest zbyt niska. Upewnić się, że urządzenie jest użytkowane w temperaturze przynajmniej 2°C.

Tab. 7 Kody błędów i rozwiązania

## 11 Ochrona środowiska i utylizacja

Ochrona środowiska to jedna z podstawowych zasad działalności grupy Bosch. Jakość produktów, ekonomiczność i ochrona środowiska stanowią dla nas cele równorzędne. Ściśle przestrzegane są ustawy i przepisy dotyczące ochrony środowiska. Aby chronić środowisko, wykorzystujemy najlepsze technologie i materiały, uwzględniając przy tym ich ekonomiczność.

### Opakowania

Nasza firma uczestniczy w systemach przetwarzania opakowań, działających w poszczególnych krajach, które gwarantują optymalny recykling. Wszystkie materiały stosowane w opakowaniach są przyjazne dla środowiska i mogą być ponownie przetworzone.

### Zużyty sprzęt

Stare urządzenia zawierają materiały, które mogą być ponownie wykorzystane. Moduły można łatwo odłączyć. Tworzą szczone są oznakowane. W ten sposób różne podzespoły można sortować i ponownie wykorzystać lub zutylizować.

### Zużyte urządzenia elektryczne i elektroniczne



Ten symbol oznacza, że produktu nie należy wyrzucać razem z innymi odpadami. Zamiast tego należy przekazać go do punktów zbierania odpadów w celu przetworzenia, segregacji, recyklingu i utylizacji.

Symbol obowiązuje w krajach, w których obowiązują dyrektywy dotyczące odpadów elektronicznych, np. "Dyrektywa Unii Europejskiej 2012/19/WE w sprawie zużytego sprzętu elektrycznego i elektronicznego". Przepisy te

określają zasady prawne dyrektywy dotyczącej zwrotu i recyklingu zużytego sprzętu elektronicznego w danym kraju.

Sprzęt elektroniczny, który może zawierać niebezpieczne substancje, należy poddać recyklingowi w sposób odpowiedzialny, aby zminimalizować potencjalne szkody dla środowiska i zagrożenia dla zdrowia ludzkiego. W tym celu stosuje się recykling odpadów elektronicznych, który przyczynia się do ochrony zasobów naturalnych.

Aby uzyskać dodatkowe informacje na temat bezpiecznej dla środowiska utylizacji zużytego sprzętu elektrycznego i elektronicznego, należy skontaktować się z lokalnymi władzami, firmą zajmującą się utylizacją odpadów lub z dystrybutorem, od którego zakupiono produkt.

Dalsze informacje są dostępne pod adresem: [www.bosch-homecomfortgroup.com/en/company/legal-topics/weee/](http://www.bosch-homecomfortgroup.com/en/company/legal-topics/weee/)

### Czynnik chłodniczy R290



Urządzenie zawiera fluorowany gaz R290 (potencjał globalnego ocieplenia 3<sup>1</sup>) wysoce łatwopalny i nietoksyczny (A3).

Zawarte stężenie podano na tabliczce znamionowej umieszczonej z tyłu urządzenia.

Czynnik chłodniczy jest szkodliwy dla środowiska i należy go zebrać i zutylizować osobno.

1) W oparciu o załącznik I rozporządzenia Parlamentu Europejskiego i Rady (UE) 517/2014 z dnia 16 kwietnia 2014 roku.

## 12 Informacja o ochronie danych osobowych



My, **Robert Bosch Sp. z o.o., ul. Jutrzenki 105, 02-231 Warszawa, Polska**, przetwarzamy informacje o produkcie i instalacji, dane techniczne i dane połączenia, dane komunikacyjne, dane rejestracyjne

produktu i dane historii klienta w celu zapewnienia funkcjonalności produktu (art. 6 ust. 1 zd. 1 lit. f RODO), w celu wypełnienia naszych obowiązków w zakresie monitorowania produktu i ze względów bezpieczeństwa produktu (art. 6 ust. 1 zd. 1 lit. f RODO), w celu ochrony naszych praw w związku z gwarancją i rejestracją produktu (art. 6 ust. 1 zd. 1 lit. f RODO), w celu analizy sprzedaży naszych produktów oraz dostarczania indywidualnych i związanych z produktem informacji i ofert (art. 6 ust. 1 zd. 1 lit. f RODO). Realizację usług takich jak sprzedaż i marketing, zarządzanie umowami, realizacja płatności, programowanie, hosting danych i usługi infolinii możemy zlecać usługodawcom zewnętrznym i/lub firmom powiązanim z Bosch, i możemy im przekazywać dane. W

określonych przypadkach, jednak tylko wtedy, gdy zapewniona jest odpowiednia ochrona danych, dane osobowe mogą być przekazywane podmiotom spoza Europejskiego Obszaru Gospodarczego. Pozostałe informacje są udostępniane na żądanie. Pełnomocnik ds. ochrony danych jest dostępny pod adresem: Datenschutzbeauftragter, Informationssicherheit und Datenschutz (C/ISP), Robert Bosch GmbH, Postfach 30 02 20, 70442 Stuttgart, NIEMCY.

W oparciu o art. 6 ust. 1 zd. 1 lit. f RODO użytkownik ma prawo do wycofania w dowolnym momencie zgody na przetwarzanie danych osobowych z powodów wynikających ze szczególnej sytuacji lub jeśli przetwarzanie danych odbywa się w celu marketingu bezpośredniego. W celu realizacji swoich praw należy skontaktować się z nami pod adresem **DPO@bosch.com**. Pozostałe informacje są dostępne pod kodem QR.

## 13 Dane techniczne

Model Opis	Jednostka	Dry 1000	Dry 2000	Dry 4000
Zasilanie elektryczne		220-240V, 50Hz	220-240V, 50Hz	220-240V, 50Hz
Znamionowa moc pobierana	W	175	178	285
Stopnie wywiewu				
-30°C / 80%	L/24 h	10	12	16
-27°C / 60%		6	7	9,5
Przepływ powietrza (min./maks.)	m <sup>3</sup> /h	70 / 90	86 / 106	96 / 112
Ciśnienie akustyczne (min./maks.)	dB(A)	34 / 36	35 / 38	38 / 40
Limit roboczy	°C	+5 / +35	+5 / +35	+5 / +35
Limit roboczy (min./maks.)	%	30 / 80	30 / 80	30 / 80
Zakres regulowanego humidistatu (wilgotność względna)	%	40 – 70	40 – 70	40 – 70
Czynnik chłodniczy (typ/ilosc)		R290 / 35g	R290 / 45g	R290 / 55g
Maksymalne dopuszczalne ciśnienie PS H	MPa	2,5	2,5	2,5
Maksymalne dopuszczalne ciśnienie PS L	MPa	1,0	1,0	1,0
Wielkość zbiornika wody	L	2,5	2,5	2,5

Tab. 8

---

## 14 Adresy serwisów

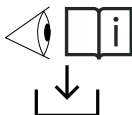

**PL:** Szczegółowe informacje o produkcie (specyfikacje techniczne, szczegółowa instrukcja obsługi / podręcznik użytkownika, instrukcje montażu itp.) można znaleźć, skanując urządzeniem mobilnym kod QR z lewej strony lub odwiedzając stronę:  
[www.docs.bosch-thermotechnology.com/download/pdf/file/6721850726](http://www.docs.bosch-thermotechnology.com/download/pdf/file/6721850726).

001005589-001

## Índice

<b>1</b>	<b>Esclarecimento dos símbolos e indicações de segurança</b>	<b>175</b>	<b>8</b>	<b>Limpeza e manutenção</b>	<b>182</b>
1.1	Explicação dos símbolos	175	8.1	Limpeza do aparelho	182
1.2	Indicações gerais de segurança	175	8.2	Limpeza do acumulador de água	182
1.2.1	Indicações de segurança	175	8.3	Limpar o filtro	182
<b>2</b>	<b>Notas sobre estas instruções</b>	<b>176</b>	<b>9</b>	<b>Mudança de local e armazenamento</b>	<b>183</b>
<b>3</b>	<b>Informações sobre o produto</b>	<b>176</b>	<b>10</b>	<b>Eliminar avarias</b>	<b>183</b>
3.1	Declaração de conformidade	176	10.1	Códigos de erro	185
3.2	Equipamento fornecido	176	<b>11</b>	<b>Proteção ambiental e eliminação</b>	<b>185</b>
3.3	Vista geral do produto	177	<b>12</b>	<b>Aviso de Proteção de Dados</b>	<b>186</b>
3.4	Identificação do produto	177	<b>13</b>	<b>Dados técnicos</b>	<b>186</b>
<b>4</b>	<b>Instalação</b>	<b>177</b>	<b>14</b>	<b>Endereços do serviço</b>	<b>187</b>
4.1	Local de instalação	177			
<b>5</b>	<b>Operação</b>	<b>177</b>			
5.1	Vista geral do painel de comando	177			
5.2	Ícones no visor e respetivas funções	177			
5.3	Nomes e funções dos botões	178			
5.4	Estado do anel luminoso	178			
5.5	LIGAR/DESLIGAR	178			
5.6	Modos de funcionamento	179			
5.6.1	Modo automático	179			
5.6.2	Modo noturno	179			
5.6.3	Modo Lavandaria	180			
5.6.4	Desumidificação constante	180			
5.6.5	Modo de descongelação (proteção anti-gelo)	180			
5.6.6	Bloqueio de segurança para crianças	180			
<b>6</b>	<b>Purga do aparelho</b>	<b>181</b>			
6.1	Drenar condensados	181			
6.1.1	Drenagem direta para o acumulador (encerramento automático)	181			
6.1.2	Drenagem contínua	181			
<b>7</b>	<b>Função de memória/início automático</b>	<b>181</b>			

## 1 Esclarecimento dos símbolos e indicações de segurança

### 1.1 Explicação dos símbolos

#### Indicações de aviso

Nas indicações de aviso, as palavras de aviso indicam o tipo e a gravidade das consequências se as medidas de prevenção do perigo não forem respeitadas.

As seguintes palavras de aviso são definidas e podem ser utilizadas no presente documento:

	<b>PERIGO</b>
<b>PERIGO</b> significa que irão ocorrer lesões graves a fatais.	

	<b>AVISO</b>
<b>AVISO</b> significa que podem ocorrer lesões graves a fatais.	

	<b>CUIDADO</b>
<b>CUIDADO</b> significa que podem ocorrer lesões ligeiras a médias.	

<b>INDICAÇÃO</b>	
<b>ATENÇÃO</b> significa que podem ocorrer danos materiais.	

#### Informações importantes



As informações importantes sem perigo para pessoas ou bens são assinaladas com o símbolo de informação indicado.

#### Outros símbolos

Símbolo	Significado
▶	Passo operacional
→	Referência a outro ponto no documento
•	Enumeração/Item de uma lista
–	Enumeração/Item de uma lista (2º nível)

Tab. 1

Símbolo	Significado
	Aviso relativamente às substâncias inflamáveis: o refrigerante R290 utilizado neste produto é um gás com elevada combustão e não tóxico (A3).

Tab. 2

### 1.2 Indicações gerais de segurança

#### 1.2.1 Indicações de segurança

Leia atentamente este manual de utilizador antes de utilizar o aparelho e guarde-o para referência futura.

#### Perigo

- Não limpe o aparelho com qualquer líquido inflamável ou detergente de limpeza abrasivo ou corrosivo. Não derrame qualquer líquido sobre o aparelho, para evitar choques elétricos, perigo de incêndio e/ou danos na estrutura interna do filtro.
- Não pulverize qualquer material inflamável, como inseticidas, álcool ou fragrância, perto do aparelho.

#### Aviso

- Verifique se a tensão elétrica indicada no aparelho corresponde ao valor local de tensão de alimentação de potência antes de ligar o aparelho.
- Certifique-se de que o cabo de alimentação não passa por áreas de circulação ou em contacto com outras superfícies para evitar desgaste, sobreaquecimento e devido ao perigo de tropeçar.
- Se o cabo de alimentação, ou qualquer outro componente de trabalho do aparelho for danificado, solicite imediatamente a sua substituição por um Bosch técnico autorizado.
- Não utilize o aparelho se a ficha elétrica, o cabo de alimentação elétrica ou o próprio aparelho estiverem danificados.
- O funcionamento, limpeza e manutenção do aparelho devem ser efetuados por adultos.
- Não bloqueie a entrada e a saída de ar, por exemplo, ao colocar objetos em frente da saída ou entrada de ar.
- Certifique-se de que objetos estranhos não caiem acidentalmente no aparelho através da saída de ar.
- Não aqueça o aparelho para evitar danos no aparelho ou perigo de incêndio.
- O refrigerante é inodoro.

#### Cuidado

- O aparelho foi concebido para ser utilizado em aplicações interiores residenciais, em condições normais de funcionamento.
- Coloque e utilize sempre o aparelho numa superfície seca, estável, nivelada e horizontal.

- Não se sente nem se coloque de pé em cima do aparelho. Não pouse nada em cima do aparelho.
- Evite bater no aparelho (na entrada e saída de ar em particular) com objetos duros.
- Não insira os dedos ou objetos na saída ou na entrada de ar, para evitar lesões físicas ou mau funcionamento do aparelho.
- Não puxe o aparelho pelo cabo.
- Não mova o aparelho a menos que a energia tenha sido cortada.
- Se o aparelho estiver bloqueado, peça imediatamente uma verificação do mesmo por um Bosch técnico autorizado.
- Não utilize o aparelho quando fumar dentro de casa, tiver usado inseticidas, desinfetantes ou em locais com resíduos oleosos, incenso queimado ou fumos químicos.
- Não utilize o aparelho perto de aparelhos a gás, dispositivos de aquecimento ou lareiras.
- Certifique-se de que desliga o aparelho da tomada quando quiser movê-lo, limpá-lo, substituir o filtro ou efetuar outra manutenção.
- Supervisione as crianças para garantir que elas não brincom com o aparelho.
- Este aparelho não se destina a ser utilizado por pessoas (incluindo crianças) com capacidades físicas, sensoriais ou mentais reduzidas ou com falta de experiência e conhecimentos, exceto se tiverem supervisão ou receberem instruções relativas à utilização do aparelho pela pessoa responsável pela sua segurança.
- Este aparelho pode ser usado por crianças a partir dos 8 anos de idade e por pessoas com capacidades físicas, sensoriais ou mentais reduzidas ou com falta de experiência e conhecimentos, caso tenham supervisão ou recebam instruções relativas à utilização do aparelho de forma segura e compreendam os perigos envolvidos.
- As crianças não podem brincar com o aparelho. A limpeza e a manutenção por parte do operador não poderão ser efetuadas por crianças sem supervisão.
- Não utilize o filtro quando estiver muito sujo.
- Não devem ser utilizados quaisquer outros meios para além dos recomendados pelo fabricante para acelerar o processo de descongelação.

### Utilização prevista do aparelho

O aparelho destina-se a ser utilizado apenas no interior. Este aparelho deve ser utilizado exclusivamente num ambiente doméstico e para o fim para o qual foi concebido.

Qualquer outra utilização é considerada incorreta e, portanto, perigosa. Não é assumida qualquer responsabilidade por danos resultantes de uma utilização indevida. O fabricante não se responsabiliza por quaisquer danos causados por uma utilização incorreta, errónea e irresponsável e/ou devido a reparações efetuadas por pessoal não qualificado.

### ⚠ Perigos gerais resultantes do refrigerante

- ▶ Este aparelho está abastecido com refrigerante R290. Se existir uma fuga de gás refrigerante e este seja exposto a uma fonte de ignição externa, existe um risco de incêndio.
- ▶ Não permita a entrada no ciclo de refrigerante de qualquer outra substância que não o refrigerante especificado (R290).

### ⚠ Qualificações especiais para refrigerante R290

As medidas que exijam a abertura do produto só devem ser tomadas por pessoal com conhecimento das propriedades e riscos associados ao refrigerante R290.

Os trabalhos no circuito de refrigeração e que envolvam equipamentos com refrigerantes inflamáveis requerem uma formação especial para além dos procedimentos de reparação padrão para equipamento de refrigerante.

- ▶ Siga as instruções nas leis e regulamentos aplicáveis.

## 2 Notas sobre estas instruções

Pode encontrar imagens no fim deste manual. O texto contém referências às imagens.

Dependendo do modelo, os produtos podem diferir do que é mostrado nestas instruções.

## 3 Informações sobre o produto

### 3.1 Declaração de conformidade

Este produto corresponde na construção e funcionamento aos requisitos europeus e nacionais.

**CE** Com a identificação CE é esclarecida a conformidade do produto com todas as prescrições legais UE aplicáveis que preveem a colocação desta identificação.

O texto completo da declaração de conformidade UE encontra-se disponível na Internet: [www.junkers-bosch.pt](http://www.junkers-bosch.pt).

### 3.2 Equipamento fornecido

→Fig. 1

- [1] Aparelho
- [2] Mangueira de drenagem
- [3] Documentação técnica

### 3.3 Vista geral do produto

→Fig. 2

- [1] Painel de controlo
- [2] Saída de ar
- [3] Rodas (4 pçs)
- [4] Manipulo do acumulador de água
- [5] Cobertura do acumulador de água
- [6] Acumulador de água
- [7] Grelha de entrada de ar e filtro de poeiras (integrados)
- [8] Cabo de alimentação
- [9] Manipulo
- [10] Saída de drenagem

### 3.4 Identificação do produto

#### Chapa de características

A chapa de características contém dados de desempenho, dados de aprovação e o número de série do produto.

A chapa de características está situada na estrutura interior, atrás do acumulador de água.

- ▶ Para aceder à chapa de características, retire o acumulador de água.

## 4 Instalação

### 4.1 Local de instalação

- O aparelho deve ser instalado e operado numa divisão com uma área superior a 4 m<sup>2</sup>.
- O aparelho deve ser instalado num local acessível para trabalhos de instalação, reparação e manutenção.
- Coloque o aparelho na vertical sobre uma superfície estável e plana para garantir a estabilidade e minimizar o ruído e a vibração.
- Mantenha uma distância mínima de 20 cm em frente, por cima e dos lados do aparelho (→Fig. 3).
- A disposição do aparelho permite colocar a parte de trás do aparelho junto à parede.
- Não cubra as entradas de ar e as saídas do aparelho.
- Evite locais sujeitos a ruído e ressonância.
- Evite locais sujeitos a fortes campos elétricos/magnéticos artificiais.
- Evite condições naturais severas (por exemplo, pó pesado, vento forte com areia, luz solar direta ou fontes de calor de alta temperatura).
- Evite locais de fugas de gás inflamáveis ou explosivos ou onde existam gases agressivos.
- A ficha deve ser facilmente acessível após a instalação.

## 5 Operação



### 5.1 Vista geral do painel de comando

→Fig. 4

- [1] Botão de Modo automático
- [2] Botão modo noturno
- [3] Botão modo lavandaria
- [4] Display
- [5] Botão para cima/aumento
- [6] Botão para baixo/redução
- [7] Botão de alimentação (Ligado/Em espera)/Bloqueio de segurança para crianças

### 5.2 Ícones no visor e respetivas funções







→Fig. 5

N.º	Nome	Descrição
[1]	Nível de humidade do ar ambiente	O ícone é apresentado quando o nível de humidade relativa do ar é mostrado no display digital.
[2]	Defina o alvo do nível de humidade do ar	O ícone é apresentado quando o alvo de humidade relativa do ar definido é mostrado no display digital.
[3]	Modo de funcionamento	Apresenta o modo de operação atual: <ul style="list-style-type: none"> <li>• Automático </li> <li>• Noite </li> <li>• Lavandaria </li> </ul>
[4]	Anel luminoso	O anel luminoso é apresentado a branco, indicando diferentes estados. Consultar o capítulo 5.4 "Estado do anel luminoso".
[5]	Temporizador	O ícone é apresentado no modo Lavandaria quando o tempo restante é apresentado no display digital.
[6]	Percentagem de humidade	Apresenta o nível de humidade do ar (ambiente/alvo definido) em percentagem.
[7]	Bloqueio de segurança para crianças	O ícone de bloqueio de segurança para crianças é apresentado quando a opção é selecionada.
[8]	Display Digital	Apresenta o nível de humidade do ar (ambiente/alvo definido) ou a definição do temporizador.

N.º	Nome	Descrição
[9]	Acumulador de água cheio	O ícone de acumulador de água cheio é apresentado quando o acumulador de água está cheio.
[10]	Função de descongelação	O ícone de descongelação é apresentado quando o aparelho entra automaticamente no modo de descongelação (→Capítulo 5.6.5 "Modo de descongelação (proteção anti-gelo)").

Tab. 3 Ícones e respetiva função do visor

### 5.3 Nomes e funções dos botões

N.º	Botão/indicador	Função
[1]		Botão de Modo automático Ativar o Modo automático
[2]		Botão modo noturno Ativar o Modo noturno
[3]		Botão modo lavanderia Ativar o Modo Lavandaria
[4]	Display	Ver Capítulo 5.2, Página 177
[5]		Botão para cima/aumento Ajustar a definição de humidade do ar/temporizador para cima
[6]		Botão para baixo/redução Ajustar a definição de humidade do ar/temporizador para baixo
[7]		Botão de ON/OFF (On/Stand-by)/Bloqueio de segurança para crianças Ligar/Desligar o aparelho Ligar/Desligar o bloqueio de segurança para crianças

Tab. 4 Nomes e funções dos botões

### 5.4 Estado do anel luminoso

Condições	Descrição	Estado
Estável Ligado	Todos os LED estão acesos	Operação
Alteração de intensidade	Todos os LED mudam a luminosidade de 100% para 0% e de novo para 100%.	Estado de poupança de energia

Condições	Descrição	Estado
Intermitência lenta	Os LED ligam e desligam lentamente num padrão repetitivo.	Definição da HR alvo Definição de temporizador Função de descongelação
Redução	Os LED iniciam na iluminação total e diminuem gradualmente no sentido contrário ao dos ponteiros do relógio em relação à definição do temporizador até desligarem.	Temporizador a expirar
Intermitência rápida	Os LED ligam e desligam rapidamente num padrão repetitivo.	Acumulador de água cheio

Tab. 5 Modos e estados do anel luminoso

### 5.5 LIGAR/DESLIGAR

- ▶ Insira a ficha do aparelho na tomada de alimentação. O aparelho entra no modo Stand-by.
- ▶ Prima  para ligar aparelho.



O aparelho começa a funcionar no mesmo modo e definições que quando foi desligado.











- ▶ Prima o botão  para colocar o aparelho em stand-by. O ventilador funciona durante alguns segundos para extrair o ar quente que se encontra no interior do aparelho. Em seguida, o aparelho para de funcionar e entra no modo Stand-by.

## 5.6 Modos de funcionamento

### 5.6.1 Modo automático

- No modo Auto, o aparelho ajusta automaticamente a sua potência com base na humidade relativa do ar ambiente e no nível de humidade do ar alvo definido para poupar energia e reduzir o ruído.
- A velocidade do ventilador é ajustada para aumentar as taxas de extração quando necessário ou mudar para uma velocidade do ventilador mais silenciosa quando a humidade do ar alvo é quase atingida.
- Uma vez atingido o nível de humidade do ar alvo, o aparelho para de funcionar e entra no modo de poupança de energia para poupar energia. O anel luminoso pisca para indicar o modo de poupança de energia.
- A cada 20 minutos, o aparelho retoma o funcionamento para monitorizar as mudanças de ar e reagir em conformidade.
- Se a humidade do ar ambiente subir acima do objetivo definido, o aparelho continua a funcionar até que o objetivo seja novamente atingido.
- Quando o nível de humidade do ar ambiente detetado estiver alinhado com o objetivo definido, o aparelho volta ao modo de poupança de energia e retoma a amostragem da humidade do ar ambiente de 20 em 20 minutos.













Para entrar no modo Auto e regular o nível de humidade do ar alvo:

- ▶ Premir o botão .  
O aparelho começa a funcionar no modo Auto.  
O display mostra o nível de humidade do ar ambiente juntamente com o ícone .  
Neste modo, o aparelho visa um nível de humidade do ar de 55%, por predefinição.
- ▶ Para selecionar um nível de humidade do ar alvo diferente, pressione uma vez o botão  ou .  
O display digital muda para mostrar a vista de definição de objetivos juntamente com o ícone .
- ▶ Para alterar o nível de humidade do ar alvo, pressione o botão  ou  até que o nível de humidade do ar alvo pretendido seja apresentado.  
Os níveis de humidade do ar alvo disponíveis são 40%, 45%, 50%, 55%, 60%, 65% e 70%.  
Quando o nível de humidade do ar alvo é apresentado, o ícone permanece no ecrã durante 3 segundos antes de voltar a mudar para o nível de humidade do ar ambiente juntamente com o ícone .
- ▶ Para ver a definição do nível de humidade do ar alvo, pressione o botão  ou  uma vez.  
O display digital mostra o nível de humidade do ar alvo durante 3 segundos juntamente com o ícone  antes de voltar a mostrar o nível de humidade do ar ambiente atual e o ícone .

### 5.6.2 Modo noturno

- No modo noturno, o aparelho funciona a uma velocidade do ventilador baixa para um funcionamento ultra-silencioso, com as luzes da interface do utilizador desligadas.
- Uma vez atingido o nível de humidade do ar alvo, o aparelho para de funcionar e entra no modo de poupança de energia para poupar energia. O anel luminoso pisca para indicar o modo de poupança de energia.
- A cada 20 minutos, o aparelho retoma o funcionamento para monitorizar as mudanças de ar e reagir em conformidade.
- Se a humidade do ar ambiente subir acima do objetivo definido, o aparelho continua a funcionar até que o objetivo seja novamente atingido.
- Quando o nível de humidade do ar ambiente detetado estiver alinhado com o objetivo definido, o aparelho volta ao modo de poupança de energia e retoma a amostragem da humidade do ar ambiente de 20 em 20 minutos.





Para entrar no modo Noturno e regular o nível de humidade do ar alvo:

- ▶ Pressione o botão  uma vez.  
O aparelho começa a funcionar no modo Noturno.  
O display mostra o nível de humidade do ar ambiente juntamente com o ícone .  
Neste modo, o aparelho visa um nível de humidade do ar de 55%, por predefinição.
- ▶ Para selecionar um nível de humidade do ar alvo diferente, pressione uma vez o botão  ou .  
O display digital muda para mostrar a vista de definição de objetivos juntamente com o ícone .
- ▶ Para alterar o nível de humidade do ar alvo, pressione o botão  ou  até que o nível de humidade do ar alvo pretendido seja apresentado.  
Os níveis de humidade do ar alvo disponíveis são 40%, 45%, 50%, 55%, 60%, 65% e 70%.  
Quando o nível de humidade do ar alvo é apresentado, o ícone permanece no ecrã durante 3 segundos antes de voltar a mudar para o nível de humidade do ar ambiente juntamente com o ícone .  
Após 3 segundos, as luzes da interface do utilizador apagam-se, com exceção do ícone .
- ▶ Para ativar as luzes, pressione qualquer botão.  
As luzes acendem e apagam-se após 3 segundos.
- ▶ Para ver a definição do nível de humidade do ar alvo, pressione o botão  ou  uma vez.  
O display digital mostra o nível de humidade do ar alvo durante 3 segundos juntamente com o ícone  antes de voltar a mostrar o nível de humidade do ar ambiente atual e o ícone .  
Após 3 segundos, as luzes voltam a apagar-se.

### 5.6.3 Modo Lavandaria



- No modo Lavandaria, o aparelho funciona com a máxima potência e com um temporizador de encerramento de 8 horas, por predefinição.
- O tempo pode ser ajustado no intervalo de 1 a 12 horas.
- Para poupar energia e evitar que o ar se torne demasiado seco, o aparelho monitoriza o nível de humidade do ar ambiente e muda para o modo só ventilador quando o nível de humidade ambiente atinge 35% antes de o temporizador expirar.
- Se o nível de humidade do ar ambiente aumentar, o compressor volta a ligar-se. Esta operação de poupança de energia continua até o temporizador expirar.
- Também está disponível a desumidificação contínua sem temporizador e sem operação de poupança de energia ligar-desligar (→ 5.6.4 "Desumidificação constante").

Para entrar no modo Lavandaria:

- ▶ Pressione o botão  uma vez. O display apresenta a definição do temporizador predefinida de 8 horas juntamente com o ícone .
- ▶ Para ajustar a definição do temporizador, pressione o botão  ou  até aparecer a hora pretendida.
  - As definições do temporizador disponíveis variam de 1 a 12 horas.
  - Quando a definição do temporizador pretendida é apresentada, aparece no display e inicia a contagem decrescente.
  - Quando o temporizador expira, o aparelho desliga-se automaticamente.
- ▶ Para ver o nível de humidade do ar ambiente, pressione o botão  uma vez. Após 3 segundos, o display volta automaticamente à vista anterior.

### 5.6.4 Desumidificação constante

A desumidificação constante pode ser ativada através do modo Lavandaria.



- ▶ Pressione o botão  uma vez para entrar no modo Lavandaria.
- ▶ Pressione o botão  até "CO" aparecer no display. O aparelho desumidifica continuamente a alta velocidade do ventilador sem uma humidade do ar alvo definida.
- ▶ Para ver o nível de humidade do ar ambiente, pressione o botão uma vez. Após 3 segundos, o display volta automaticamente à vista anterior.

### 5.6.5 Modo de descongelação (proteção anti-gelo)

- Quando a temperatura ambiente é demasiado baixa, pode formar-se gelo nos tubos de espirais de arrefecimento. Se isso acontecer, o aparelho entra automaticamente no modo de Descongelação e apresenta o ícone .
- No modo de Descongelação, o aparelho funciona a alta velocidade do ventilador sem desumidificação. Quando os tubos de espirais estiverem completamente descongelados, o aparelho volta ao seu funcionamento normal.

### 5.6.6 Bloqueio de segurança para crianças

Para ativar o Bloqueio de segurança para crianças:

- ▶ Pressione o botão  durante 3 segundos para bloquear o painel de controlo do aparelho. É exibido o ícone .



Uma vez ativado o bloqueio de segurança para crianças, não é possível alterar as definições ou desligar o aparelho.

- ▶ Para desativar o Bloqueio de segurança para crianças, mantenha pressionado o botão  durante mais 3 segundos.

## 6 Purga do aparelho

### 6.1 Drenar condensados

Por predefinição, a água é drenada automaticamente para o acumulador de água. Por conseguinte, é necessário verificar se o acumulador está corretamente fixado.

A drenagem pode ser efetuada de duas formas (→ 6.1.1 "Drenagem direta para o acumulador (encerramento automático)" ou 6.1.2 "Drenagem contínua").

#### 6.1.1 Drenagem direta para o acumulador (encerramento automático)

A água de condensados é drenada diretamente para o acumulador de água. Quando o acumulador fica cheio e precisa de ser esvaziado, o ventilador funciona durante 3 minutos para extrair o excesso de água e garantir que não há água restante que possa pingar ao retirar o acumulador. Em seguida, o aparelho para de funcionar, emite cinco sinais sonoros, acende o ícone  e o anel luminoso fica intermitente. O aparelho fica inativo até que o acumulador de água seja esvaziado e reinserido.

Para esvaziar o acumulador siga os passos abaixo (→ Fig. 6).

- ▶ Agarre em ambos os lados do acumulador de água e puxe-o a direito para fora da parte inferior traseira do aparelho [1].
- ▶ Levante o manípulo [2] e transporte o acumulador de água para uma bancada, banheira ou outro recipiente de drenagem.
- ▶ Segure o acumulador de água com as duas mãos e esvazie-o através do orifício de descarga [3].  
Não é necessário retirar a cobertura do acumulador de água.



- ▶ Não beba a água de condensados recolhida. A água de condensados só é adequada para regar plantas não comestíveis.

- ▶ Reintroduza o acumulador de água [4] pela ordem inversa da remoção.

Quando o acumulador de água estiver no lugar, o aparelho retoma o modo ou a definição anterior.

### 6.1.2 Drenagem contínua

A drenagem contínua pode ser utilizada para drenar a água de condensados sem necessidade de esvaziar o acumulador de água. Para o efeito, siga os passos abaixo (→ Figs 7 e 8).

- ▶ Retire a cobertura da saída de drenagem.
- ▶ Ligue a mangueira de drenagem à saída de drenagem.
- ▶ Coloque a outra extremidade da mangueira num recipiente de drenagem.



- ▶ Certifique-se sempre de que a mangueira está direcionada para baixo e que não tem bloqueios ou dobras.

## 7 Função de memória/início automático

- Quando o aparelho é desligado e novamente ligado, este retoma o funcionamento com o mesmo modo e as mesmas definições que tinha antes do encerramento. No entanto, se tiver sido definido anteriormente um temporizador, este será reposto para o ajuste de origem de 8 horas.
- No caso de uma paragem inesperada devido a um corte de energia ou a uma desconexão direta da ficha, o aparelho reiniciará automaticamente com o modo e as definições anteriores assim que a energia for restabelecida. As definições do temporizador permanecerão inalteradas.
- Se o aparelho for desligado e retirado da tomada antes de ser ligado novamente, voltará aos ajustes de origem, por ex., o modo Auto com uma definição de humidade do ar alvo de 55%.

## 8 Limpeza e manutenção



Antes de limpar ou fazer a manutenção, desligue o aparelho premindo o botão  e, em seguida, desligue o cabo de alimentação.

### 8.1 Limpeza do aparelho

O aparelho deve ser limpo com um pano sem óleo ou um pano ligeiramente húmido (humedecido com água ou com uma solução de água morna e detergente líquido suave). Em seguida, deve ser seco com um pano seco.



Certifique-se de que torce o excesso de água do pano antes de limpar os botões. O excesso de água dentro ou à volta dos botões pode causar danos ao aparelho.



Por razões de segurança, nunca lave o aparelho com água.



#### CUIDADO

- ▶ Nunca utilize produtos de limpeza abrasivos, gasolina, álcool, solventes, cera ou acetona para limpar o aparelho.
- ▶ Nunca pulverize inseticidas ou líquidos semelhantes.

### 8.2 Limpeza do acumulador de água

O acumulador de água deve ser limpo regularmente para evitar o desenvolvimento de bolor e mofo. Para o efeito, siga os passos abaixo (→Figs 9 a 11).

- ▶ Remova o manípulo.
  - Levante o manípulo.
  - Certifique-se de que o manípulo está desbloqueado, alinhando-o com o mecanismo de bloqueio de ambos os lados, um lado após o outro, antes de o retirar (→Fig. 10, [1]).
  - Empurre o manípulo para fora de ambos os lados, um lado após o outro [2].
  - Levante o manípulo para o retirar [3].
  - Liberte os três pontos de fixação da cobertura (→Fig. 11, [1]).

- ▶ Levante a cobertura [2].
- ▶ Limpe o acumulador de água com água morna e, se necessário, com um detergente suave.
- ▶ Empurre novamente a cobertura para a posição original.
- ▶ Reintroduza o manípulo pela ordem inversa da remoção.

### 8.3 Limpar o filtro

Para manter a eficiência do aparelho, é aconselhável limpar regularmente os filtros de pó. A frequência depende da duração e das condições de funcionamento.

O filtro de poeiras está integrado na grelha de entrada de ar (→Fig. 12).

- ▶ Para retirar o filtro de poeiras, empurre a grelha para fora do compartimento através do encaixe do manípulo [1] e na sua direção [2].
- ▶ Puxe a grelha verticalmente para cima para a separar do fundo [3].
- ▶ Utilize um aspirador para remover qualquer pó.
- ▶ Se estiver extremamente sujo, mergulhe-o em água morna e enxague-o várias vezes. Pode também ser utilizado detergente suave, se necessário.



A temperatura da água deve ser mantida abaixo dos 40 °C.

- ▶ Agite suavemente o excesso de água do filtro.
- ▶ Certifique-se de que o filtro está completamente seco antes de o voltar a colocar no aparelho.
- ▶ Volte a instalar o filtro na ordem inversa da remoção.

## 9 Mudança de local e armazenamento



O transporte, carregamento, limpeza, recuperação e eliminação do refrigerante só devem ser efetuados por centros de assistência técnica autorizados pela empresa de fabrico. O aparelho só deve ser eliminado por pessoal especializado.

### Mudança de local

- Utilize duas mãos para segurar o aparelho quando o mudar de local.
- Segure o manípulo situado na parte traseira do aparelho para manter o aparelho estável durante o transporte.
- Nunca transporte ou vire o aparelho ao contrário ou de lado.



### Armazenamento

Se o aparelho não for utilizado durante um longo período de tempo:

- ▶ Desligue o aparelho e retire a ficha da tomada.
- ▶ Esvazie e limpe o acumulador de água, certificando-se de que o acumulador e o aparelho estão completamente secos (→ Capítulo 8.2 "Limpeza do acumulador de água", Página 182).
- ▶ Remova e limpe o filtro de poeiras, deixe-o secar completamente e, em seguida, instale-o novamente (→ Capítulo 8.3 "Limpar o filtro", Página 182).
- ▶ Guarde o aparelho num local fresco, seco e bem ventilado, de preferência coberto, longe da luz solar direta, de temperaturas extremas e de poeiras excessivas.

## 10 Eliminar avarias

Este capítulo resume as questões mais comuns que podem ocorrer com o aparelho. Se não encontrar a solução na tabela abaixo, contacte um técnico de assistência técnica autorizado.

Problema	Causa possível	Soluções possíveis
O ícone  acende. O anel luminoso fica intermitente.	O acumulador de água não está no lugar ou corretamente posicionado.	Posicione o acumulador de água corretamente (→ Capítulo 6.1.1 "Drenagem direta para o acumulador (encerramento automático)", Página 181).
	O acumulador de água está cheio.	Esvazie o acumulador de água (→ Capítulo 8.2 "Limpeza do acumulador de água", Página 182).
O ícone  acende.	A temperatura ambiente é demasiado baixa.	Aumente a temperatura ambiente, se possível.
O aparelho não liga quando se pressiona o botão Ligar/Desligar.	O aparelho não está ligado à corrente.	Ligue o aparelho.
O aparelho não está a funcionar.	O acumulador de água está cheio.	Esvazie o acumulador de água (→ Capítulo 8.2 "Limpeza do acumulador de água", Página 182).
	O acumulador de água não está no lugar ou corretamente posicionado.	Posicione o acumulador de água corretamente (→ Capítulo 6.1.1 "Drenagem direta para o acumulador (encerramento automático)", Página 181).
	O aparelho atingiu o nível de humidade do ar alvo e está a funcionar no modo de poupança de energia.	Esta é uma situação normal.

<b>Problema</b>	<b>Causa possível</b>	<b>Soluções possíveis</b>
O aparelho não desumidifica ou recolhe pouca água.	A especificação técnica pode não ser adequada ao tamanho da divisão.	Verifique se a capacidade de desumidificação corresponde ao tamanho da divisão.
	Existe uma ventilação excessiva.	Certifique-se de que todas as janelas e portas exteriores estão fechadas para minimizar a ventilação.
	A temperatura ambiente é demasiado baixa ou demasiado alta.	Certifique-se de que o aparelho funciona num ambiente entre 5 °C e 35 °C.
	O nível de humidade do ar já é muito baixo.	Abaixo de um nível de humidade do ar ambiente de 45%, o aparelho pode não recolher muita água devido a uma humidade insuficiente no ambiente.
	O nível de humidade do ar alvo é superior ao nível de humidade do ar ambiente.	Reduza o nível de humidade do ar alvo.
	O filtro de poeiras está entupido.	Limpe o filtro de poeiras (→ Capítulo 8.3 "Limpar o filtro", Página 182).
	O tempo de funcionamento é demasiado curto.	Aguarde alguns minutos.
O aparelho liberta ar quente.	O ar desumidificado é encaminhado através de serpentinas de aquecimento antes de ser libertado para a divisão como parte do processo de desumidificação.	Esta é uma situação normal.
O display não indica a definição da humidade do ar alvo.	O display mostra a humidade relativa do ar da divisão.	Pressione o botão ^ ou v uma vez para ver a definição da humidade do ar alvo.
Existe água no chão.	Existe água residual no acumulador e o aparelho pode ter sido demasiado inclinado durante a deslocação.	Desloque o acumulador com cuidado.
	A mangueira de drenagem está solta.	Verifique a peça de ligação da mangueira de drenagem e certifique-se de que está corretamente fixada.
O aparelho é ruidoso.	O piso não está nivelado.	Coloque o aparelho sobre uma superfície plana e nivelada.
	O filtro de poeiras está sujo.	Desligue o aparelho e limpe o filtro de poeiras (→ Capítulo 8.3 "Limpar o filtro", Página 182).

Tab. 6 Problemas e soluções

## 10.1 Códigos de erro

O aparelho dispõe de um sistema de autodiagnóstico para identificar uma série de avisos/falhas. As mensagens de erro são apresentadas no display do painel de controlo.

Código de erro	Descrição	Causa	Solução
E1	E1 pisca a cada 30 segundos no display	Erro do sensor de temperatura	Contacte um técnico de assistência técnica autorizado.
E2	E2 pisca a cada 30 segundos no display	Erro do sensor de humidade	Contacte um técnico de assistência técnica autorizado.
L3	L3 pisca lentamente no display	A temperatura de entrada de ar é demasiado elevada.	A temperatura ambiente no local onde o aparelho está a ser utilizado é demasiado elevada. Certifique-se de que o aparelho funciona a uma temperatura de 40 °C ou inferior.
L4	L4 pisca lentamente no display	A temperatura de entrada de ar é demasiado baixa.	A temperatura ambiente no local onde o aparelho está a ser utilizado é demasiado baixa. Certifique-se de que o aparelho funciona a uma temperatura de 2 °C ou superior.

Tab. 7 Códigos de erro e soluções

## 11 Proteção ambiental e eliminação

A proteção do meio ambiente é um princípio empresarial do Grupo Bosch. A qualidade dos produtos, a rentabilidade e a proteção do meio ambiente são objectivos com igual importância. As leis e decretos relativos à proteção do meio ambiente são seguidos à risca. Para a proteção do meio ambiente são empregados, sob considerações económicas, as mais avançadas técnicas e os melhores materiais.

### Embalagem

No que diz respeito à embalagem, participamos nos sistemas de reciclagem vigentes no país, para assegurar uma reciclagem otimizada. Todos os materiais de embalagem utilizados são ecológicos e recicláveis.

### Aparelho usado

Aparelhos obsoletos contêm materiais que podem ser reutilizados. Os módulos podem ser facilmente separados e os plásticos são identificados. Desta maneira, poderão ser separados em diferentes grupos e posteriormente enviados a uma reciclagem ou eliminados.

### Aparelhos elétricos e eletrónicos em fim de vida



Este símbolo significa que o produto não pode ser eliminado com outros resíduos, mas tem de ser levado para os pontos de recolha de resíduos para tratamento, recolha, reciclagem e eliminação.

O símbolo é válido para países que possuem direti-vas relativas a resíduos eletrónicos, por ex., "Diretiva da União Europeia 2012/19/CE sobre aparelhos elétricos e eletrónicos

em fim de vida". Estas disposições definem o quadro regula-mentador da diretiva válida para o retorno e reciclagem de apa-relhos eletrónicos usados em cada país.

Os aparelhos eletrónicos que podem conter substâncias peri-gosas têm de ser reciclados de forma responsável para minimi-zar os possíveis danos ao meio ambiente e perigos para a saúde das pessoas. Para esse efeito, a reciclagem de resíduos elec-trónicos contribui para a preservação de recursos naturais.

Para obter mais informações sobre a eliminação ecologicamente segura de aparelhos elétricos e eletrónicos usados, contacte as entidades responsáveis do local, a empresa de eliminação de resíduos ou distribuidor no qual comprou o produto.

Pode encontrar mais informações aqui:

[www.bosch-homecomfortgroup.com/en/company/legal-topics/weee/](http://www.bosch-homecomfortgroup.com/en/company/legal-topics/weee/)

### Gás refrigerante R290



O aparelho contém gás fluorado R290 (potencial de aquecimento global de 3<sup>1)</sup>) com elevada combus-tão e não tóxico (A3).

A quantidade contida é indicada na placa de caracte-rísticas posicionada na parte de trás do aparelho.

O refrigerante é perigoso para o ambiente e deve ser recolhido e eliminado separadamente.

1) Com base no ANEXO I da DIRETIVA (UE) Nº 517/2014 do Parlamento e do Conselho Europeu de 16 de abril de 2014

## 12 Aviso de Proteção de Dados



Nós, **Bosch Termotecnologia, S.A., com sede em Av. Infante D. Henrique Lotes 2E-3E, 1800-220 Lisboa, Portugal**, tratamos informações de produto e de instalação, dados técnicos e de ligação, dados de comunicação,

dados de registo do produto e de histórico do cliente com vista a fornecer a funcionalidade do produto (artigo 6.º, n.º 1.1, alínea b) do RGPD, para cumprir o nosso dever de vigilância do produto e por motivos de segurança e proteção do produto (artigo 6.º, n.º 1.1, alínea f) do RGPD, para salvaguardar os nossos direitos relacionados com questões no âmbito da garantia e do registo do produto (artigo 6.º, n.º 1.1, alínea f) do RGPD, bem como para analisar a distribuição dos nossos produtos e para fornecer informações e ofertas individualizadas relacionadas com o produto (artigo 6.º, n.º 1.1, alínea f) do RGPD). Para fornecer serviços como vendas e marketing, gestão de contratos, gestão de pagamentos, programação, alojamento de dados e serviços de linhas diretas, podemos solici-

tar e transferir dados para fornecedores de serviços externos e/ou empresas filiais da Bosch. Em alguns casos, mas apenas se for garantida a proteção adequada dos dados, os dados pessoais poderão ser transferidos para destinatários localizados fora do Espaço Económico Europeu. Serão fornecidas informações adicionais mediante pedido. Pode contactar o nosso Encarregado da Proteção de Dados para: Data Protection Officer, Information Security and Privacy (C/ISP), Robert Bosch GmbH, Postfach 30 02 20, 70442 Stuttgart, ALEMANHA.

Tem o direito de objeção ao tratamento dos seus dados pessoais com base no 6.º, n.º 1.1, alínea f) do RGPD, por motivos relacionados com a sua situação específica ou se os seus dados forem utilizados para fins de marketing direto, em qualquer momento. Para exercer os seus direitos, contacte-nos através de **privacy.ttpo@bosch.com**. Para obter mais informações, siga o código QR.

## 13 Dados técnicos

Modelo		Dry 1000	Dry 2000	Dry 4000
Descrição	Unid.			
Fonte de alimentação		220-240V, 50Hz	220-240V, 50Hz	220-240V, 50Hz
Potência nominal absorvida	W	175	178	285
Taxas de extração				
- 30 °C / 80 %	L/24 h	10	12	16
- 27 °C / 60 %		6	7	9,5
Caudal de ar (mín./máx.)	m <sup>3</sup> /h	70 / 90	86 / 106	96 / 112
Pressão sonora (mín./máx.)	dB(A)	34 / 36	35 / 38	38 / 40
Limite de funcionamento	°C	+5 / +35	+5 / +35	+5 / +35
Limite de funcionamento (humidade relativa do ar)	%	30 / 80	30 / 80	30 / 80
Limites variáveis do controlador de humidade do ar (humidade relativa do ar)	%	40 – 70	40 – 70	40 – 70
Refrigerante (tipo/carga)		R290 / 35g	R290 / 45g	R290 / 55g
Pressão permitida máx. PS A	MPa	2,5	2,5	2,5
Pressão permitida máx. PS L	MPa	1,0	1,0	1,0
Dimensão do acumulador de água	L	2,5	2,5	2,5

Tab. 8

---

## 14 Endereços do serviço

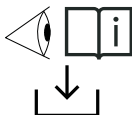

**PT:** Para obter todas as informações detalhadas relacionadas com o produto (especificações técnicas, manual detalhado do utilizador/de operação, instruções de instalação, etc.), digitalize o código QR no lado esquerdo com o seu dispositivo móvel ou visite:  
**[www.docs.bosch-thermotechnology.com/download/pdf/file/6721850726](http://www.docs.bosch-thermotechnology.com/download/pdf/file/6721850726)**.

001005589-001

## Cuprins

<b>1 Explicarea simbolurilor și instrucțiuni de siguranță</b> .....	<b>189</b>
1.1 Explicarea simbolurilor .....	189
1.2 Instrucțiuni generale de siguranță .....	189
1.2.1 Instrucțiuni de siguranță .....	189
<b>2 Indicații referitoare la aceste instrucțiuni</b> .....	<b>190</b>
<b>3 Date despre produs</b> .....	<b>190</b>
3.1 Declarație de conformitate .....	190
3.2 Pachet de livrare .....	190
3.3 Prezentare generală a produselor .....	191
3.4 Identificarea produsului .....	191
<b>4 Instalare</b> .....	<b>191</b>
4.1 Locul de instalare .....	191
<b>5 Utilizare</b> .....	<b>191</b>
5.1 Prezentare generală panou de comandă .....	191
5.2 Pictogramele de pe ecranul de afișaj și funcțiile lor .....	191
5.3 Denumirile și funcțiile butoanelor .....	192
5.4 Stare inel luminos .....	192
5.5 Pornirea/Oprirea .....	192
5.6 Regimuri de funcționare .....	193
5.6.1 Regim automat .....	193
5.6.2 Regim de noapte .....	193
5.6.3 Regim de uscare a rufelor .....	194
5.6.4 Dezumidificarea constantă .....	194
5.6.5 Regim de degivrare (protecție împotriva înghețului) .....	194
5.6.6 Blocare acces copii .....	194
<b>6 Golirea aparatului</b> .....	<b>194</b>
6.1 Eliminarea condensatului .....	194
6.1.1 Evacuare directă în rezervor (oprire automată) .....	194
6.1.2 Evacuare continuă .....	195
<b>7 Funcție de memorie/pornire automată</b> .....	<b>195</b>
<b>8 Curățare și întreținere</b> .....	<b>195</b>
8.1 Curățarea carcasei .....	195
8.2 Curățarea rezervorului de apă .....	195
8.3 Curățarea filtrului .....	196
<b>9 Deplasare și depozitare</b> .....	<b>196</b>
<b>10 Remedierea deranjamentelor</b> .....	<b>197</b>
10.1 Coduri de eroare .....	198
<b>11 Protecția mediului și eliminarea ca deșeu</b> .....	<b>199</b>
<b>12 Notificare privind protecția datelor</b> .....	<b>199</b>
<b>13 Date tehnice</b> .....	<b>200</b>
<b>14 Adrese service</b> .....	<b>200</b>

## 1 Explicarea simbolurilor și instrucțiuni de siguranță

### 1.1 Explicarea simbolurilor

#### Indicații de avertizare

În indicațiile de avertizare există cuvinte de semnalare, care indică tipul și gravitatea consecințelor care pot apărea dacă nu se respectă măsurile pentru evitarea pericolului.

Următoarele cuvinte de semnalare sunt definite și pot fi întâlnite în prezentul document:

	<b>PERICOL</b>
<b>PERICOL</b> înseamnă că pot rezulta daune personale grave până la daune care pun în pericol viața.	

	<b>AVERTIZARE</b>
<b>AVERTIZARE</b> înseamnă că pot rezulta daune personale grave până la daune care pun în pericol viața.	

	<b>PRECAUȚIE</b>
<b>PRECAUȚIE</b> înseamnă că pot rezulta vătămări corporale ușoare până la vătămări corporale grave.	

<b>ATENȚIE</b>
<b>ATENȚIE</b> înseamnă că pot rezulta daune materiale.

#### Informații importante

Informațiile importante fără pericole pentru persoane și bunuri sunt marcate prin simbolul afișat Info.

#### Alte simboluri

Simbol	Semnificație
▶	Etapă de operație
→	Referință încrucișată la alte fragmente în document
•	Enumerare/listă de intrări
-	Enumerare/listă de intrări (al 2-lea. nivel)

Tab. 1

Simbol	Explicație
	Avertizare cu privire la substanțele inflamabile: agentul frigorific R290 utilizat în acest produs este un gaz cu inflamabilitate ridicată și non-toxic (A3).

Tab. 2

### 1.2 Instrucțiuni generale de siguranță

#### 1.2.1 Instrucțiuni de siguranță

Citiți cu atenție acest manual de utilizare înainte de a utiliza aparatul și păstrați-l pentru referințe ulterioare.

#### Pericol

- Nu curățați aparatul cu niciun tip de lichid sau detergent inflamabil. Nu vărsați niciun lichid pe aparat, pentru a evita șocurile electrice, pericolul de incendiu și/sau deteriorarea structurii interne a filtrului.
- Nu pulverizați materiale inflamabile, cum ar fi insecticide, alcool sau parfum în apropierea aparatului.

#### Avertizare

- Verificați dacă tensiunea indicată pe aparat corespunde tensiunii locale de alimentare înainte de a conecta aparatul.
- Asigurați-vă că niciun cablu de alimentare nu trece prin zonele cu trafic intens pentru a preveni uzura, supraîncălzirea și împiedicarea de acesta.
- În cazul în care cablul de alimentare sau orice altă componentă funcțională a aparatului este deteriorată, solicitați imediat înlocuirea acestuia/acesteia de către un tehnician autorizat Bosch.
- Nu utilizați aparatul dacă ștecherul, cablul de alimentare sau aparatul în sine sunt deteriorate.
- Utilizarea, curățarea și întreținerea aparatului trebuie efectuate de către adulți.
- Nu blocați admisia și evacuarea aerului, de exemplu, plasând articole pe orificiul de evacuare a aerului sau în fața orificiului de admisie a aerului.
- Asigurați-vă că nu cad obiecte străine în aparat prin orificiul de evacuare a aerului.
- Nu încălziți aparatul, pentru a evita deteriorarea dispozitivului sau pericolul de incendiu.
- Agentul frigorific nu are miros.

#### Precauție

- Aparatul este proiectat pentru utilizare în aplicații rezidențiale de interior, în condiții normale de funcționare.
- Așezați și utilizați întotdeauna aparatul pe o suprafață uscată, stabilă, uniformă și orizontală.
- Nu vă așezați și nu stați pe aparat. Nu așezați nimic pe partea de sus a aparatului.

- Evitați lovirea aparatului (în special a orificiului de admisie și evacuare a aerului) cu obiecte dure.
- Nu introduceți degetele sau obiecte în orificiul de evacuare a aerului sau în orificiul de admisie a aerului, pentru a preveni rănirea fizică sau funcționarea defectuoasă a aparatului.
- Nu trageți de cablul aparatului.
- Nu mutați aparatul, decât dacă a fost întreruptă alimentarea cu energie.
- Dacă aparatul este blocat, apelați imediat la un tehnician autorizat Bosch pentru verificare.
- Nu folosiți aparatul când fumați în interior, când ați folosit insecticide sau dezinfectant sau în locuri cu reziduuri uleioase, lumânări parfumate aprinse sau vapori chimici.
- Nu utilizați aparatul lângă aparate cu gaz, dispozitive de încălzire sau șemineuri.
- Asigurați-vă că deconectați aparatul de la priză atunci când doriți să îl mutați, să îl curățați, să înlocuiți filtrul sau să efectuați alte lucrări de întreținere.
- Supravegheați copiii pentru a vă asigura că aceștia nu se joacă cu aparatul.
- Acest aparat nu este destinat utilizării de către persoane cu capacități fizice, senzoriale sau mentale reduse (inclusiv copii) sau cu lipsă de experiență și cunoștințe, cu excepția cazului în care acestea sunt supravegheate sau au fost instruite cu privire la utilizarea aparatului de către o persoană responsabilă pentru siguranța lor.
- Acest aparat poate fi folosit de către copii cu vârsta de la 8 ani și peste și de către persoane cu capacități fizice, senzoriale sau mentale reduse sau cu lipsă de experiență și cunoștințe, dacă sunt supravegheați sau au fost instruiți cu privire la utilizarea aparatului într-un mod sigur și înțeleg pericolele implicate.
- Copiilor le este interzis să se joace cu aparatul. Curățarea și întreținerea care intră în responsabilitatea utilizatorului nu trebuie efectuate de către copii fără supraveghere.
- Nu utilizați filtrul atunci când este extrem de murdar.
- Nu trebuie utilizate alte mijloace pentru accelerarea procesului de degivrare decât cele recomandate de producător.

### Utilizarea prevăzută a aparatului

Aparatul este prevăzut numai pentru utilizarea în spații interioare. Acest aparat trebuie utilizat exclusiv în mediul domestic și în scopul prevăzut pentru care a fost proiectat. Orice altă utilizare este considerată necorespunzătoare și, prin urmare, periculoasă. Orice daune care pot rezulta din utilizarea incorectă nu sunt acoperite de garanția produsului. Producătorul nu este răspunzător pentru nicio deteriorare cauzată de utilizarea necorespunzătoare, eronată și iresponsabilă și/sau cauzată de reparații făcute de către personal necalificat.

### ⚠ Pericole generale din cauza agentului frigorific

- ▶ Acest aparat este umplut cu agent frigorific R290. Dacă gazul refrigerant se scurge și este expus la o sursă exterioară de aprindere, există risc de incendiu.
- ▶ Nu lăsați să pătrundă în ciclul de agent frigorific nicio altă substanță decât agentul frigorific (R290) specificat.

### ⚠ Calificări speciale pentru agentul frigorific R290

Acțiunea care necesită dezasamblarea produsului trebuie efectuată de către personal care cunoaște proprietățile și riscurile asociate cu agentul frigorific R290.

Lucrările la circuitul de agent frigorific și cele care implică echiparea cu agenți frigorifici inflamabili necesită instruire specială, pe lângă procedurile standard de reparație pentru aparatul cu agent frigorific.

- ▶ Respectați instrucțiunile oferite în legile și directivele aplicabile.

## 2 Indicații referitoare la aceste instrucțiuni

Figurile pot fi găsite la sfârșitul acestor instrucțiuni. Textul conține referințe la figuri.

În funcție de model, produsele pot fi diferite de reprezentarea din aceste instrucțiuni.

## 3 Date despre produs

### 3.1 Declarație de conformitate

Acest produs corespunde în construcția și comportamentul său de funcționare cerințelor europene și naționale.

 Prin intermediul marcatului CE este declarată conformitatea produsului cu toate prescripțiile legale UE aplicabile, prevăzute la nivelul marcatului.

Textul complet al declarației de conformitate este disponibil pe Internet: [www.bosch-homecomfort.ro](http://www.bosch-homecomfort.ro).

### 3.2 Pachet de livrare

→Fig. 1

- [1] Aparat
- [2] Conductă de evacuare
- [3] Documentație tehnică

### 3.3 Prezentare generală a produselor

→Fig. 2

- [1] Panoul de comandă
- [2] Orificiu de evacuare a aerului
- [3] Roți pentru deplasare (4 buc)
- [4] Mâner rezervor de apă
- [5] Capac rezervor de apă
- [6] Rezervor de apă
- [7] Rețea de admisie a aerului și filtru de aer (integrat)
- [8] Cablu de alimentare
- [9] Mâner
- [10] Gură de evacuare

### 3.4 Identificarea produsului

#### Plăcuță de tip

Plăcuța de tip conține date de performanță, date de aprobare și numărul de serie al produsului.

Plăcuța de tip se află pe partea interioară a carcasei, în spatele rezervorului de apă.

- ▶ Demontați rezervorul de apă pentru a accesa plăcuța de tip.

## 4 Instalare

### 4.1 Locul de instalare

- Aparatul trebuie instalat și operat într-o încăpere cu o suprafață mai mare de 4 m<sup>2</sup>.
- Aparatul trebuie instalat într-o locație accesibilă pentru lucrările de instalare, reparație și întreținere.
- Poziționați aparatul în poziție verticală pe o suprafață plană și stabilă pentru a asigura stabilitatea și a minimiza zgomotul și vibrația.
- Păstrați o distanță minimă de 20 de cm în fața, deasupra și pe lateralele aparatului (→Fig. 3).
- Modelul aparatului permite amplasarea părții posterioare a aparatului aproape de perete.
- Nu acoperiți orificiile aparatului pentru intrarea sau evacuarea aerului.
- Evitați spațiile predispuse la zgomot și rezonanță.
- Evitați spațiile predispuse la câmpuri electrice/magnetice artificiale puternice.
- Evitați condițiile naturale severe (de exemplu, multă funingine, vânt puternic cu nisip, raze directe ale soarelui sau surse de căldură cu temperaturi mari).
- Evitați spațiile inflamabile sau cu scurgeri de gaz exploziv sau cele în care există gaze agresive.
- Ștecherul trebuie să poată fi accesat cu ușurință după instalare.

## 5 Utilizare



### 5.1 Prezentare generală panou de comandă

→Fig. 4

- [1] Buton regim automat
- [2] Buton regim de noapte
- [3] Buton regim de uscare a rufelor
- [4] Afișaj
- [5] Buton sus/mărire
- [6] Buton jos/micșorare
- [7] Buton de pornire (Pornit/Stare de funcționare)/Funcție de blocare acces copii

### 5.2 Pictogramele de pe ecranul de afișaj și funcția lor







→Fig. 5

Nr.	Nume	Funcție de afișaj
[1]	Nivel de umiditate a aerului înconjurător	Pictograma este afișată atunci când nivelul de umiditate ambientală relativă este afișat în afișajul numeric.
[2]	Setați nivelul țintă de umiditate	Pictograma este afișată atunci când nivelul țintă setat de umiditate relativă este afișat în afișajul numeric.
[3]	Regim de funcționare	Afișează regimul de funcționare actual: <ul style="list-style-type: none"> <li>• Automată </li> <li>• Noapte </li> <li>• Uscare a rufelor </li> </ul>
[4]	Inel luminos	Inelul luminos este afișat alb, indicând stări diferite. Consultați Capitolul 5.4 "Stare inel luminos".
[5]	Ceasornic de contact	Pictograma este afișată în regimul de uscare a rufelor atunci când timpul rămas este indicat pe afișajul numeric.
[6]	Procent umiditate a aerului	Afișează nivelul de umiditate a aerului (înconjurător/setare țintă) sub formă de procent.
[7]	Blocare acces copii	Pictograma de blocare a accesului copiilor este afișată atunci când opțiunea este selectată.
[8]	Afișaj numeric	Afișează nivelul de umiditate a aerului (înconjurător/setare țintă) sau setarea temporizatorului.

Nr.	Nume	Funcție de afișaj
[9]	Rezervor de apă plin	Pictograma rezervor de apă plin este afișată atunci când rezervorul de apă este plin.
[10]	Funcția de degivrare	Pictograma de degivrare este afișată atunci când aparatul intră automat în regimul de degivrare (→ Capitolul 5.6.5 "Regim de degivrare (protecție împotriva înghețului)").

Tab. 3 Pictogramele și funcția lor

### 5.3 Denumirile și funcțiile butoanelor

Nr.	Buton/indicator	Funcție
[1]		Pornește regimul automat
[2]		Pornește regimul de noapte
[3]		Pornește regimul de uscare a rufelor
[4]	Afișaj	Consultați Capitolul 5.2, pagina 191
[5]		Ajustează setarea pentru umiditatea aerului/temporizator în sus
[6]		Ajustează setarea pentru umiditatea aerului/temporizator în jos
[7]		Pornește/oprește aparatul Pornește/oprește funcția de blocare a accesului copiilor

Tab. 4 Denumirile și funcțiile butoanelor

### 5.4 Stare inel luminos

Condiții	Descriere	Stare
Pornit constant	Toate LED-urile sunt pornite	Utilizarea
Schimbare intermitentă a luminozității	Toate LED-urile își schimbă luminozitatea de la 100 % la 0 % și înapoi la 100 %.	Stare de reducere a consumului de energie
Iluminare intermitentă lentă	LED-urile pornesc și se opresc lent într-un tipar repetitiv.	Setare RH țintă Setare temporizator Funcția de degivrare
Micșorare	LED-urile încep de la o iluminare completă și scad progresiv în sens invers acelor de ceasornic în raport cu setarea actuală a temporizatorului până se opresc.	Scurgere timp temporizator
Iluminare intermitentă rapidă	LED-urile pornesc și se opresc rapid într-un tipar repetitiv.	Rezervor de apă plin

Tab. 5 Moduri și stări ale inelului luminos

### 5.5 Pornirea/Oprirea

- ▶ Introduceți ștecherul aparatului în priza de alimentare. Aparatul intră în regimul de stare de funcționare.
- ▶ Apăsăți  pentru a porni aparatul.



Aparatul începe să funcționeze în același regim și cu aceleași setări ca atunci când a fost oprit.











- ▶ Apăsăți butonul  pentru a seta aparatul în starea de funcționare.  
Ventilatorul funcționează timp de câteva secunde pentru a evacua aerul cald din interiorul aparatului. Apoi, aparatul se oprește din funcționare și intră în modul stare de funcționare.

## 5.6 Regimuri de funcționare

### 5.6.1 Regim automat

- În regimul automat, aparatul își ajustează performanța automat în funcție de umiditatea relativă a aerului înconjurător și nivelul setat de umiditate țintă a aerului pentru a economisi energie și a reduce zgomotul.
- Treapta ventilatorului este ajustată pentru a crește ratele de extracție când este cazul sau comută la o treaptă mai silențioasă a ventilatorului atunci când umiditatea țintă a aerului este aproape atinsă.
- De îndată ce a fost atins nivelul țintă setat de umiditate a aerului, aparatul încetează să funcționeze și intră în regimul de reducere a consumului de energie pentru a economisi energie. Inelul luminos luminează intermitent pentru a indica regimul de reducere a consumului de energie.
- Aparatul își reia funcționarea la fiecare 20 de minute pentru a monitoriza modificările aerului și a reacționa în consecință.
- Dacă nivelul de umiditate a aerului înconjurător crește peste nivelul țintă setat, aparatul funcționează în continuare până când nivelul țintă este atins din nou.
- Dacă nivelul detectat de umiditate a aerului înconjurător corespunde cu nivelul țintă setat, aparatul revine la regimul de reducere a consumului de energie și reia eșantionarea umidității aerului înconjurător la fiecare 20 de minute.













Pentru a intra în regimul automat și a regla nivelul țintă de umiditate a aerului:

- ▶ Apăsați butonul . Aparatul începe să funcționeze în regimul automat. Afișajul indică nivelul de umiditate a aerului înconjurător împreună cu pictograma . În acest regim, aparatul vizează un nivel de umiditate a aerului de 55 % în mod implicit.
- ▶ Pentru a selecta un nivel țintă de umiditate a aerului, apăsați o dată pe butonul  sau . Afișajul numeric se modifică pentru a afișa vizualizarea setării țintă împreună cu pictograma . Nivelurile țintă disponibile de umiditate a aerului sunt 40 %, 45 %, 50 %, 55 %, 60 %, 65 % și 70 %. De îndată ce este afișat nivelul țintă dorit de umiditate a aerului, pictograma rămâne pe ecran timp de 3 secunde înainte de a reveni la nivelul de umiditate a aerului înconjurător împreună cu pictograma .
- ▶ Pentru a vizualiza setarea nivelului țintă de umiditate a aerului, apăsați o dată pe butonul  sau . Afișajul numeric indică nivelul țintă de umiditate a aerului timp de 3 secunde împreună cu pictograma  înainte de a reveni la afișarea nivelului actual de umiditate a aerului înconjurător și pictograma .

### 5.6.2 Regim de noapte

- În regimul de noapte, aparatul funcționează într-o treaptă scăzută a ventilatorului pentru un regim foarte silențios cu luminile de pe interfața cu utilizatorul oprite.
- De îndată ce a fost atins nivelul țintă setat de umiditate a aerului, aparatul încetează să funcționeze și intră în regimul de reducere a consumului de energie pentru a economisi energie. Inelul luminos luminează intermitent pentru a indica regimul de reducere a consumului de energie.
- Aparatul își reia funcționarea la fiecare 20 de minute pentru a monitoriza modificările aerului și a reacționa în consecință.
- Dacă nivelul de umiditate a aerului înconjurător crește peste nivelul țintă setat, aparatul funcționează în continuare până când nivelul țintă este atins din nou.
- Dacă nivelul detectat de umiditate a aerului înconjurător corespunde cu nivelul țintă setat, aparatul revine la regimul de reducere a consumului de energie și reia eșantionarea umidității aerului înconjurător la fiecare 20 de minute.





Pentru a intra în regimul de noapte și a regla nivelul țintă de umiditate a aerului:

- ▶ Apăsați o dată pe butonul . Aparatul începe să funcționeze în regimul de noapte. Afișajul indică nivelul de umiditate a aerului înconjurător împreună cu pictograma . În acest regim, aparatul vizează un nivel de umiditate a aerului de 55 % în mod implicit.
- ▶ Pentru a selecta un nivel țintă de umiditate a aerului, apăsați o dată pe butonul  sau . Afișajul numeric se modifică pentru a afișa vizualizarea setării țintă împreună cu pictograma . Pentru a modifica nivelul țintă de umiditate a aerului, apăsați butonul  sau  până când este afișat nivelul țintă dorit de umiditate a aerului. Nivelurile țintă disponibile de umiditate a aerului sunt 40 %, 45 %, 50 %, 55 %, 60 %, 65 % și 70 %. De îndată ce este afișat nivelul țintă dorit de umiditate a aerului, pictograma rămâne pe ecran timp de 3 secunde înainte de a reveni la nivelul de umiditate a aerului înconjurător împreună cu pictograma . După 3 secunde, luminile de pe interfața cu utilizatorul se opresc, cu excepția pictogramei .
- ▶ Apăsați orice buton pentru a activa luminile. Luminile se aprind și se sting din nou după 3 secunde.
- ▶ Pentru a vizualiza setarea nivelului țintă de umiditate a aerului, apăsați o dată pe butonul  sau . Afișajul numeric indică nivelul țintă de umiditate a aerului timp de 3 secunde împreună cu pictograma  înainte de a reveni la afișarea nivelului actual de umiditate a aerului înconjurător și pictograma . După 3 secunde, luminile se sting din nou.

### 5.6.3 Regim de uscare a rufelor



- În regimul de uscare a rufelor, aparatul este setat în mod implicit să funcționeze la performanță maximă și cu temporizator de oprire de 8 ore.
- Timpul poate fi ajustat într-un interval de la 1 la 12 ore.
- Pentru a reduce consumul de energie și a preveni uscarea excesivă a aerului, aparatul monitorizează nivelul de umiditate a aerului înconjurător și comută în regimul doar cu ventilator dacă nivelul de umiditate a aerului înconjurător ajunge la 35 % înainte ca temporizatorul să se oprească.
- Dacă nivelul de umiditate a aerului înconjurător crește, compresorul pornește din nou. Această operațiune de pornire/oprire, menită să reducă consumul de energie, continuă până la oprirea temporizatorului.
- De asemenea, este disponibilă și dezumidificarea continuă fără un temporizator și fără operațiunea de pornire/oprire menită să reducă consumul de energie (→ 5.6.4 "Dezumidificarea constantă").

Pentru a intra în regimul uscare a rufelor:

- ▶ Apăsați o dată pe butonul .
- ▶ Afișajul indică setarea din fabrică a temporizatorului la 8 ore împreună cu pictograma .
- ▶ Pentru a ajusta setarea temporizatorului, apăsați pe butonul  sau  până când este afișată perioada dorită de timp.
  - Intervalul de setări disponibile ale temporizatorului este de la 1 la 12 ore.
  - De îndată ce setarea dorită a temporizatorului este afișată, aceasta apare pe afișaj și începe numărătoarea inversă.
  - Aparatul se oprește automat atunci când timpul setat pentru temporizator s-a scurs.
- ▶ Pentru a vizualiza setarea nivelului de umiditate a aerului înconjurător, apăsați o dată pe butonul . După 3 secunde, afișajul revine automat la vizualizarea anterioară.

### 5.6.4 Dezumidificarea constantă

Dezumidificarea constantă poate fi activată prin intermediul regimului de uscare a rufelor.



- ▶ Apăsați o dată de butonul  pentru a intra în regimul de uscare a rufelor.
- ▶ Apăsați pe butonul  până când pe afișaj apare "CO". Aparatul dezumidifică continuu la o treaptă ridicată a ventilatorului fără o umiditate țintă a aerului setată.
- ▶ Pentru a vizualiza nivelul de umiditate a aerului înconjurător, apăsați o dată pe buton. După 3 secunde, afișajul revine automat la vizualizarea anterioară.

### 5.6.5 Regim de degivrare (protecție împotriva înghețului)

- Dacă temperatura ambientală este prea mică, este posibil să se formeze gheață pe bobinele de răcire. Dacă se întâmplă acest lucru, aparatul intră în mod automat în regimul de degivrare și afișează pictograma .
- În regimul de degivrare, aparatul funcționează la o treaptă ridicată a ventilatorului fără funcția de dezumidificare. De îndată ce bobinele sunt complet degivate, aparatul revine la funcționarea normală.

### 5.6.6 Blocare acces copii

Pentru a activa funcția de blocare a accesului copiilor:

- ▶ Apăsați  timp de 3 secunde pentru a bloca panoul de comandă al aparatului. Pictograma  este afișată.



De îndată de funcția de blocare a accesului copiilor este activată, nu mai este posibilă modificarea setărilor sau oprirea aparatului.

- ▶ Pentru a dezactiva funcția de blocare a accesului copiilor, țineți apăsat pe butonul  timp de încă 3 secunde.

## 6 Golirea aparatului

### 6.1 Eliminarea condensatului

În mod implicit, apa va fi evacuată automat în rezervorul de apă. Prin urmare, asigurați-vă că rezervorul este montat corect.

Evacuarea poate fi efectuată în două moduri: (→ 6.1.1 "Evacuare directă în rezervor (oprire automată)" sau 6.1.2 "Evacuare continuă").

#### 6.1.1 Evacuare directă în rezervor (oprire automată)

Apa condensată este evacuată direct în rezervorul de apă. Dacă rezervorul se umple și trebuie golit, ventilatorul va funcționa timp de 3 minute pentru a evacua surplusul de apă și a garanta că nu există apă reziduală care s-ar putea scurge la demontarea rezervorului. Ulterior, aparatul va înceta funcționarea, va emite cinci semnale sonore scurte, pictograma  se aprinde, iar inelul luminos luminează în intermitent. Aparatul va rămâne inactiv până când rezervorul de apă este golit și montat din nou.

Pentru a goli rezervorul, urmați pașii de mai jos (→ Fig. 6).

- ▶ Prindeți ambele părți ale rezervorului de apă și trageți drept în afară din partea de jos spate a aparatului [1].
- ▶ Întoarceți mânerul [2] și transportați rezervorul de apă până la o chiuvetă, cadă sau un alt recipient de evacuare.

- ▶ Țineți rezervorul de apă cu ambele mâini și goliți-l prin orificiul de turnare [3].  
Nu este nevoie să demontați capacul rezervorului de apă.



- ▶ Nu beți apa condensată colectată. Apa condensată nu este adecvată pentru a uda plantele necomestibile.

- ▶ Montați din nou rezervorul de apă [4] în ordinea inversă demontării.

De îndată ce rezervorul de apă este din nou în poziție, aparatul va reveni la regimul sau setarea anterioare.

### 6.1.2 Evacuare continuă

Evacuarea continuă poate fi utilizată pentru a evacua apa condensată fără să fie nevoie de golirea rezervorului de apă. Pentru a face acest lucru, respectați pașii de mai jos (→Fig. 7 și 8).

- ▶ Demontați capacul de la orificiul de evacuare.
- ▶ Atașați furtunul de evacuare la orificiul de evacuare.
- ▶ Poziționați celălalt capăt al furtunului într-un recipient de evacuare.



- ▶ Asigurați-vă întotdeauna că furtunul este orientat în jos și că nu prezintă blocaje sau îndoituri.

## 7 Funcție de memorie/pornire automată

- Atunci când aparatul este oprit și repornit, acesta va relua funcționarea cu același regim și aceleași setări ca înainte de oprire. Cu toate acestea, dacă înainte era setat un temporizator, acesta se va reseta la setarea din fabrică de 8 ore.
- În cazul unei opriri neașteptate cauzate de o pană de curent sau de deconectarea directă de la priză, aparatul va reporni automat în regimul și cu setările anterioare imediat ce este restabilită alimentarea. Setările temporizatorului vor rămâne neschimbate.
- Dacă aparatul este oprit și deconectat de la priză înainte de a fi pornit din nou, acesta va reveni la setările din fabrică, de exemplu, în regim automat cu o setare a umidității țintă a aerului de 55 %.

## 8 Curățare și întreținere



Înainte de curățare și întreținere opriți aparatul apăsând butonul , apoi decuplați cablul de alimentare cu energie electrică.

### 8.1 Curățarea carcasei

Aparatul trebuie curățat cu o lavetă neuleioasă sau o lavetă ușor umedă (umezită cu apă sau o soluție cu apă caldă și detergent lichid blând). Apoi, acesta trebuie uscat cu o lavetă uscată.



Asigurați-vă că stoarceți excesul de apă din lavetă înainte de a șterge în jurul automatizărilor. Excesul de apă din interiorul sau din jurul automatizărilor poate cauza deteriorarea aparatului.



Din motive de siguranță, nu spălați niciodată aparatul cu apă.



### PRECAUȚIE

- ▶ Nu utilizați niciodată produse de curățare dure, petrol, alcool, solvenți, ceară sau substanță pentru lustruit pentru a curăța aparatul.
- ▶ Nu pulverizați niciodată insecticide sau lichide similare.

### 8.2 Curățarea rezervorului de apă

Rezervorul de apă trebuie curățat periodic pentru a preveni dezvoltarea mușgaiului. Pentru a face acest lucru, respectați pașii de mai jos (→Fig. 9 până la 11).

- ▶ Demontați mânerul.
  - Ridicați mânerul.
  - Asigurați-vă că mânerul este deblocat prin alinierea acestuia pe ambele părți cu mecanismul de blocare, mai întâi pe o parte, apoi pe cealaltă, înainte de a-l detașa (→Fig. 10, [1]).
  - Împingeți mânerul în afară pe ambele părți, mai întâi pe o parte, apoi pe cealaltă [2].
  - Ridicați mânerul pentru a-l detașa [3].
  - Eliberați cele trei puncte de fixare ale capacului (→Fig. 11, [1]).

- ▶ Ridicați capacul [2].
- ▶ Curățați rezervorul de apă cu apă caldă și cu un agent de curățare delicat, dacă este cazul.
- ▶ Împingeți capacul înapoi în poziție.
- ▶ Montați din nou mânerul în ordinea inversă demontării.

### 8.3 Curățarea filtrului

Pentru a menține randamentul aparatului, se recomandă curățarea filtrelor de praf cu regularitate. Frecvența depinde de durata și condițiile de utilizare.

Filtrul de praf este integrat în grilajul de admisie a aerului (→Fig. 12).

- ▶ Pentru a demonta filtrul de praf, împingeți grilajul în afara carcasei utilizând locașul mânerului [1] și spre dumneavoastră [2].
- ▶ Trageți grilajul în poziție verticală pentru -l desprinde de partea de jos [3].
- ▶ Utilizați un aspirator pentru a îndepărta praful.
- ▶ Dacă acesta este extrem de murdar, scufundați-l sub apă și clătiți-l de mai multe ori. Dacă este necesar, poate fi folosit și un detergent ușor.



Temperatura apei trebuie să fie menținută sub 40° C.

- ▶ Scuturați delicat, pentru a elimina excesul de apă din filtru.
- ▶ Asigurați-vă că filtrul este bine uscat înainte să îl puneți înapoi în aparat.
- ▶ Reinstalați filtrul în ordinea inversă demontării.

## 9 Deplasare și depozitare



Transportarea, încărcarea, curățarea, recuperarea și eliminarea ca deșeu a agenților frigorifici trebuie să fie efectuate doar de către centre tehnice de service autorizate de către compania producătoare. Aparatul trebuie să fie eliminat ca deșeu doar de către personal specializat.

### Mutare

- Folosiți două mâini pentru a ține aparatul atunci când îl mutați.
- Țineți de mânerul aflat pe partea din spate a aparatului pentru a menține aparatul stabil în timpul transportului.
- Nu întoarceți niciodată aparatul cu capul în jos sau pe o parte și nu îl transportați în această poziție.





### Depozitare

Dacă aparatul nu va fi utilizat pentru o perioadă lungă de timp:

- ▶ Opriți aparatul și deconectați steckerul din priză.
- ▶ Goliți și curățați rezervorul de apă, asigurându-vă că rezervorul și aparatul se usucă complet (→Capitolul 8.2 "Curățarea rezervorului de apă", pagina 195).
- ▶ Demontați și curățați filtrul de praf, lăsați-l să se usuce complet, apoi instalați-l din nou (→ Capitolul 8.3 "Curățarea filtrului", pagina 196).
- ▶ Depozitați aparatul într-un loc răcoros, uscat și bine ventilat, de preferat acoperit, protejat de lumina directă a soarelui, temperaturi extreme și praf excesiv.

## 10 Remedierea deranjamentelor

Acest capitol rezumă cele mai frecvente probleme care pot apărea în legătură cu aparatul. Dacă soluția nu este găsită în tabelul de mai jos, contactați un tehnician de service autorizat.

Problemă	Cauză posibilă	Soluție posibilă
Pictograma  se aprinde. Inelul luminos luminează intermitent.	Rezervorul de apă nu este în poziție sau poziționat corect.	Poziționați rezervorul de apă corect (→ Capitolul 6.1.1 "Evacuare directă în rezervor (oprire automată)", pagina 194).
	Rezervorul de apă este plin.	Goliți rezervorul de apă (→ Capitolul 8.2 "Curățarea rezervorului de apă", pagina 195).
Pictograma  se aprinde.	Temperatura ambientală este prea scăzută.	Creșteți temperatura ambientală, dacă este posibil.
Aparatul nu pornește atunci când apăsați butonul PORNIRE/OPRIRE.	Aparatul nu este introdus în priză.	Introduceți aparatul în priză.
Aparatul nu funcționează.	Rezervorul de apă este plin.	Goliți rezervorul de apă (→ Capitolul 8.2 "Curățarea rezervorului de apă", pagina 195).
	Rezervorul de apă nu este în poziție sau poziționat corect.	Poziționați rezervorul de apă corect (→ Capitolul 6.1.1 "Evacuare directă în rezervor (oprire automată)", pagina 194).
	Aparatul a atins nivelul țintă setat de umiditate a aerului și funcționează în modul de reducere a consumului de energie.	Acest lucru este normal.
Aparatul nu dezumidifică sau colectează o cantitate mică de apă.	Este posibil ca specificația tehnică să nu fie adecvată pentru dimensiunea încăperii.	Verificați dacă capacitatea de dezumidificare corespunde cu dimensiunea încăperii.
	Există ventilație excesivă.	Asigurați-vă că toate ferestrele și ușile exterioare sunt închise pentru a minimiza ventilația.
	Temperatura ambientală este prea mică sau prea mare.	Asigurați-vă că aparatul funcționează într-un mediu cu temperatură cuprinsă între 5 °C și 35 °C.
	Nivelul de umiditate a aerului este foarte scăzut.	Sub un nivel de umiditate a aerului înconjurător de 45 %, este posibil ca aparatul să nu colecteze multă apă datorită umidității insuficiente din mediu.
	Nivelul țintă de umiditate a aerului este mai mare decât nivelul de umiditate a aerului înconjurător.	Reduceți nivelul de umiditate țintă a aerului.
	Filtrul de praf este infundat.	Curățați filtrul praf (→ Capitolul 8.3 "Curățarea filtrului", pagina 196).
	Timpul de funcționare este prea mic.	Așteptați câteva minute.
Aparatul evacuează aer cald.	Aerul dezumidificat este ghidat prin bobinele de încălzire înainte de a fi eliberat în încăpere ca parte a procesului de dezumidificare.	Acest lucru este normal.
Afișajul nu indică setarea țintă de umiditate a aerului.	Afișajul indică umiditatea relativă a aerului din încăpere.	Apăsați o dată pe butonul  sau  pentru a vizualiza setarea umidității țintă a aerului.

Problemă	Cauză posibilă	Soluție posibilă
Există apă pe podea.	Există apă reziduală în rezervor și este posibil ca aparatul să fi fost înclinat în exces în timpul deplasării.	Deplasați rezervorul cu atenție.
	Furtunul de evacuare este desprins.	Verificați conexiunea furtunului de evacuare și asigurați-vă că este fixat în mod corespunzător.
Aparatul face prea mult zgomot.	Solul nu este uniform.	Poziționați aparatul pe o suprafață plană și uniformă.
	Filtrul de praf este murdar.	Opriiți aparatul și curățați filtrul de praf (→ Capitolul 8.3 "Curățarea filtrului", pagina 196).

Tab. 6 Probleme și soluții

### 10.1 Coduri de eroare

Aparatul dispune de un sistem de autodiagnoză pentru identificarea unei serii de avertizări/defecțiuni. Mesajele de

eroare sunt afișate pe afișajul de la nivelul panoului de comandă.

Cod de eroare	Descriere	Cauză	Soluție
E1	E1 luminează intermitent la fiecare 30 de secunde pe afișaj	Eroare senzor de temperatură	Contactați un tehnician de service autorizat.
E2	E2 luminează intermitent la fiecare 30 de secunde pe afișaj	Eroare senzor de umiditate	Contactați un tehnician de service autorizat.
L3	L3 luminează intermitent lent pe afișaj	Temperatura la admisie a aerului este prea mare.	Temperatura ambientală în spațiul în care este utilizat aparatul este prea mare. Asigurați-vă că aparatul este utilizat la o temperatură de 40 °C sau mai mică.
L4	L4 luminează intermitent lent pe afișaj	Temperatura la admisie a aerului este prea mică.	Temperatura ambientală în spațiul în care este utilizat aparatul este prea mică. Asigurați-vă că aparatul este utilizat la o temperatură de 2 °C sau mai mare.

Tab. 7 Coduri de eroare și soluții

## 11 Protecția mediului și eliminarea ca deșeu

Protecția mediului este unul dintre principiile fundamentale ale grupului Bosch.

Pentru noi, calitatea produselor, rentabilitatea și protecția mediului, ca obiective, au aceeași prioritate. Legile și prescripțiile privind protecția mediului sunt respectate în mod riguros. Pentru a proteja mediul, utilizăm cele mai bune tehnologii și materiale ținând cont și de punctele de vedere economice.

### Ambalaj

În ceea ce privește ambalajul, participăm la sistemele de valorificare specifice fiecărei țări, care garantează o reciclare optimă.

Toate ambalajele utilizate sunt nepoluante și reutilizabile.

### Deșuri de echipamente

Aparatele uzate conțin materiale de valoare, ce pot fi revalorificate.

Grupele constructive sunt ușor de demontat. Materialele plastice sunt marcate. În acest fel diversele grupe constructive pot fi sortate și reutilizate sau reciclate.

### Aparate electrice și electronice vechi



Acest simbol înseamnă că produsul nu poate fi eliminat ca deșeu împreună cu alte deșuri, ci trebuie transportat la puncte de colectare a deșeurilor în vederea tratării, colectării, reciclării și eliminării ca deșeu.

Simbolul este valabil pentru țările care au în vigoare directive cu privire la deșeurile electronice, de exemplu "Directiva Uniunii Europene 2012/19/CE privind aparatele electrice și electronice scoase din uz". Aceste prevederi definesc cadrul de reglementare al directivei valabil pentru returnarea și reciclarea aparatelor electronice uzate din fiecare țară.

Aparatele electronice care pot conține substanțe periculoase trebuie să fie reciclate în mod responsabil pentru a putea minimiza daunele posibile la nivelul mediului și pericolele pentru sănătatea oamenilor. În acest scop, reciclarea deșeurilor electronice contribuie la conservarea resurselor naturale.

Pentru mai multe informații privind eliminarea ca deșeu în mod ecologic a aparatelor electrice și electronice uzate, vă rugăm să contactați autoritățile locale, compania de eliminare a deșeurilor sau distribuitorul de la care ați achiziționat produsul.

Puteți găsi mai multe informații aici:

[www.bosch-homecomfortgroup.com/en/company/legal-topics/weee/](http://www.bosch-homecomfortgroup.com/en/company/legal-topics/weee/)

## Agent frigorific R290



Aparatul conține gaz fluorurat cu efect de seră R290 (potențial de încălzire globală 3<sup>1</sup>) cu inflamabilitate ridicată și non-toxic (A3).

Cantitatea conținută este indicată pe plăcuța de tip poziționată pe partea din spate a aparatului.

Agentul frigorific este periculos pentru mediu și trebuie să fie colectat și eliminat ca deșeu separat.

## 12 Notificare privind protecția datelor



Noi, **Robert Bosch S.R.L., Departamentul Termotehnică, Str. Horia Măcelariu 30-34, 013937 București, Romania**, prelucrăm informații privind produsele și instalațiile, date tehnice și date de conectare, date de

comunicare, date privind înregistrarea produselor și istoricul clienților pentru a asigura funcționalitatea produselor (art. 6 §1.1 (b) RGPD), în vederea îndeplinirii obligației noastre de supraveghere a produselor și din motive de siguranță a produselor și de securitate (art. 6 §1.1 (f) RGPD), pentru a ne proteja drepturile în ceea ce privește întrebările referitoare la garanția și înregistrarea produsului (art. 6 §1.1 (f) RGPD) și pentru a analiza distribuția produselor noastre și a furniza informații și oferte personalizate privind produsul (art. 6 §1.1 (f) RGPD). Pentru a furniza servicii precum cele de vânzări și marketing, gestionarea contractelor, gestionarea plăților, programare, găzduirea datelor și servicii hotline, putem solicita și transfera date către furnizori de servicii externi și/sau către afiliații Bosch. În unele cazuri, dar numai dacă se asigură protecție corespunzătoare a datelor, datele cu caracter personal pot fi transmise unor destinatari din afara Spațiului Economic European. Informații suplimentare sunt furnizate la cerere. Puteți contacta responsabilul nostru cu protecția datelor la adresa: Responsabil cu protecția datelor pentru Confidențialitatea și Securitatea Informației (C/ISP), Robert Bosch GmbH, cod poștal 30 02 20, 70442 Stuttgart, GERMANIA.

Aveți dreptul de a vă opune prelucrării datelor dumneavoastră cu caracter personal în orice moment pe baza art. 6 §1.1 (f) al RGPD din motive legate de situația dumneavoastră specifică sau în cazul în care datele dumneavoastră sunt utilizate în scopuri de marketing direct. Pentru a vă exercita drepturile, vă rugăm să ne contactați la **DPO@bosch.com**. Pentru mai multe informații, accesați codul QR.

1) Bazat pe ANEXA I a DIRECTIVEI (UE) nr. 517/2014 a Parlamentului European și a Consiliului din 16 aprilie 2014.

### 13 Date tehnice

Model		Dry 1000	Dry 2000	Dry 4000
Descriere	Unitate			
Alimentare cu energie electrică		220-240V, 50Hz	220-240V, 50Hz	220-240V, 50Hz
Putere nominală de intrare	W	175	178	285
Rate de extracție				
- 30 °C/80 %	L/24 h	10	12	16
- 27 °C/60 %		6	7	9,5
Flux de aer (min./max.)	m <sup>3</sup> /h	70 / 90	86 / 106	96 / 112
Presiune acustică (min./max.)	dB(A)	34 / 36	35 / 38	38 / 40
Limită de funcționare	°C	+5 / +35	+5 / +35	+5 / +35
Limită de funcționare (umiditate relativă a aerului)	%	30 / 80	30 / 80	30 / 80
Interval variabil al umiditatului (umiditate relativă a aerului)	%	40 – 70	40 – 70	40 – 70
Agent frigorific (tip/încărcare)		R290 / 35g	R290 / 45g	R290 / 55g
Presiune max. admisă PS H	MPa	2,5	2,5	2,5
Presiune max. admisă PS L	MPa	1,0	1,0	1,0
Dimensiune rezervor de apă	L	2,5	2,5	2,5

Tab. 8

### 14 Adrese service

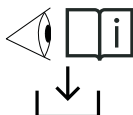

**RO:** Pentru toate informațiile detaliate referitoare la produs (specificații tehnice, manual de utilizare/instrucțiuni de utilizare detaliate, instrucțiuni de instalare, etc), vă rugăm să scanați codul QR din partea stângă cu dispozitivul dumneavoastră mobil sau să vizitați:

[www.docs.bosch-thermotechnology.com/download/pdf/file/6721850726](http://www.docs.bosch-thermotechnology.com/download/pdf/file/6721850726).

0010055589-001

---

**Sadržaj**

<b>1 Tumačenje simbola i sigurnosna uputstva . . . . .</b>	<b>202</b>
1.1 Objašnjenja simbola . . . . .	202
1.2 Opšta sigurnosna uputstva . . . . .	202
1.2.1 Bezbednosna uputstva . . . . .	202
<b>2 Napomene o ovom uputstvu . . . . .</b>	<b>203</b>
<b>3 Podaci o proizvodu . . . . .</b>	<b>203</b>
3.1 Izjava o usaglašenosti . . . . .	203
3.2 Obim isporuke . . . . .	203
3.3 Pregled proizvoda . . . . .	204
3.4 Identifikacija proizvoda . . . . .	204
<b>4 Instalacija . . . . .</b>	<b>204</b>
4.1 Mesto instalacije . . . . .	204
<b>5 Rukovanje . . . . .</b>	<b>204</b>
5.1 Pregled kontrolne table . . . . .	204
5.2 Ikone na ekranu displeja i njihova funkcija . . . . .	204
5.3 Nazivi i funkcije tastera . . . . .	205
5.4 Status svetlosnog prstena . . . . .	205
5.5 UKLJUČIVANJE/ISKLUČIVANJE . . . . .	205
5.6 Režimi rada . . . . .	206
5.6.1 Automatski režim . . . . .	206
5.6.2 Noćni režim . . . . .	206
5.6.3 Režim vešeraja . . . . .	207
5.6.4 Neprekidno odvlaživanje . . . . .	207
5.6.5 Režim odmrzavanja (zaštita od zamrzavanja) . . . . .	207
5.6.6 Zaštita za decu . . . . .	207
<b>6 Pražnjenje uređaja . . . . .</b>	<b>208</b>
6.1 Ispuštanje kondenzata . . . . .	208
6.1.1 Direktno ispuštanje kondenzata u rezervoar (automatsko isključivanje) . . . . .	208
6.1.2 Kontinuirani odvod . . . . .	208
<b>7 Funkcija memorije/automatsko pokretanje . . . . .</b>	<b>208</b>
<b>8 Čišćenje i održavanje . . . . .</b>	<b>208</b>
8.1 Čišćenje kućišta . . . . .	208
8.2 Čišćenje rezervoara za vodu . . . . .	209
8.3 Čišćenje filtera . . . . .	209
<b>9 Premeštanje i skladištenje . . . . .</b>	<b>209</b>
<b>10 Rešavanje problema . . . . .</b>	<b>210</b>
10.1 Šifre grešaka . . . . .	211
<b>11 Zaštita životne okoline i odlaganje otpada . . . . .</b>	<b>212</b>
<b>12 Napomene o zaštiti podataka . . . . .</b>	<b>212</b>
<b>13 Tehnički podaci . . . . .</b>	<b>213</b>
<b>14 Adrese servisa . . . . .</b>	<b>213</b>

# 1 Tumačenje simbola i sigurnosna uputstva

## 1.1 Objašnjenja simbola

### Upozorenja

Signalne reči u upozorenjima označavaju vrstu i stepen posledica do kojih može da dođe ukoliko se ne poštuju mere za sprečavanje opasnosti.

Sledeće signalne reči su definisane i moguće je da su korišćene u ovom dokumentu:

 <b>OPASNOST</b>
<b>OPASNOST</b> znači da može da dođe do teških telesnih povreda i povreda opasnih po život.

 <b>UPOZORENJE</b>
<b>UPOZORENJE</b> znači da može da dođe do teških do smrtnih telesnih povreda.

 <b>OPREZ</b>
<b>OPREZ</b> znači da može da dođe do lakših do srednje teških telesnih povreda.

<b>PAŽNJA</b>
<b>PAŽNJA</b> znači da može da dođe do materijalne štete.

### Važne informacije



Važne informacije za pojave za koje ne postoje opasnosti od povreda ili materijalne štete, označene simbolom za informacije.

### Drugi simboli

Simbol	Značenje
▶	Korak u postupku rukovanja
→	Unakrsna referenca na druga mesta u dokumentu
•	Spisak/stavke spiska
–	Spisak/stavke spiska (2. nivo)

tab. 1

Simbol	Značenje
	Upozorenje u vezi sa zapaljivim supstancama: rashladno sredstvo R290 koje se koristi u ovom proizvodu je gas visoke zapaljivosti i netoksičnosti (A3).

tab. 2

## 1.2 Opšta sigurnosna uputstva

### 1.2.1 Bezbednosna uputstva

Pažljivo pročitajte ovo uputstvo pre upotrebe uređaja i sačuvajte ga radi budućih referenci.

#### Opasnost

- Nemojte čistiti uređaj zapaljivim tečnostima ili deterdžentom. Nemojte proliвати nikakve tečnosti na uređaj da biste izbegli strujni udar, opasnost od požara i/ili oštećenje u unutrašnjoj strukturi filtera.
- Nemojte prskati zapaljive materijale kao što su insekticidi, alkohol ili miris u blizini uređaja.

#### Upozorenje

- Proverite da li je napon naveden na uređaju u skladu sa lokalnim strujnim naponom pre priključivanja uređaja.
- Postarajte se da strujni kabl ne prolazi preko oblasti preko kojih se često prolazi kako bi se sprečilo habanje, pregrevanje i saplitanje.
- Ako dođe do oštećenja strujnog kabla, ili bilo koje druge radne komponente uređaja, odmah zatražite zamenu od strane ovlašćenog Bosch tehničara.
- Nemojte koristiti uređaj ako su priključak, strujni kabl ili sam uređaj oštećeni.
- Rad, čišćenje i održavanje uređaja moraju da obavlja odrasle osobe.
- Nemojte blokirati ulaz i izlaz vazduha npr. postavljanjem predmeta na izlaz vazduha ili ispred ulaza vazduha.
- Postarajte se da strana tela ne upadnu u uređaj kroz izlaz vazduha.
- Nemojte zagrevati uređaj da biste izbegli oštećenje uređaja ili opasnost od požara.
- Rashladno sredstvo je bez mirisa.

#### Oprez

- Uređaj je konstruisan za upotrebu u stambenim primenama u zatvorenom prostoru pod normalnim radnim uslovima.
- Uvek postavite i koristite uređaj na suvoj, stabilnoj, nivelisanoj i horizontalnoj površini.
- Nemojte sedeti ili stajati na uređaju. Nemojte stavljati ništa na uređaj.
- Izbegavajte udaranje uređaja (naročito ulaza i izlaza za vazduh) čvrstim predmetima.

- Nemojte umetati prste ili predmete u izlaz ili ulaz vazduha da biste sprečili fizičku povredu ili kvar uređaja.
- Nemojte da vučete uređaj za kabl.
- Nemojte da pomerate uređaj ako nije isključen iz struje i ako električni kabl nije povezan.
- Ako je uređaj blokiran, odmah zatražite da ga proveri ovlašćeni Bosch tehničar.
- Nemojte koristiti uređaj kada pušite u zatvorenom prostoru, kada koristite insekticide, sredstva za dezinfekciju ili na lokacijama na kojima ima ostataka ulja, zapaljenog tamjana ili hemijskih isparenja.
- Nemojte koristiti uređaj u blizini gasnih uređaja, grejnih uređaja ili kamina.
- Obavezno isključite uređaj iz struje kada želite da ga premestite, očistite, zamenite filter ili izvršite drugo održavanje.
- Pazite na decu da biste osigurali da se ne igraju uređajem.
- Ovaj uređaj nije predviđen za upotrebu od strane lica sa smanjenim fizičkim, čulnim ili mentalnim sposobnostima (uključujući decu) ili sa nedostatkom iskustva i znanja, osim ako nisu pod nadzorom ili ne dobiju ili uputstvo o upotrebi uređaja od strane lica koje je odgovorno za njihovu bezbednost.
- Ovaj uređaj mogu da koriste deca od 8 i više godina, kao i osobe sa smanjenim fizičkim, senzornim ili mentalnim sposobnostima, ili osobe sa nedovoljnim iskustvom i znanjem, ako su pod nadzorom ili su dobile uputstva o bezbednom korišćenju uređaja i razumeju moguće opasnosti.
- Deca se ne smeju igrati sa ovim uređajem. Radove na čišćenju i održavanju koje obavlja korisnik ne smeju da vrše deca bez nadzora odraslih.
- Nemojte da koristite filter ako je veoma prljav.
- Bilo kakva druga sredstva, osim onih koje je proizvođač preporučio za ubrzanje procesa odmrzavanja, ne smeju se koristiti.

### Namena uređaja

Uređaj je namenjen za korišćenje samo u zatvorenom prostoru. Ovaj uređaj je namenjen isključivo za upotrebu u domaćinstvima i za predviđenu namenu.

Bilo kakva druga upotreba smatra se nepravilnom, a time i opasnom. Odgovornost je isključena za bilo kakve štete koje mogu nastati nastale kao posledica nepravilne upotrebe. Proizvođač neće biti odgovoran za bilo kakvu štetu koja je nastala nepravilnim, pogrešnim i neodgovornim korišćenjem i/ili popravkama koje je izvršilo nekvalifikovano osoblje.

### Opšte opasnosti usled rashladnog sredstva

- ▶ Ovaj uređaj je napunjen rashladnim sredstvom R290. Ako rashladni gas iscuri i bude izložen eksternom izvoru paljenja, postoji rizik od požara.
- ▶ Ne dozvolite da bilo koja druga supstanca osim navedenog rashladnog sredstva (R290) uđe u krug rashladnog sredstva.

### Specijalne kvalifikacije za rashladno sredstvo R290

Radnje koje zahtevaju otvaranje proizvoda sme da preduzme samo osoblje koje poznaje svojstva i rizike povezane sa rashladnim sredstvom R290.

Rad na krugu rashladnog sredstva i postavljanje opreme sa zapaljivim rashladnim sredstvima zahteva posebnu obuku pored standardnih procedura popravke opreme za rashladno sredstvo.

- ▶ Pratite uputstva u važećim zakonima i propisima.

---

## 2 Napomene o ovom uputstvu

Slike možete pronaći sakupljene na kraju ovog uputstva. Tekst sadrži reference na slike.

Proizvodi mogu da odstupaju od prikaza u ovom uputstvu, što zavisi od modela.

---

## 3 Podaci o proizvodu

### 3.1 Izjava o usaglašenosti

Po svojoj konstrukciji i načinu rada ovaj proizvod odgovara evropskim i nacionalnim propisima.

 CE-oznakom potvrđuje se usaglašenost proizvoda sa svim primenljivim pravnim propisima EU koje predviđa ovo označavanje.

Kompletan tekst Izjave o usaglašenosti na raspolaganju je na internetu: [www.bosch-homecomfort.rs](http://www.bosch-homecomfort.rs).

### 3.2 Obim isporuke

→Sl. 1

- [1] Uređaj
- [2] Odvodno crevo
- [3] Tehnička dokumentacija

### 3.3 Pregled proizvoda

→Sl. 2

- [1] Kontrolna tabla
- [2] Izlaz vazduha
- [3] Točkići (4 kom.)
- [4] Ručka rezervoara za vodu
- [5] Poklopac rezervoara za vodu
- [6] Rezervoar za vodu
- [7] Rešetka za ulaz vazduha i filter za prašinu (ugrađen)
- [8] Električni kabl
- [9] Ručka
- [10] Odvod za ispuštanje kondenzata

### 3.4 Identifikacija proizvoda

#### Pločica sa podacima

Pločica sa podacima sadrži podatke o performansama, podatke o odobrenju i serijski broj proizvoda.

Pločica sa podacima se nalazi na unutrašnjoj strani kućišta, iza rezervoara za vodu.

- ▶ Da biste pristupili tipskoj pločici, uklonite rezervoar za vodu.

## 4 Instalacija

### 4.1 Mesto instalacije

- Uređaj treba da se instalira i koristi u prostoriji sa površinom većom od 4 m<sup>2</sup>.
- Uređaj treba da bude postavljen na pristupačnoj lokaciji zbog radova na montaži, popravci i održavanju.
- Postavite uređaj uspravno na stabilnu, ravnu površinu da biste osigurali stabilnost i smanjili buku i vibracije na minimum.
- Održavajte minimalno rastojanje od 20 cm ispred, iznad i sa strane uređaja (→sl. 3).
- Model uređaja omogućava postavljanje zadnje strane uređaja uz zid.
- Ne pokrivajte ulazne i izlazne otvore za vazduh iz uređaja.
- Izbegavajte mesta izložena buci i rezonanciji.
- Izbegavajte mesta izložena jakim veštačkim električnim/magnetnim poljima.
- Izbegavajte teške prirodne uslove (npr. jaka crna lampa, jak peskovit vetar, direktno sunce ili izvore toplote visoke temperature).
- Izbegavajte mesta na kojima može biti curenja zapaljivog ili eksplozivnog gasa ili mesta gde ima agresivnih gasova.
- Utikač treba da bude lako dostupan nakon instalacije.

## 5 Rukovanje



### 5.1 Pregled kontrolne table

→Sl. 4

- [1] Taster za automatski režim
- [2] Taster za noćni režim
- [3] Taster za režim vešeraja
- [4] Displej
- [5] Taster za gore/povećanje
- [6] Taster za dole/smanjenje
- [7] Taster za napajanje/zaštitu dece

### 5.2 Ikone na ekranu displeja i njihova funkcija

→Sl. 5

Br.	Naziv	Funkcija displeja
[1]	Nivo vlažnost vazduha u prostoriji	Ova ikona se prikazuje kada je ambijentalni nivo relativne vlažnosti vazduha prikazan na digitalnom displeju.
[2]	Podešavanje ciljnog nivoa vlažnosti vazduha	Ova ikona se prikazuje kada je podešena ciljna relativna vlažnost vazduha prikazana na digitalnom displeju.
[3]	Režim rada	Prikazuje trenutni režim rada: <ul style="list-style-type: none"> <li>• Automatska </li> <li>• Noć </li> <li>• Vešeraj </li> </ul>
[4]	Svetlosni prsten	Svetlosni prsten je prikazan belom bojom, što ukazuje na različite statuse. Pogledajte poglavlje 5.4 "Status svetlosnog prstena".
[5]	Tajmer	Ova ikona se prikazuje u režimu vešeraja kada je preostalo vreme prikazano na digitalnom displeju.
[6]	Procenat vlažnosti	Prikazuje nivo vlažnosti vazduha (ambijentalni/podešeni cilj) u procentima.
[7]	Zaštita za decu	Ikona zaštite dece se prikazuje ako je ta opcija izabrana.
[8]	Digitalni ekran	Prikazuje nivo vlažnosti vazduha (ambijentalni/podešeni cilj) ili podešavanje tajmera.

Br.	Naziv	Funkcija displeja
[9]	Rezervoar za vodu je pun	Ikona za pun rezervoar za vodu se prikazuje kada je rezervoar za vodu pun.
[10]	Funkcija odmrzavanja	Ikona za odmrzavanje se prikazuje kada uređaj automatski uđe u režim odmrzavanja (→ poglavlje 5.6.5 "Režim odmrzavanja (zaštita od zamrzavanja)").

tab. 3 Ikone i njihove funkcije na displeju

### 5.3 Nazivi i funkcije tastera

Br.	Taster/indikator	Funkcija
[1]		Uključivanje automatskog režima
[2]		Uključivanje noćnog režima
[3]		Uključivanje režima vešeraja
[4]	Displej	Pogledajte poglavlje 5.2, strana 204
[5]		Podešavanje vlažnosti vazduha/tajmera naviše
[6]		Podešavanje vlažnosti vazduha/tajmera naniže
[7]		Uključivanje/isključivanje uređaja Uključivanje/isključivanje zaštite dece

tab. 4 Nazivi i funkcije tastera

### 5.4 Status svetlosnog prstena

Uslovi	Opis	Status
Neprekidno svetle	Sve LED diode svetle	Rukovanje
Oscilovanje	Sve LED diode menjaju osvetljenost od 100% do 0% i nazad na 100%.	Status štednje energije
Sporo treperenje	LED diode se polako pale i gase po šablonu koji se ponavlja.	Podešavanje ciljne relativne vlažnosti vazduha Podešavanje tajmera Funkcija odmrzavanja
Smanjenje	LED diode počinju da svetle od punog osvetljenja i postepeno se prigušuju u smeru suprotnom od kazaljke na satu u odnosu na podešeni tajmer dok se ne ugase. 	Tajmer odbrojava
Brzo treperenje	LED diode se brzo pale i gase po šablonu koji se ponavlja.	Rezervoar za vodu je pun

tab. 5 Režimi i status svetlosnog prstena

### 5.5 UKLJUČIVANJE/ISKLJUČIVANJE

- ▶ Umetnite utikač uređaja u strujnu utičnicu. Uređaj ulazi u režim spremnosti za rad.
- ▶ Pritisnite da uključite uređaj.



Uređaj počinje da radi u istom režimu i sa istim podešavanjima kao u trenutku kada je isključen.













- ▶ Pritisnite taster da biste uređaj stavili u režim spremnosti za rad. Ventilator radi nekoliko sekundi da izduva vrelu vazduh iz unutrašnjosti uređaja. Zatim uređaj prestaje da radi i ulazi u režim spremnosti za rad.

## 5.6 Režimi rada

### 5.6.1 Automatski režim

- U automatskom režimu, uređaj automatski prilagodava svoj rad na osnovu ambijentalne relativne vlažnosti vazduha i podešenog ciljanog nivoa vlažnosti vazduha kako bi uštedio energiju i smanjio buku.
- Brzina ventilatora se podešava tako da poveća brzine odvlaživanja kada je to potrebno ili da se prebaci na tišu brzinu ventilatora kada je ciljna vlažnost skoro dostignuta.
- Kada se dostigne podešeni ciljni nivo vlažnosti vazduha, uređaj prestaje da radi i ulazi u režim štednje energije kako bi uštedeo energiju. Svetlosni prsten treperi da bi signalizirao režim štednje energije.
- Svakih 20 minuta, uređaj nastavlja sa radom kako bi pratio promene vazduha i reagovao u skladu sa tim.
- Ako se nivo vlažnosti vazduha u prostoriji poveća iznad podešenog cilja, uređaj nastavlja da radi sve dok se ponovo ne postigne cilj.
- Kada se detektovani nivo vlažnosti vazduha u prostoriji uskladi sa postavljenim ciljem, uređaj se vraća u režim štednje energije i nastavlja sa uzorkovanjem vlažnosti vazduha u prostoriji svakih 20 minuta.













Za ulazak u automatski režim i regulaciju ciljnog nivoa vlažnosti vazduha:

- ▶ Pritisnite taster . Uređaj počinje da radi u automatskom režimu. Displej prikazuje nivo vlažnosti vazduha u prostoriji zajedno sa ikonom . U ovom režimu, uređaja podrazumevano cilja nivo vlažnosti vazduha od 55%.
- ▶ Da biste izabrali drugi ciljni nivo vlažnosti vazduha, pritisnite taster  ili  jednom. Digitalni displej se prebacuje da bi prikazao ciljno podešavanje zajedno sa ikonom .
- ▶ Da biste promenili ciljni nivo vlažnosti, pritisnite taster  ili  dok se ne prikaže željeni ciljni nivo vlažnosti vazduha. Dostupni ciljni nivoi vlažnosti vazduha su 40%, 45%, 50%, 55%, 60%, 65% i 70%. Kada se prikaže željeni ciljni nivo vlažnosti vazduha, ikona ostaje na ekranu 3 sekunde pre nego što se vrati na nivo vlažnosti vazduha u prostoriji zajedno sa ikonom .
- ▶ Da biste videli podešavanje ciljanog nivoa vlažnosti vazduha, pritisnite taster  ili  jednom. Digitalni displej prikazuje ciljni nivo vlažnosti vazduha u prostoriji u trajanju od 3 sekunde zajedno sa ikonom  pre nego što se vrati da prikaže trenutni nivo vlažnosti vazduha u prostoriji i ikonu .

### 5.6.2 Noćni režim

- U noćnom režimu, uređaj radi pri maloj brzini ventilatora za ultra tih režim rada sa isključenim svetlima na korisničkom interfejsu.
- Kada se dostigne podešeni ciljni nivo vlažnosti vazduha, uređaj prestaje da radi i ulazi u režim štednje energije kako bi uštedeo energiju. Svetlosni prsten treperi da bi signalizirao režim štednje energije.
- Svakih 20 minuta, uređaj nastavlja sa radom kako bi pratio promene vazduha i reagovao u skladu sa tim.
- Ako se nivo vlažnosti vazduha u prostoriji poveća iznad podešenog cilja, uređaj nastavlja da radi sve dok se ponovo ne postigne cilj.
- Kada se detektovani nivo vlažnosti vazduha u prostoriji uskladi sa postavljenim ciljem, uređaj se vraća u režim štednje energije i nastavlja sa uzorkovanjem vlažnosti vazduha u prostoriji svakih 20 minuta.





Za ulazak u noćni režim i regulaciju ciljnog nivoa vlažnosti vazduha:

- ▶ Pritisnite taster  jednom. Uređaj počinje da radi u noćnom režimu. Displej prikazuje nivo vlažnosti vazduha u prostoriji zajedno sa ikonom . U ovom režimu, uređaja podrazumevano cilja nivo vlažnosti vazduha od 55%.
- ▶ Da biste izabrali drugi ciljni nivo vlažnosti vazduha, pritisnite taster  ili  jednom. Digitalni displej se prebacuje da bi prikazao ciljno podešavanje zajedno sa ikonom .
- ▶ Da biste promenili ciljni nivo vlažnosti, pritisnite taster  ili  dok se ne prikaže željeni ciljni nivo vlažnosti vazduha. Dostupni ciljni nivoi vlažnosti vazduha su 40%, 45%, 50%, 55%, 60%, 65% i 70%. Kada se prikaže željeni ciljni nivo vlažnosti vazduha, ikona ostaje na ekranu 3 sekunde pre nego što se vrati na nivo vlažnosti vazduha u prostoriji zajedno sa ikonom . Posle 3 sekunde, svetla na korisničkom interfejsu se gase, osim ikone .
- ▶ Da biste aktivirali svetla, pritisnite bilo koji taster. Svetla se pale i gase nakon 3 sekunde.
- ▶ Da biste videli podešavanje ciljanog nivoa vlažnosti vazduha, pritisnite taster  ili  jednom. Digitalni displej prikazuje ciljni nivo vlažnosti vazduha u prostoriji u trajanju od 3 sekunde zajedno sa ikonom  pre nego što se vrati da prikaže trenutni nivo vlažnosti vazduha u prostoriji i ikonu . Posle 3 sekunde, svetla se ponovo gase.

### 5.6.3 Režim vešeraja



- U režimu vešeraja, uređaj podrazumevano radi sa maksimalnim performansama i sa tajmerom od 8 sati.
- Vreme se može podesiti u opsegu od 1 do 12 sati.
- Da bi se uštedela energija i da vazduh ne bi postao previše suv, uređaj prati nivo vlažnosti vazduha u prostoriji i prebacuje se na režim rada samo sa ventilatorom kada nivo vlažnosti vazduha u prostoriji dostigne 35% pre isteka tajmera.
- Ako se nivo vlažnosti vazduha u prostoriji poveća, kompresor se ponovo uključuje. Ovaj rad sa uključivanjem i isključivanjem koji štedi energiju nastavlja sve dok ne istekne tajmer.
- Takođe je dostupno neprekidno odvlaživanje bez tajmera i bez rada sa uključivanjem i isključivanjem koji štedi energiju (→ 5.6.4 "Neprekidno odvlaživanje").

Ulazak u režim vešeraja:

- ▶ Pritisnite taster  jednom.  
Na displeju se prikazuje podrazumevano podešavanje tajmera od 8 sati zajedno sa ikonom .
- ▶ Da biste podesili podešavanje tajmera, pritisnite taster  ili  dok se ne prikaže željeno vreme.
  - Dostupna podešavanja tajmera se kreću u opsegu od 1 do 12 sati.
  - Kada se prikaže željeno podešavanje tajmera, on se prikazuje na ekranu i počinje odbrojavanje.
  - Kada tajmer istekne, uređaj se automatski isključuje.
- ▶ Da biste videli nivo vlažnosti vazduha u prostoriji, pritisnite taster  jednom.  
Nakon 3 sekunde, displej se automatski vraća na prethodni prikaz.

### 5.6.4 Neprekidno odvlaživanje

Neprekidno odvlaživanje se može aktivirati preko režima vešeraja.



- ▶ Pritisnite taster  jednom da uđete u režim vešeraja.
- ▶ Pritiskajte taster  sve dok se na ekranu ne pojavi "CO". Uređaj neprekidno odvlažuje pri velikoj brzini ventilatora bez podešene ciljane vlažnosti vazduha.
- ▶ Da biste videli nivo vlažnosti vazduha u prostoriji, pritisnite taster jednom.  
Nakon 3 sekunde, displej se automatski vraća na prethodni prikaz.

### 5.6.5 Režim odmrzavanja (zaštita od zamrzavanja)

- Kada je ambijentalna temperatura preniska, na rashladnim spiralama se može formirati led. Ako se to dogodi, uređaj automatski ulazi u režim odmrzavanja i prikazuje ikonu .
- U režimu odmrzavanja, uređaj radi pri velikoj brzini ventilatora bez odvlaživanja. Kada se spirale potpuno odmrznu, uređaj se vraća u normalan rad.

### 5.6.6 Zaštita za decu

Aktiviranje zaštite dece:

- ▶ Pritisnite  i držite pritisnutim 3 sekunde da zaključate kontrolnu tablu uređaja.  
Prikazuje se ikona .



Kada je zaštita dece aktivirana, podešavanja se ne mogu promeniti i ne može se isključiti uređaj.

- ▶ Da biste deaktivirali zaštitu dece, držite taster  pritisnut još 3 sekunde.

## 6 Pražnjenje uređaja

### 6.1 Ispuštanje kondenzata

Podrazumevano, voda će se automatski ispustiti u rezervoar za vodu. Zato se uverite da je rezervoar pravilno postavljen.

Ispuštanje kondenzata se može izvesti na dva načina (→ 6. 1. 1 "Direktno ispuštanje kondenzata u rezervoar (automatsko isključivanje)" ili 6. 1. 2 "Kontinuirani odvod").

#### 6.1.1 Direktno ispuštanje kondenzata u rezervoar (automatsko isključivanje)

Kondenzat se ispušta direktno u rezervoar za vodu. Kada se rezervoar napuni i treba ga isprazniti, ventilator će raditi 3 minuta da bi izduvao višak vode i osigurao da nema preostale vode koja bi mogla da kaplje prilikom vađenja rezervoara. Nakon toga, uređaj će prestati da radi, emitovaće pet zvučnih signala, upaliće se ikona , a svetlosni prsten će treperiti. Uređaj će ostati neaktivan sve dok se rezervoar za vodu ne isprazni i ponovo stavi na mesto.

Da biste ispraznili rezervoar, sledite dole navedene korake (→sl. 6).

- ▶ Uhvatite obe strane rezervoara za vodu i izvucite ga ravno sa donje zadnje strane uređaja [1].
- ▶ Okrenite ručku [2] i prenesite rezervoar za vodu do lavaboa, kade ili drugog mesta gde možete ispustiti vodu.
- ▶ Držite rezervoar za vodu sa obe ruke i ispraznite ga kroz otvor za izlivanje [3].  
Poklopac rezervoara za vodu se ne mora uklanjati.



- ▶ Nemojte da pijete sakupljeni kondenzat. Kondenzat je pogodan samo za zalivanje nejestivih biljaka.

- ▶ Ponovo umetnite rezervoar za vodu [4] obrnutim redosledom od uklanjanja.

Kada se rezervoar za vodu vrati na mesto, uređaj će nastaviti da radi u prethodnom režimu ili sa prethodnim podešavanjem.

#### 6.1.2 Kontinuirani odvod

Neprekidno ispuštanje kondenzata može da se koristi za odvod kondenzata bez potrebe za pražnjenjem rezervoara za vodu. Da biste to uradili, sledite dole navedene korake (→sl. 7 i 8).

- ▶ Skinite poklopac sa otvora za ispuštanje kondenzata.
- ▶ Pričvrstite odvodno crevo na otvor za ispuštanje kondenzata.
- ▶ Postavite drugi kraj creva u odvod.



- ▶ Uvek se uverite da je crevo usmereno nadole i da nije začepljeno ili presavijeno.

## 7 Funkcija memorije/automatsko pokretanje

- Kada se uređaj isključi i ponovo uključi, nastaviće sa radom sa istim režimom i podešavanjima kao i pre isključivanja. Međutim, ako je tajmer prethodno podešen, on će se vratiti na podrazumevano podešavanje od 8 sati.
- U slučaju neočekivanog isključivanja usled nestanka struje ili direktnog isključenja iz struje, uređaj će se automatski ponovo pokrenuti sa prethodnim režimom i podešavanjima kada se napajanje vrati. Podešavanja tajmera će ostati nepromenjena.
- Ako je uređaj isključen i odvojen sa izvora napajanja pre nego što se ponovo uključi, vratiće se na fabrička podešavanja, npr. automatski režim sa podešavanjem ciljne vlažnosti vazduha od 55%.

## 8 Čišćenje i održavanje



Pre čišćenja ili održavanja, isključite uređaj pritiskom na dugme , a zatim izvucite kabl za napajanje.

### 8.1 Čišćenje kućišta

Uređaj treba čistiti nemasnom ili blago navlaženom krpom (navlaženom vodom ili rastvorom tople vode i blagog tečnog deterdženta). Zatim ga treba osušiti suvom krpom.



Obavezno ocedite višak vode iz krpe pre nego što obrišete kontrole. Višak vode u ili oko kontrola može da ošteti uređaj.



Iz bezbednosnih razloga, nikada nemojte da perete uređaj vodom.



#### OPREZ

- ▶ Nikada ne koristite gruba sredstva za čišćenje, benzin, alkohol, rastvarače, vosak ili sredstva za poliranje za čišćenje uređaja.
- ▶ Nikada ne prskajte insekticide ili slične tečnosti.

## 8.2 Čišćenje rezervoara za vodu

Rezervoar za vodu treba redovno čistiti kako bi se sprečilo stvaranje buđi. Da biste to uradili, sledite dole navedene korake (→sl. 9 do 11).

- ▶ Uklonite ručku.
  - Podignite ručku.
  - Uverite se da je ručka otključana tako što ćete je poravnati sa mehanizmom za zaključavanje sa obe strane, jednu po jednu, pre nego što je odvojite (→sl. 10, [1]).
  - Gurnite ručku prema spolja sa obe strane, jednu po jednu [2].
  - Podignite ručku da biste je odvojili [3].
  - Otpustite tri tačke pričvršćivanja poklopca (→sl. 11, [1]).
- ▶ Podignite poklopac [2].
- ▶ Operite rezervoar za vodu toplom vodom i po potrebi blagim deterdžentom.
- ▶ Vratite poklopac na mesto.
- ▶ Vratite ručku obrnutim redosledom od uklanjanja.

## 8.3 Čišćenje filtera

Da bi se održala efikasnost uređaja, preporučuje se redovno čišćenje filtera za prašinu. Učestalost zavisi od trajanja i uslova rada.

Filter za prašinu je integrisan u rešetku dovoda vazduha (→sl. 12).

- ▶ Da biste uklonili filter za prašinu, gurnite rešetku iz kućišta kroz udubljenje ručke [1] i prema sebi [2].
- ▶ Povucite rešetku vertikalno nagore da biste je odvojili sa dna [3].
- ▶ Usisivačem uklonite prašinu.
- ▶ Ako je jako prljav, potopite ga u toplu vodu i isperite nekoliko puta. Po potrebi se može koristiti i blagi deterdžent.



Temperatura vode mora biti ispod 40° C.

- ▶ Nežno otresite višak vode iz filtera.
- ▶ Uverite se da je filter potpuno suv pre nego što ga vratite na uređaj.
- ▶ Vratite filter obrnutim redosledom od uklanjanja.

## 9 Premeštanje i skladištenje



Transport, utovar, čišćenje, oporavak i odlaganje rashladnog sredstva smeju da obavljaju samo tehnički servisni centri ovlašćeni od strane proizvodne kompanije. Uređaj sme da odlaže samo specijalizovano osoblje.

### Premeštanje

- Koristite dve ruke za držanje uređaja kada ga premeštate.
- Uхватite ručku koja se nalazi na zadnjoj strani uređaja da bi uređaj bio stabilan tokom transporta.
- Nikada nemojte da transportujete ili okrecete uređaj naopako ili na stranu.





### Skladištenje

Ako uređaj neće biti korišćen duže vremena:

- ▶ Isključite uređaj i izvucite utikač iz utičnice.
- ▶ Ispraznite i operite rezervoar za vodu vodeći računa da se i rezervoar i uređaj potpuno osuše (→poglavlje 8.2 "Čišćenje rezervoara za vodu", strana 209).
- ▶ Uklonite i očistite filter za prašinu, ostavite ga da se potpuno osuši, a zatim ga ponovo instalirajte (→poglavlje 8.3 "Čišćenje filtera", strana 209).
- ▶ Čuvajte uređaj na hladnom, suvom i dobro provetrenom mestu, po mogućnosti pokrivenom, zaštićenom od direktne sunčeve svetlosti, ekstremnih temperatura i prekomerne prašine.

## 10 Rešavanje problema

U ovom poglavlju je naveden sažetak najčešćih problema do kojih može doći u vezi sa uređajem. Ako ne pronađete rešenje u tabeli u nastavku, obratite se ovlašćenom serviseru.

Problem	Mogući uzrok	Potencijalno rešenje
Pali se ikona  . Svetlosni prsten treperi.	Rezervoar za vodu nije na mestu ili nije pravilno postavljen.	Pravilno postavite rezervoar za vodu (→ poglavlje 6.1.1 "Direktno ispuštanje kondenzata u rezervoar (automatsko isključivanje)", strana 208).
	Rezervoar za vodu je pun.	Ispraznite rezervoar za vodu (→ poglavlje 8.2 "Čišćenje rezervoara za vodu", strana 209).
Pali se ikona  .	Ambijentalna temperatura je preniska.	Povećajte ambijentalnu temperaturu ako je moguće.
Uređaj se ne uključuje kada se pritisne taster ON/OFF.	Uređaj nije priključen.	Uključite uređaj u struju.
Uređaj ne radi.	Rezervoar za vodu je pun.	Ispraznite rezervoar za vodu (→ poglavlje 8.2 "Čišćenje rezervoara za vodu", strana 209).
	Rezervoar za vodu nije na mestu ili nije pravilno postavljen.	Pravilno postavite rezervoar za vodu (→ poglavlje 6.1.1 "Direktno ispuštanje kondenzata u rezervoar (automatsko isključivanje)", strana 208).
	Uređaj je dostigao podešeni ciljni nivo vlažnosti vazduha i radi u režimu štednje energije.	To je uobičajeno.
Uređaj ne vrši odvlaživanje ili sakuplja malo vode.	Tehnička specifikacija možda nije pogodna za veličinu prostorije.	Proverite da li kapacitet odvlaživanja odgovara veličini prostorije.
	Postoji prekomerna ventilacija.	Uverite se da su svi prozori i spoljna vrata zatvoreni da biste smanjili ventilaciju.
	Ambijentalna temperatura je ili preniska ili previsoka.	Pobrinite se da se uređaj koristi u okruženju između 5 °C i 35 °C.
	Nivo vlažnosti vazduha je već veoma nizak.	Ispod nivoa vlažnosti vazduha u prostoriji od 45%, uređaj možda neće sakupljati mnogo vode zbog nedovoljne vlage u okolini.
	Ciljani nivo vlažnosti je veći od nivoa vlažnosti vazduha u prostoriji.	Smanjite ciljni nivo vlažnosti vazduha.
	Filter za vazduh je začepljen.	Očistite filter za prašinu (→ pog. 8.3 "Čišćenje filtera", str. 209).
	Vreme rada je prekratko.	Sačekajte nekoliko minuta.
Uređaj izduvava topli vazduh.	Tokom procesa odvlaživanja, odvlaženi vazduh se usmerava kroz grejne spirale pre nego što se pusti u prostoriju.	To je uobičajeno.
Displej ne pokazuje podešavanje ciljne vlažnosti.	Displej prikazuje relativnu vlažnost vazduha u prostoriji.	Pritisnite taster  ili  jednom da biste videli podešavanje ciljne vlažnosti vazduha.

Problem	Mogući uzrok	Potencijalno rešenje
Na podu ima vode.	U rezervoaru ima preostale vode, a uređaj je možda bio previše nagnut prilikom pomeranja.	Pažljivo pomerite rezervoar.
	Odvodno crevo je labavo.	Proverite priključak odvodnog creva i uverite se da je pravilno pričvršćen.
Uređaj je bučan.	Podloga nije horizontalna.	Postavite uređaj na ravnu, horizontalnu površinu.
	Filter za vazduh je zaprljan.	Isključite uređaj i očistite filter za prašinu (→ poglavlje 8.3 "Čišćenje filtera", strana 209).

tab. 6 Problemi i rešenja

## 10.1 Šifre grešaka

Uređaj ima sistem za samodijagnostiku preko koga se identifikuju brojevi upozorenja/kvarova. Poruke o greškama se prikazuju na displeju na kontrolnoj tabli.

Šifra greške	Opis	Uzrok	Rešenje
E1	E1 treperi svakih 30 sekundi na ekranu	Greška senzora temperature	Obratite se ovlašćenom serviseru.
E2	E2 treperi svakih 30 sekundi na ekranu	Greška senzora vlažnosti vazduha	Obratite se ovlašćenom serviseru.
L3	L3 sporo treperi na ekranu	Ulazna temperatura vazduha je previsoka.	Ambijentalna temperatura na mestu korišćenja uređaja je previsoka. Uverite se da uređaj radi na temperaturama od 40 °C ili nižim.
L4	L4 sporo treperi na ekranu	Ulazna temperatura vazduha je preniska.	Ambijentalna temperatura na mestu korišćenja uređaja je preniska. Uverite se da uređaj radi na temperaturama od 2 °C ili višim.

tab. 7 Šifre grešaka i rešenja

## 11 Zaštita životne okoline i odlaganje otpada

Zaštita životne okoline predstavlja princip poslovanja grupe Bosch.

Kvalitet proizvoda, ekonomičnost i zaštita životne okoline su za nas ciljevi istog prioriteta. Zakoni i propisi o zaštiti životne okoline se strogo poštuju.

Da bismo zaštitili životnu okolinu, koristimo najbolju moguću tehniku i materijale s aspekta ekonomičnosti.

### Pakovanje

Kod pakovanja smo vodili računa o specifičnim sistemima razdvajanja otpada u zemljama upotrebe proizvoda radi obezbeđivanja optimalne reciklaže.

Svi korišćeni materijali za pakovanje su ekološki prihvatljiviji i mogu da se recikliraju.

### Dotrajali uređaj

Dotrajali uređaji sadrže dragocene materijale koji se mogu reciklirati.

Moduli se lako razdvajaju. Plastični materijali su označeni. Na taj način se mogu sortirati različiti sklopovi i ponovo iskoristiti ili odložiti u otpad.

### Stari električni i elektronski uređaji



Ovaj simbol označava da se proizvod ne sme odlagati zajedno sa drugim otpadom, već se mora odneti u centre za sakupljanje otpada radi obrade, sakupljanja, recikliranja i odlaganja.

Simbol važi u državama u kojima važe propisi o otpadu od električne i elektronske opreme, npr. „Propisi o otpadu od električne i elektronske opreme (UK) iz 2013. (sa izmenama i dopunama)”. Ovi propisi definišu okvir za vraćanje i recikliranje starih elektronskih uređaja, kako je primjenjivo u svakoj zemlji.

Budući da uređaji mogu da sadrže opasne materije, treba ih odgovorno reciklirati kako bi se smanjila svaka potencijalna šteta po životnu sredinu i zdravlje ljudi. Pored toga, recikliranje elektronskog otpada pomaže u očuvanju prirodnih resursa.

Za dodatne informacije o odlaganju starih električnih i elektronskih uređaja na ekološki prihvatljiv način, kontaktirajte nadležne lokalne vlasti, službu za odlaganje kućnog otpada ili prodavca kod koga ste kupili proizvod.

Više informacija možete pronaći ovde:

[www.bosch-homecomfortgroup.com/en/company/legal-topics/weee/](http://www.bosch-homecomfortgroup.com/en/company/legal-topics/weee/)

## Rashladno sredstvo R290



Aparat sadrži fluorisani gas R290 (potencijal globalnog zagrevanja 3<sup>1)</sup>) visoka zapaljivost i netoksičnost (A3).

Napunjena količina je naznačena na pločici sa podacima koja se nalazi na zadnjoj strani uređaja.

Rashladno sredstvo je opasno po životnu sredinu i mora se odvojeno sakupljati i odlagati.

## 12 Napomene o zaštiti podataka



Mi, kompanija **Robert Bosch d.o.o., Omladinskih brigada 90E, 11070 Novi Beograd, Srbija** obrađujemo informacije o proizvodu i instalaciji, tehničke podatke i podatke o povezivanju, komunikacione

podatke, podatke o registraciji proizvoda i istoriji klijenta da bismo pružili funkcionalnost proizvoda (čl. 6 (1) rečenica 1 (b) GDPR / UK GDPR), u cilju ispunjavanja naše dužnosti u pogledu nadzora proizvoda i u cilju bezbednosti proizvoda i iz bezbednosnih razloga (čl. 6 (1) rečenica 1 (f) GDPR / UK GDPR), u cilju zaštite naših prava u vezi sa pitanjima oko garancije i registracije proizvoda (čl. 6 (1) rečenica 1 (f) GDPR / UK GDPR) i u cilju analize distribucije naših proizvoda i za pružanje individualizovanih informacija i ponuda u vezi sa proizvodom (čl. 6 (1) rečenica 1 (f) GDPR / UK GDPR). Da bismo pružili usluge, kao što su prodaja i marketinške usluge, upravljanje ugovorom, upravljanje plaćanjem, programiranje, hosting podataka i telefonske linije, možemo da angažujemo i da prenesemo podatke eksternim pružiocima usluga i/ili povezanim Bosch preduzećima. U nekim slučajevima, ali samo ako se osigura odgovarajuća zaštita podataka, podaci o ličnosti mogu se prenositi primaocima van Evropskog ekonomskog prostora i Ujedinjenog Kraljevstva. Dodatne informacije se dostavljaju na zahtev. Možete da se obratite našem Službeniku za zaštitu podataka putem adrese: Data Protection Officer, Information Security and Privacy (C/ISP), Robert Bosch GmbH, Postfach 30 02 20, 70442 Stuttgart, NEMAČKA.

Imate pravo da uložite prigovor, na temelju u vezi sa vašom konkretnom situacijom ili u slučaju kada se vaši podaci o ličnosti obrađuju u direktne marketinške svrhe, u bilo kom trenutku, u vezi sa obradom vaših podataka o ličnosti na osnovu čl. 6 (1) rečenica 1 (f) GDPR / UK GDPR. Da biste iskoristili svoja prava, obratite nam se putem adrese **DPO@bosch.com** Da biste pronašli dodatne informacije, pratite QR kôd.

1) Na osnovu ANEKSA I UREDBE (EU) br. 517/2014 Evropskog parlamenta i Saveta od 16. aprila 2014. godine.

### 13 Tehnički podaci

Model Opis	Jedinica	Dry 1000	Dry 2000	Dry 4000
Napajanje		220-240V, 50Hz	220-240V, 50Hz	220-240V, 50Hz
Nominalna ulazna snaga	W	175	178	285
Brzine odvlaživanja				
- 30°C / 80 %	L/24h	10	12	16
- 27°C / 60 %		6	7	9,5
Protok vazduha (min./maks.)	m <sup>3</sup> /h	70 / 90	86 / 106	96 / 112
Zvučni pritisak (min./maks.)	dB(A)	34 / 36	35 / 38	38 / 40
Radno ograničenje	°C	+5 / +35	+5 / +35	+5 / +35
Radno ograničenje (relativna vlažnost)	%	30 / 80	30 / 80	30 / 80
Promenljivi opseg humidistata (relativna vlažnost vazduha)	%	40 – 70	40 – 70	40 – 70
Rashladno sredstvo (tip/punjenje)		R290 / 35g	R290 / 45g	R290 / 55g
Maks. dozvoljeni pritisak PS H	MPa	2,5	2,5	2,5
Maks. dozvoljeni pritisak PS L	MPa	1,0	1,0	1,0
Veličina rezervoara za vodu	L	2,5	2,5	2,5

tab. 8

### 14 Adrese servisa

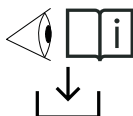

**SR:** Za sve detaljne informacije u vezi sa proizvodom (tehničke specifikacije, detaljno korisničko uputstvo / uputstvo za upotrebu, uputstva za instalaciju itd.), skenirajte QR kôd sa leve strane svojim mobilnim uređajem ili posetite: [www.docs.bosch-thermotechnology.com/download/pdf/file/6721850726](http://www.docs.bosch-thermotechnology.com/download/pdf/file/6721850726).

0010055589-001

## Innehållsförteckning

<b>1</b>	<b>Symbolförklaring och säkerhetsanvisningar?.....</b>	<b>215</b>
1.1	Symbolförklaring .....	215
1.2	Allmänna säkerhetsanvisningar .....	215
1.2.1	Säkerhetsanvisningar .....	215
<b>2</b>	<b>Anvisningar till den här anvisningen .....</b>	<b>216</b>
<b>3</b>	<b>Produktdata .....</b>	<b>216</b>
3.1	Konformitetsförklaring.....	216
3.2	Leveransomfattning.....	216
3.3	Produktöversikt .....	216
3.4	Produktidentifikation.....	217
<b>4</b>	<b>Installation .....</b>	<b>217</b>
4.1	Installationsplats .....	217
<b>5</b>	<b>Användning.....</b>	<b>217</b>
5.1	Översikt över fjärrkontrollen .....	217
5.2	Ikoner på displayskärmen och deras displayfunktioner .....	217
5.3	Knappnamn och -funktioner .....	218
5.4	Ljusringsstatus.....	218
5.5	Slå på/av.....	218
5.6	Driftlägen .....	218
5.6.1	Automatisk drift.....	218
5.6.2	Nattdrift .....	219
5.6.3	Tvätt drift .....	219
5.6.4	Konstant avfuktning.....	219
5.6.5	Avfrostningsdrift (frostskydd) .....	220
5.6.6	Barnspärr.....	220
<b>6</b>	<b>Tömma apparaten .....</b>	<b>220</b>
6.1	Tömma kondenstråget.....	220
6.1.1	Direkt tömning i tanken (automatisk avstängning).....	220
6.1.2	Kontinuerlig tömning.....	220
<b>7</b>	<b>Minnesfunktion/automatisk start.....</b>	<b>220</b>
<b>8</b>	<b>Rengöring och underhåll .....</b>	<b>221</b>
8.1	Rengöra höljet .....	221
8.2	Rengör vattentanken .....	221
8.3	Rengöring av luftfiltret.....	221
<b>9</b>	<b>Flytta och förvara .....</b>	<b>221</b>
<b>10</b>	<b>Felsökning.....</b>	<b>222</b>
10.1	Felkoder .....	223
<b>11</b>	<b>Miljöskydd och avfallshantering .....</b>	<b>224</b>
<b>12</b>	<b>Dataskyddsanvisning .....</b>	<b>224</b>
<b>13</b>	<b>Tekniska data .....</b>	<b>225</b>
<b>14</b>	<b>Serviceadresser.....</b>	<b>225</b>

## 1 Symbolförklaring och säkerhetsanvisningar?

### 1.1 Symbolförklaring

#### Varningar

I varningar markerar signalord vilka slags följder det kan få och hur allvarliga följderna kan bli om säkerhetsåtgärderna inte följs.

Följande signalord är definierade och kan användas i föreliggande dokument:

	<b>FARA</b>
<b>FARA</b> betyder att svåra till livshotande personskador kommer att uppstå.	

	<b>VARNING</b>
<b>VARNING</b> betyder att svåra till livshotande personskador kan uppstå.	

	<b>SE UPP</b>
<b>SE UPP</b> betyder att lätta eller medelsvåra personskador kan uppstå.	

<b>ANVISNING</b>
<b>OBS</b> betyder att sakskador kan uppstå.

#### Viktig information



Viktig information som inte innebär någon fara för personer eller egendom markeras med informationssymbolen som visas.

#### Ytterligare symboler

Symbol	Innebörd
▶	steg i en åtgärdssekvens
→	hänvisning till ett annat ställe i dokumentet
•	post i lista
–	post i lista (andra nivån)

Tab. 1

Symbol	Innebörd
	Varning angående tändbara ämnen: köldmediet R290 som används i denna produkt är ett gas med hög brännbarhet och är ogiftigt (A3).

Tab. 2

### 1.2 Allmänna säkerhetsanvisningar

#### 1.2.1 Säkerhetsanvisningar

Läs den här bruksanvisningen noggrant innan du använder apparaten och spara den för framtida bruk.

#### Fara

- Rengör inte apparaten med brandfarlig vätska eller rengöringsmedel. Spill inte vätska på apparaten eftersom detta kan resultera i elektriska stötar, brandrisk och/eller skador i filtrets inre struktur.
- Spraya inte brandfarliga material, t.ex. insektsmedel, alkohol eller doftämnen i närheten av apparaten.

#### Varning

- Kontrollera att den spänning som anges på apparaten motsvarar den lokala spänningen innan du ansluter apparaten.
- Se till att strömsladden inte har dragits över områden där många personer rör sig för att förhindra att sladden nöts eller överhettas, eller att personer snubblar på sladden.
- Om strömsladden eller någon annan komponent på apparaten är skadad ska den omedelbart bytas ut av en auktoriserad Bosch-tekniker.
- Använd inte apparaten om kontakten, strömsladden eller själva apparaten är skadad.
- Drift, rengöring och underhåll av apparaten måste utföras av vuxna.
- Blockera inte luftintag och luftutlopp, t.ex. genom att placera föremål på luftutloppet eller framför luftintaget.
- Se till att främmande föremål inte faller in i apparaten genom luftutloppet.
- Värm inte upp apparaten eftersom detta kan resultera i skador på enheten och brandrisk.
- Köldmediet är luktlöst.

#### Se upp

- Apparaten är avsedd för användning inomhus i bostäder under normala driftsförhållanden.
- Placera och använd alltid apparaten på en torr, stabil, jämn och horisontell yta.
- Sitt eller stå inte på apparaten. Placera ingenting ovanpå apparaten.
- Se till att apparaten (särskilt luftinloppet och utloppet) inte stöts till av hårda föremål.

- För inte in fingrarna eller föremål i luftutloppet eller luftinloppet för att förhindra fysiska skador och funktionsfel på apparaten.
- Dra inte i apparaten med sladden.
- Flytta inte apparaten om inte strömmen har stängs av.
- Om apparaten är igensatt ska den omedelbart kontrolleras av en auktoriserad Bosch-tekniker.
- Använd inte apparaten om du röker inomhus, har använt insektsmedel, desinficeringsmedel eller på platser med oljerester, brinnande rökelse eller kemiska ångor.
- Använd inte apparaten i närheten av gasapparater, uppvärmningsanordningar eller eldstäder.
- Se till att dra ur kontakten när du vill flytta apparaten, rengöra den, byta ut filtret eller utföra annat underhåll.
- Säkerställ att barn inte leker med apparaten.
- Apparaten är inte avsedd att användas av personer med nedsatt fysisk, sensorisk eller mental kapacitet (inklusive barn) eller med bristande erfarenhet och kunskap, såvida de inte övervakas eller har fått instruktioner om hur apparaten används av en person som ansvarar för deras säkerhet.
- Den här apparaten kan användas av barn från 8 år och uppåt och personer med nedsatt fysisk, sensorisk eller mental kapacitet eller bristande erfarenhet och kunskap, om de övervakas eller har instruerats om användning av apparaten på ett säkert sätt och förstår riskerna.
- Barn får inte leka med apparaten. Rengöring och användarunderhåll får inte göras av barn som inte övervakas.
- Använd inte filtret när det är extremt smutsigt.
- Andra metoder för att påskynda avfrostningsprocessen än de som rekommenderas av tillverkaren får inte användas.

### Avsedd användning av apparaten

Apparaten är endast avsedd att användas inomhus. Apparaten får endast användas i en privat omgivning och för den avsedda användning för vilken den var utvecklad.

All annan användning anses felaktig och därmed farlig. Eventuella skador som uppstår på grund av sådan användning är uteslutna från ansvar. Tillverkaren skall inte vara ansvarig för skador som uppstår på grund av ej korrekt, felaktig och oansvarig användning och/eller på grund av reparationer som utförts av okvalificerad personal.

### Allmänna faror köldmediet kan innebära

- ▶ Denna apparat är fylld med köldmediet R290. Om köldmediet läcker och exponeras för en extern antändningskälla finns det risk för brand.
- ▶ Släpp inte in någon annan substans än det specificerade köldmediet (R290) i köldmediecylkeln.

### Särskilda kvalifikationer för köldmedium R290

Åtgärder som kräver att produkten öppnas får bara utföras av personal som har kunskap om egenskaper och risker med köldmediet R290.

Arbeten på köldmediekretsen och när utrustning med brandfarliga köldmedier påverkas kräver speciell utbildning utöver vanliga reparationsrutiner för köldmedieutrustning.

- ▶ Följ anvisningar i gällande lagar och föreskrifter.

## 2 Anvisningar till den här anvisningen

Bilder finns samlade i slutet av den här anvisningen. Texten innehåller hänvisningar till bilderna.

Produkterna kan avvika från illustrationerna i den här anvisningen beroende på modell.

## 3 Produktdata

### 3.1 Konformitetsförklaring

Denna produkt uppfyller i konstruktion och driftbeteende de europeiska och nationella kraven.

 CE-märkningen intygar att produkten motsvarar all tillämplig EU-lagstiftning som märkningen föreskriver.

Konformitetsförklaringen i sin helhet finns tillgänglig på nätet: [www.bosch-homecomfort.se](http://www.bosch-homecomfort.se).

### 3.2 Leveransomfattning

→Bild 1

- [1] Apparat
- [2] Dräneringsslang
- [3] Teknisk dokumentation

### 3.3 Produktöversikt

→Bild 2

- [1] Kontrollpanel
- [2] Luftutlopp
- [3] Hjul (4 st.)
- [4] Vattentankhandtag
- [5] Vattentanklock
- [6] Vattentank
- [7] Luftinloppsgaller och dammfilter (integrerat)
- [8] Nätkabel
- [9] Handtag
- [10] Tömningsavlopp

## 3.4 Produktidentifikation

### Typskylt

Typskylten innehåller prestandadata, godkännandedata och produktens serienummer.

Typskylten sitter på den inre kåpan bakom vattentanken.

- Ta bort vattentanken för att komma åt typskylten.

## 4 Installation

### 4.1 Installationsplats

- Apparaten bör installeras och användas i ett rum med en golyta som är större än 4 m<sup>2</sup>.
- Apparaten skall vara installerad på en tillgänglig plats för installation, reparation och underhåll.
- Positionera apparaten på en stabil, plan yta för att säkerställa stabilitet och minimera ljud och vibration.
- Upprätthåll ett minsta avstånd på 20 cm framför, över och på sidorna av apparaten (→ bild 3).
- Apparaten design tillåter att baksidan av apparaten placeras nära väggen.
- Täck inte apparatens luftintag eller -utlopp.
- Undvik platser med ljud och resonans.
- Undvik platser med starka artificiella elektriska/magnetiska fält.
- Undvik allvarliga naturliga tillstånd (t.ex. rök, starka sandiga vindar, direkt solljus eller värmekällor med höga temperaturer).
- Undvik platser med antändliga eller explosiva gasläckage eller där det finns aggressiva gaser.
- Pluggen bör vara lättillgänglig efter installation.

## 5 Användning

### 5.1 Översikt över fjärrkontrollen

→ Bild 4

- [1] Automatisk drift-knapp
- [2] Nattdriftsknapp
- [3] Tvättdriftsknapp
- [4] Display
- [5] Upp/öka-knapp
- [6] Ner/minska-knapp
- [7] Strömknapp (On/standby)/barnlås

### 5.2 Ikoner på displayskärmen och deras displayfunktioner

→ Bild 5

Nr	Namn	Displayfunktion
[1]	Luftfuktighetsnivå	Ikonen visas när omgivningens relativa luftfuktighetsnivå visas på den digitala displayen.
[2]	Ställ in målet för luftfuktighetsnivå	Ikonen visas när det inställda målet för relativ luftfuktighetsnivå visas på den digitala displayen.
[3]	Driftfall	Visar aktuellt driftsätt: <ul style="list-style-type: none"> <li>• Auto </li> <li>• Nattnatt </li> <li>• Tvätt </li> </ul>
[4]	Ljusring	Ljusringen visas i vitt och anger olika status. Se kapitel 5.4 "Ljusningsstatus".
[5]	Timer	Ikonen visas i tvättiläge när resterande tid visas på den digitala displayen.
[6]	Luftfuktighetsprocent	Visar luftfuktighetsnivån (omgivning/inställt mål) i procent.
[7]	Barnspärr	Barnspärrsikonen visas när alternativet väljs.
[8]	Digital display	Visar luftfuktighetsnivån (omgivning/inställt mål) eller timerinställningen.
[9]	Vattentank full	Ikonen vattentank full visas när vattentanken är full.
[10]	Avfrostningsfunktion	Avfrostningsikonerna visas när apparaten automatiskt går in i avfrostningsdrift (→ kapitel 5.6.5 "Avfrostningsdrift (frostskydd)").

Tab. 3 Ikoner och deras displayfunktion

### 5.3 Knappnamn och -funktioner

Nr	Knapp/indikering	Funktion
[1]		Automatisk drift-knapp Sätt på automatisk drift
[2]		Nattdriftsknapp Sätt på nattdrift
[3]		Tvättdriftsknapp Sätt på tvättdrift
[4]	Display	Se kapitel 5.2, sida 217
[5]		Upp/öka-knapp Justera luftfuktighet/ timerinställning uppåt
[6]		Ner/minska-knapp Justera luftfuktighet/ timerinställning neråt
[7]		Strömknapp (On/standby)/ barnspärr Sätt på/stäng av apparaten Sätt på/stäng barnspärr

Tab. 4 Knappnamn och -funktioner

### 5.4 Ljusringsstatus

Villkor	Beskrivning	Status
Alltid på	Alla lysdioder är på	Drift
Varierande	Alla lysdioder ändrar ljusstyrka från 100 % till 0 % och tillbaka till 100 %.	Energibesparingsstatus
Långsam blinkning	Lysdioderna tänds och släcks långsamt med ett upprepande mönster.	Mål RH-inställning Timerinställning Avfrostningsfunktion
Minskande	Lysdioderna startar från full upplysning och minskar gradvis i en moturs riktning i relation till inställd timerinställning tills de stängs av. 	Timer förfluten
Snabb blinkning	Lysdioderna tänds och släcks snabbt i ett upprepande mönster.	Vattentank full

Tab. 5 Ljusringsdrift och -status

### 5.5 Slå på/av

- ▶ Sätt in apparatens kontakt i eluttaget. Apparaten går in i standbydrift.
- ▶ Tryck på  för att sätta på apparaten.



Apparaten startar driften i samma drift och inställningar som när den stängdes av.





- ▶ Tryck på -knappen för att sätta apparaten i standby. Fläkten arbetar i några sekunder för att blåsa ut den heta luften i apparaten. Sedan slutar apparaten arbeta och går in i standbyläge.

### 5.6 Driftlägen

#### 5.6.1 Automatisk drift



- I automatisk drift justerar apparaten sin prestanda automatiskt baserat på relativ luftfuktighet och inställt mål för luftfuktighetsnivå för att spara energi och reducera ljud.
- Fläkthastigheten justeras för att minska frånluftsnivåer när det är nödvändigt eller växlar till en tystare fläktdrift när målet för luftfuktighet nästan har uppnåtts.
- När inställt mål för luftfuktighetsnivå har uppnåtts slutar apparaten att arbeta och går in i energibesparingsläge för att spara på energi. Ljusringen blinkar för att ange energibesparingsläge.
- Var 20:e minut återupptar apparaten driften för att övervaka luftförändringar och agera därefter.
- Om luftfuktighetsnivån ökar över inställt mål fortsätter apparaten köra tills målet har uppnåtts igen.
- När upptäckt luftfuktighetsnivå i omgivningen är lika med inställt mål återgår apparaten till energibesparingsläge och återupptar testning av luftfuktigheten var 20:e minut.

För att starta automatisk drift och reglera luftfuktighetsmålet:

- ▶ Tryck på -knappen. Apparaten startar drift i automatisk drift. Displayen visar omgivningens luftfuktighetsnivå tillsammans med ikonerna . I denna drift är apparatens mål en luftfuktighetsnivå på 55 % som standard.
- ▶ För att välja ett annat mål för luftfuktighet, tryck på knappen  eller  en gång. Den digitala displayen växlar till att visa målinställningsvyn tillsammans med ikonen .

- ▶ För att ändra målet för luftfuktighetsnivån, tryck på knappen  $\wedge$  eller  $\vee$  tills önskat mål för luftfuktighetsnivå visas. Tillgängliga mål för luftfuktighetsnivåer är 40 %, 45 %, 50 %, 55 %, 60 %, 65 % och 70 %.





När önskat mål för luftfuktighetsnivå visas förblir ikonen på skärmen under 3 sekunder innan den ändras tillbaka till luftfuktighetsnivån tillsammans med ikonen .



- ▶ För att visa inställningen för målet för luftfuktighetsnivå, tryck en gång på knappen  $\wedge$  eller  $\vee$ . Den digitala displayen visar målet för luftfuktighetsnivå under 3 sekunder tillsammans med ikonen  innan den återvänder till displayen med aktuell luftfuktighetsnivå och ikonen .

### 5.6.2 Nattdrift

- I nattdrift körs apparaten med låg fläkthastighet för ultratyst drift med lamporna på användargränssnittet avstängda.
- När inställt mål för luftfuktighetsnivå har uppnåtts slutar apparaten att arbeta och går in i energibesparingsläge för att spara på energi. Ljusringen blinkar för att ange energibesparingsläge.
- Var 20:e minut återupptar apparaten driften för att övervaka luftförändringar och agera därefter.
- Om luftfuktighetsnivån ökar över inställt mål fortsätter apparaten köra tills målet har uppnåtts igen.
- När upptäckt luftfuktighetsnivå i omgivningen är lika med inställt mål återgår apparaten till energibesparingsläge och återupptar testning av luftfuktigheten var 20:e minut.

För att starta nattdrift och reglera luftfuktighetsmålet:



- ▶ Tryck på knappen  igen. Apparaten startar drift i nattdrift. Displayen visar omgivningens luftfuktighetsnivå tillsammans med ikonen . I denna drift är apparatens mål en luftfuktighetsnivå på 55 % som standard.
- ▶ För att välja ett annat mål för luftfuktighet, tryck på knappen  $\wedge$  eller  $\vee$  en gång. Den digitala displayen växlar till att visa målinställningsvyn tillsammans med ikonen .
- ▶ För att ändra målet för luftfuktighetsnivån, tryck på knappen  $\wedge$  eller  $\vee$  tills önskat mål för luftfuktighetsnivå visas. Tillgängliga mål för luftfuktighetsnivåer är 40 %, 45 %, 50 %, 55 %, 60 %, 65 % och 70 %. När önskat mål för luftfuktighetsnivå visas förblir ikonen på skärmen under 3 sekunder innan den ändras tillbaka till luftfuktighetsnivån tillsammans med ikonen . Efter 3 sekunder släcks lampan på användargränssnittet med undantag för ikonen .
- ▶ Tryck på valfri knapp för att aktivera lamporna. Lamporna tänds och släcks åter efter 3 sekunder.

- ▶ För att visa inställningen för målet för luftfuktighetsnivå, tryck en gång på knappen  $\wedge$  eller  $\vee$ . Den digitala displayen visar målet för luftfuktighetsnivå under 3 sekunder tillsammans med ikonen  innan den återvänder till displayen med aktuell luftfuktighetsnivå och ikonen . Lamporna tänds åter efter 3 sekunder.

### 5.6.3 Tvättdrift

- I tvättdrift körs apparaten på max och med en avstängningstimer på 8 timmar som standard.
- Tiden kan justeras inom intervallet 1 till 12 timmar.
- För att spara energi och förhindra att luften blir för torr övervakar apparaten luftfuktighetsnivån och växlar till endast fläkt-drift när luftfuktighetsnivån når 35 % innan timern går ut.
- Om luftfuktighetsnivån ökar startar kompressorn igen. Denna energibesparande av-på-drift fortsätter tills timern går ut.
- Kontinuerlig avfuktning utan en timer och utan energibesparande av-på-drift är också tillgänglig (→ 5.6.4 "Konstant avfuktning").

Aktivera tvättdrift:

- ▶ Tryck på knappen  igen. Displayen visar standard timerinställning på 8 timmar tillsammans med ikonen .
- ▶ För att justera timerinställningen, tryck på knappen  $\wedge$  eller  $\vee$  tills önskad tid visas.
  - Tillgänglig timerinställningsintervall är 1-12 timmar.
  - När önskad timerinställning visas, visas den på displayen och börjar räkna ner.
  - När timern går ut stängs apparaten automatiskt av.
- ▶ För att visa inställningen för målet för luftfuktighetsnivå, tryck en gång på knappen . Efter 3 sekunder återgår displayen automatiskt till föregående vy.

### 5.6.4 Konstant avfuktning

Konstant avfuktning kan aktiveras i tvättdrift.



- ▶ Tryck en gång på knappen  för att aktivera tvättdrift.
- ▶ Tryck på knappen  $\wedge$  tills "CO" visas på displayen. Apparaten avfuktar kontinuerligt med högt fläkttvarvtal utan en inställd målfuktighet.
- ▶ För att visa inställningen för målet för luftfuktighetsnivå, tryck en gång på knappen. Efter 3 sekunder återgår displayen automatiskt till föregående vy.

### 5.6.5 Avfrostningsdrift (frostskydd)

- När omgivningstemperaturen är för låg kan is bildas på kylningsslingorna. Om detta sker aktiverar apparaten automatiskt avfrostningsdrift och visar ikonen .
- I avfrostningsdrift arbetar apparaten med högt fläktvarvtal utan avfuktning. När slingorna har avfrostats helt återgår apparaten till normaldrift.

### 5.6.6 Barnspärr

Aktivera barnspärr:

- ▶ Tryck på  i 3 sekunder för att låsa apparatens kontrollpanel. Ikonen  visas.



När barnspärren är aktiverad är det inte längre möjligt att ändra inställningar eller stänga av apparaten.

- ▶ För att inaktivera barnspärren, håll knappen  i 3 sekunder till.

## 6 Tömma apparaten

### 6.1 Tömma kondenstråget

Som standard töms vattnet automatiskt ner i vattentanken. Säkerställ därför att tanken sitter korrekt.

Tömningen kan utföras på två sätt (→ 6.1.1 "Direkt tömning i tanken (automatisk avstängning)" eller 6.1.2 "Kontinuerlig tömning").

#### 6.1.1 Direkt tömning i tanken (automatisk avstängning)

Kondensatvattnet töms direkt i vattentanken. När tanken blir full och behövs tömmas kommer fläkten köras i 3 minuter för att blåsa av extravatten och säkerställa att inget restvatten kan droppa när tanken tas bort. Sedan slutar apparaten arbeta, piper fem gånger, tänder ikonen  och ljusringen blinkar. Apparaten förblir inaktiv tills vattentanken har tömts och åter satts in.

Följ stegen nedan för att tömma tanken (→ bild 6).

- ▶ Fatta båda sidor av vattentanken och dra ut den rakt från den bakre undre sidan av apparaten [1].
- ▶ Fäll upp handtaget [2] och töm på lämplig plats.
- ▶ Håll vattentanken med båda händerna och töm den genom tappningshålet [3].  
Vattentanklocket behöver inte avlägsnas.



- ▶ Drink inte det uppsamlade kondensatvattnet. Kondensatvattnet är endast lämpligt för att vattna oätliga växter.

- ▶ För åter in vattentanken [4] i motsatt ordning från avlägsnande.

När vattentanken åter är på plats kommer apparaten återuppta tidigare drift eller inställning.

### 6.1.2 Kontinuerlig tömning

Kontinuerlig tömning kan användas för att tömma kondensatvattnet utan att behöva tömma vattentanken. Följ stegen nedan för att göra detta (→ bild 7 och 8).

- ▶ Ta bort locket från tömningsavloppet.
- ▶ Fäst tömningslangen vid tömningsavloppet.
- ▶ Positionera den andra änden av slangen i en dräneringsmottagare.



- ▶ Se alltid till att slangen är riktad neråt och att den är fri från blockage eller veck.

## 7 Minnesfunktion/automatisk start

- När apparaten stängs av och åter sätts på återupptar den driften i samma drift och med samma inställningar som före avstängningen. Om en timer tidigare hade ställts in kommer den att återställas till standardinställningen på 8 timmar.
- I fallet av en oväntad avstängning på grund av ett strömavbrott eller direkt urkoppling kommer apparaten startas om med tidigare drift och inställningar när strömmen återställs. Timerinställningarna förblir oförändrade.
- Om apparaten både stängs av och kopplas ur innan den sätts på igen kommer den att återställas till fabriksinställningar, dvs. automatisk drift med en målluftfuktighet på 55 %.

## 8 Rengöring och underhåll



Stäng av apparaten genom att trycka på ☹-knappen och dra sedan ur strömkontakten före rengöring eller underhåll.

### 8.1 Rengöra höljet

Apparaten bör rengöras med en oljefri trasa eller en något fuktig trasa (fuktad med vatten eller en lösning av varmt vatten och ett mildt flytande rengöringsmedel). Sedan bör den torkas med en torr trasa.



Se till att trycka ut överskottsvatten från trasan innan du torkar runt kontrollerna. För mycket vatten i eller runt kontrollerna kan orsaka apparaten skada.



Tvätta aldrig apparaten med vatten av säkerhetsskäl.



#### SE UPP

- ▶ Använd aldrig starka rengöringsmedel, bensin, alkohol, lösningsmedel, vax eller poleringsmedel för att rengöra apparaterna.
- ▶ Spruta aldrig insektsmedel eller liknande vätskor.

### 8.2 Rengör vattentanken

Vattentanken ska regelbundet rengöras för att förhindra mögel- och daggbildning. Följ stegen nedan för att göra det (→ bild 9 till 11).

- ▶ Ta bort handtaget.
  - Lyft handtaget.
  - Säkerställ att handtaget är låst genom att justera det med låsmekanism på båda sidor, en sida efter den andra, innan det frigörs (→ bild 10, [1]).
  - Tryck handtaget utåt på båda sidor, en i taget [2].
  - Lyft upp handtaget för att frigöra det [3].
  - Frigör de tre fästpunkterna på locket (→ bild 11, [1]).
- ▶ Lyft upp locket [2].
- ▶ Rengör vattentanken med varmvatten och vid behov mildt rengöringsmedel.
- ▶ Tryck tillbaka locket på plats.
- ▶ Återinstallera handtaget i omvänd ordning från borttagande.

### 8.3 Rengöring av luftfiltret

För att bibehålla apparatens effektivitet rekommenderas det att rengöra dammfiltren regelbundet. Frekvensen beror på drifttider och villkor.

Dammfiltret är integrerat i luftinloppsgallret (→ bild 12).

- ▶ För att ta bort dammfiltret, tryck ut gallret ur huset genom handtagets utrymme [1] och mot dig själv [2].
- ▶ Dra handtaget lodrätt upp för att lossa gallret från botten [3].
- ▶ Använd en dammsugare för att avlägsna allt damm.
- ▶ Om det är mycket smutsigt, sänk ner det i vatten och skölj det flera gånger. Mildt rengöringsmedel kan också användas om nödvändigt.



Vattentemperaturen måste hållas under 40° C.

- ▶ Skaka försiktigt ut vattenrester ur filtret.
- ▶ Säkerställ att filtret är torrt nog innan det sätts tillbaka på apparaten.
- ▶ Återinstallera filtret i omvänd ordning från borttagande.

## 9 Flytta och förvara



Transport, laddning, rengöring, återvinning och bortskaffande av köldmediet får endast utföras av tekniska servicecenter auktoriserade av tillverkningsföretaget. Apparaten får endast bortskaffas av specialiserad personal.

### Flytta

- Håll apparaten med två händer när du flyttar den.
- Håll i handtaget på apparatens baksida för att hålla apparaten stabil under transport.
- Transportera aldrig eller vänd apparaten upp och ner eller på dess sida.





### Förvaring

Apparaten kommer inte att användas under en längre tidsperiod:

- ▶ Stäng av apparaten och dra ut kontakten ur eluttaget.
- ▶ Töm och rengör vattentanken, säkerställ att båda vattentanken och apparaten torkar fullständigt (→ kapitel 8.2 "Rengör vattentanken", sida 221).
- ▶ Ta bort och rengör dammfiltret, tillåt att det torkar helt, återinstallera den sedan (→ Chapter 8.3 "Rengöring av luftfiltret", Page 221).
- ▶ Förvara apparaten på en kall, torr och välventilerad plats, helst täckt, skyddad från direkt solljus, extrema temperaturer och damm.

## 10 Felsökning

I det här kapitlet sammanfattas de vanligaste problemen som kan uppstå med apparaten. Kontakta en auktoriserad service-tekniker om lösningen inte finns i tabellen nedan.

Problem	Möjlig orsak	Möjlig lösning
Ikonen  tänds. Ljusringen blinkar.	Vattentanken är inte på plats eller korrekt positionerad.	Positionera vattentanken korrekt (→ kapitel 6.1.1 "Direkt tömning i tanken (automatisk avstängning)", sida 220).
	Vattentanken är full.	Töm vattentanken (→ kapitel 8.2 "Rengör vattentanken", sida 221).
Ikonen  tänds.	Omgivningstemperaturen är för låg.	Öka omgivningstemperaturen om möjligt.
Apparaten sätts inte på när PÅ/AV-knappen trycks.	Apparaten är inte inkopplad.	Koppla in apparaten.
Apparaten är inte igång.	Vattentanken är full.	Töm vattentanken (→ kapitel 8.2 "Rengör vattentanken", sida 221).
	Vattentanken är inte på plats eller korrekt positionerad.	Positionera vattentanken korrekt (→ kapitel 6.1.1 "Direkt tömning i tanken (automatisk avstängning)", sida 220).
	Apparaten har uppnått inställt mål för luftfuktighetsnivå och arbetar i energibesparingsläge.	Detta är normalt.
Apparaten avfuktar inte eller samlar in lite vatten.	De tekniska specifikationerna är kanske inte lämpliga för rumsstorleken.	Verifiera att avfuktningssjapaciteten överensstämmer med rummets storlek.
	Det finns för mycket ventilation.	Se till att alla fönster och ytter dörrar är stängda för att minimera ventilation.
	Omgivningstemperaturen är antingen för låg eller för hög.	Se till att apparaten arbetar i en omgivning mellan 5 °C och 35 °C.
	Luftfuktighetsnivån är redan mycket låg.	Under en luftfuktighetsnivå på 45 % samlar apparaten inte mycket vatten på grund av otillräcklig fukt i omgivningen.
	Målet för luftfuktighetsnivån är högre än omgivningens luftfuktighetsnivå.	Reducera målet för luftfuktighetsnivå.
	Dammfiltret är täppt.	Rengör dammfiltret (→ kapitel 8.3 "Rengöring av luftfiltret", sida 221).
	Körtiden är för kort.	Vänta i några minuter.
Apparaten blåser ut varm luft.	Den avfuktade luften förs genom värmeslingorna innan den släpps ut i luften som en del av avfuktningssjapaciteten.	Detta är normalt.
Displayen visar inte inställningen för luftfuktighetsmål.	Displayen visar rummets relativa luftfuktighet.	Tryck en gång på knappen  eller  för att se inställningen för luftfuktighetsmål.

Problem	Möjlig orsak	Möjlig lösning
Det finns vatten på golvet.	Det finns restvatten i tanken och apparaten har lutats överdrivet mycket medan den togs bort.	Flytta försiktigt på tanken.
	Tömningsslangen är lös.	Kontrollera tömningsslangens anslutning och se till att den är korrekt fastsatt.
Apparaten är högljudd.	Golvet är inte jämnt.	Placera apparaten på en plan, jämn yta.
	Dammfiltret är smutsigt.	Stäng av apparaten och rengör dammfiltret (→ kapitel 8.3 "Rengöring av luftfiltret", sida 221).

Tab. 6 Problem och lösningar

## 10.1 Felkoder

Apparaten har ett självdiagnosystem för att identifiera ett antal felfunktioner. Felmeddelanden visas i displayen på kontrollpanelen.

Felkod	Beskrivning	Orsak	Åtgärd
E1	E1 blinkar var 30:e sekund på displayen	Fel på temperaturgivare	Kontakta en godkänd servicetekniker.
E2	E2 blinkar var 30:e sekund på displayen	Fel på luftfuktighetsgivare	Kontakta en godkänd servicetekniker.
L3	L3 blinkar långsamt på displayen	Luftinloppstemperaturen är för hög.	Omgivningstemperaturen där apparaten används är för hög. Se till att apparaten används i temperaturer på 40 °C eller lägre.
L4	L4 blinkar långsamt på displayen	Luftinloppstemperaturen är för låg.	Omgivningstemperaturen där apparaten används är för låg. Se till att apparaten används i temperaturer på 2 °C eller högre.

Tab. 7 Felkoder och -lösningar

## 11 Miljöskydd och avfallshantering

Miljöskyddet är en av grundpelarna i Bosch-gruppen. Produktkvalitet, lönsamhet och miljöskydd är lika viktiga mål för oss. Regler och föreskrifter som gäller miljöskydd följs strängt. För att skydda miljön använder vi, med hänsyn till lönsamheten, bästa möjliga teknik och material.

### Förpackning

När det gäller förpackningar deltar vi i de landspecifika återvinningssystem som garanterar optimal återvinning. Alla förpackningsmaterial som används är miljövänliga och återvinningsbara.

### Gammal enhet

Uttjänt utrustning innehåller material som kan återanvändas. Det är lätt att separera komponentgrupperna. Alla plaster har markerats. På så sätt kan de olika komponentgrupperna sorteras och lämnas till återvinning eller avfallshantering.

### Avfall som utgörs av eller innehåller elektrisk och elektronisk utrustning



Denna symbol betyder att produkten inte kan kasseras med annat avfall, utan måste tas till avfallshanteringspunkter för behandling, uppsamling, återvinning och bortskaffande.

Symbolen är giltig för länder som har direktiv om elavfall, t.ex. "Europaparlamentets och rådets direktiv 2012/19/EC om avfall som utgörs av eller innehåller elektrisk och elektronisk utrustning". Dessa bestämmelser definierar regelverket för direktivet som gäller för retur och återvinning av använd elektrisk och elektronisk utrustning i varje land.

Elektrisk och elektronisk utrustning som kan innehålla farliga ämnen måste återvinnas ansvarsfullt för att minimera möjliga miljöskador och faror för personhälsa. Återvinningen av elavfall bidrar även till bevarandet av naturliga resurser.

För mer information om säker avfallshantering av använda elektriska och elektroniska apparater kan du kontakta lokala myndigheter, avfallshanteringsföretag eller återförsäljaren du köpte produkten av.

Du hittar mer information här:

[www.bosch-homecomfortgroup.com/en/company/legal-topics/weee/](http://www.bosch-homecomfortgroup.com/en/company/legal-topics/weee/)

### Köldmedium R290



Apparaten innehåller fluorgas R290 (global varning potential 3<sup>1)</sup>) hög brännbarhet och icke-toxicitet (A3).

Innehållen mängd anges på typskylten positionerad på apparatens baksida.

Köldmedium är skadligt för miljön och måste samlas upp och bortskaffas separat.

## 12 Dataskyddsanvisning



Vi, **Bosch Thermoteknik AB, Hjälmarydsvägen 8, 573 38 Tranås, Sverige**, hanterar produkt- och installationsinformation, tekniska data och anslutningsdata, kommunikationsdata, produktregistreringsdata och kundhistorikdata för att tillhandahålla produktfunktioner (art 6 § 1.1 (b) GDPR), för att uppfylla vår plikt angående produktövervakning och för produktsäkerhet och säkerhetsskäl (art 6 § 1.1 (f) GDPR) för att säkerställa våra rättigheter i anslutning till garanti- och produktregistreringsfrågor (art 6 § 1.1 (f) GDPR), samt för att analysera distributionen av våra produkter och för att tillhandahålla individanpassad information och erbjudanden relaterade till produkten (art 6 § 1.1 (f) GDPR). För att tillhandahålla tjänster som sälj- och marknadsföringstjänster, kontrakthantering, hantering av betalningar, programmering, webbhotell och hotline-tjänster kan vi begära och överföra data till externa tjänsteleverantörer och/eller Bosch-anknutna företag. I vissa fall, men bara om tillräckligt dataskydd kan garanteras, kan persondata överföras till mottagare belägna utanför det Europeiska ekonomiska samarbetsområdet. Ytterligare information kan tillhandahållas på begäran. Du kan kontakta vår dataskyddsanvariga här: Data Protection Officer for Information Security and Privacy (C/ISP), Robert Bosch GmbH, Postfach 30 02 20, 70442 Stuttgart, GERMANY.

Du har rätt att när som helst invända mot hanteringen av dina personuppgifter baserat på art 6 § 1.1 (f) GDPR på grunder som är relaterade till din specifika situation eller om dina uppgifter används för direkta marknadsföringsändamål. Kontakta oss på [privacy.ttse@bosch.com](mailto:privacy.ttse@bosch.com) för att utöva dina rättigheter. Följ QR-koden för mer information.

1) Baserat på BILAGA I i FÖRORDNING (EU) nr 517/2014 av Europaparlamentet och rådet av den 16 april 2014.

### 13 Tekniska data

Benämning		Dry 1000	Dry 2000	Dry 4000
Beskrivning	Enhet			
Strömförsörjning		220-240V, 50Hz	220-240V, 50Hz	220-240V, 50Hz
Nominell ingångseffekt	W	175	178	285
Frånluftsnivåer				
- 30°C/80 %	L/24 h	10	12	16
- 27°C/60 %		6	7	9,5
Luftflöde (min./max.)	m <sup>3</sup> /h	70 / 90	86 / 106	96 / 112
Ljudtryck (min./max.)	db(A)	34 / 36	35 / 38	38 / 40
Driftgräns	°C	+5 / +35	+5 / +35	+5 / +35
Driftgräns (relativ luftfuktighet)	%	30 / 80	30 / 80	30 / 80
Variabelt fuktvaktsintervall (relativ luftfuktighet)	%	40 – 70	40 – 70	40 – 70
Köldmedium (typ/laddning)		R290 / 35g	R290 / 45g	R290 / 55g
Max. tillåtet tryck PSH	MPa	2,5	2,5	2,5
Max. tillåtet tryck PSL	MPa	1,0	1,0	1,0
Vattentankens storlek	L	2,5	2,5	2,5

Tab. 8

### 14 Serviceadresser

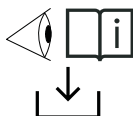

**SV:** För att visa detaljerad produktrelaterad information (tekniska specifikationer, detaljerad användar-/drifthandbok, installatörshandledning osv.), skanna QR-koden på den vänstra sidan med din mobila enhet eller besök: [www.docs.bosch-thermotechnology.com/download/pdf/file/6721850726](http://www.docs.bosch-thermotechnology.com/download/pdf/file/6721850726).

0010055589-001

## İçindekiler

<b>1 Sembol Açıklamaları ve Emniyetle İlgili Bilgiler . . .</b>	<b>227</b>	<b>10 Arızaların giderilmesi . . . . .</b>	<b>234</b>
1.1 Sembol açıklamaları . . . . .	227	10.1 Arıza kodları . . . . .	235
1.2 Emniyetle İlgili Genel Bilgiler . . . . .	227		
1.2.1 Güvenlik yönergesi . . . . .	227	<b>11 Çevre koruması ve imha . . . . .</b>	<b>236</b>
<b>2 Bu kılavuz ile ilgili uyarılar . . . . .</b>	<b>228</b>	<b>12 Teknik veriler . . . . .</b>	<b>237</b>
<b>3 Ürün ile ilgili Bilgiler . . . . .</b>	<b>228</b>	<b>13 Servis adresleri . . . . .</b>	<b>237</b>
3.1 Uygunluk Beyanı . . . . .	228		
3.2 Teslimat kapsamı . . . . .	228		
3.3 Ürüne genel bakış . . . . .	228		
3.4 Ürün tanımlaması . . . . .	229		
<b>4 Montaj . . . . .</b>	<b>229</b>		
4.1 Montaj mekanı . . . . .	229		
<b>5 Kullanım . . . . .</b>	<b>229</b>		
5.1 Kumanda paneline genel bakış . . . . .	229		
5.2 Ekrandaki simgeler ve fonksiyonları . . . . .	229		
5.3 Tuş adları ve işlevleri . . . . .	230		
5.4 Işık halkası durumu . . . . .	230		
5.5 AÇIK/KAPALI konumları . . . . .	230		
5.6 İşletme türleri . . . . .	230		
5.6.1 Otomatik mod . . . . .	230		
5.6.2 Gece modu . . . . .	231		
5.6.3 Çamaşır modu . . . . .	231		
5.6.4 Sürekli nem alma . . . . .	232		
5.6.5 Defrost modu (donma koruması) . . . . .	232		
5.6.6 Çocuk kilidi . . . . .	232		
<b>6 Cihazın boşaltılması . . . . .</b>	<b>232</b>		
6.1 Kondensat uzaklaştırma . . . . .	232		
6.1.1 Doğrudan tanka tahliye (Otomatik kapatma) . . . . .	232		
6.1.2 Sürekli tahliye . . . . .	232		
<b>7 Bellek fonksiyonu/Otomatik başlatma . . . . .</b>	<b>233</b>		
<b>8 Temizlik ve bakım . . . . .</b>	<b>233</b>		
8.1 Mahfazanın temizlenmesi . . . . .	233		
8.2 Su tankının temizlenmesi . . . . .	233		
8.3 Filtrenin temizlenmesi . . . . .	233		
<b>9 Taşıma ve saklama . . . . .</b>	<b>234</b>		

## 1 Sembol Açıklamaları ve Emniyetle İlgili Bilgiler

### 1.1 Sembol açıklamaları

#### Uyarı bilgileri

Uyarı bilgilerindeki uyarı sözcükleri, hasarların önlenmesine yönelik tedbirlere uyulmaması halinde ortaya çıkabilecek tehlikelerin türlerini ve derecelerini belirtmektedir.

Aşağıda, bu dokümanda kullanılan uyarı sözcükleri ve bunların tanımları yer almaktadır:

 **TEHLİKE**  
**TEHLİKE:** Ağır derecede veya ölümcül yaralanmaların meydana geleceğini gösterir.

 **İKAZ**  
**İKAZ:** Ağır derecede veya ölümcül yaralanmaların meydana gelebileceğini gösterir.

 **DİKKAT**  
**DİKKAT:** Hafif ve orta derecede yaralanmaların meydana gelebileceğini gösterir.

**UYARI**  
**UYARI:** Maddi hasarların meydana gelebileceğini gösterir.

#### Önemli bilgiler

 İnsan için tehlikenin veya maddi hasar tehlikesinin söz konusu olmadığı önemli bilgiler, gösterilen sembol ile belirtilmektedir.

#### Diğer semboller

Sembol	Anlamı
▶	İşlem adımı
→	Doküman içinde başka bir yere çapraz başvuru
•	Sıralama/liste maddesi
–	Sıralama/liste maddesi (2. seviye)

Tab. 1

Sembol	Anlamı
	Yanabilir maddelerle ilgili uyarı: bu üründe kullanılan R290 soğutucu akışkan yanabilirliği yüksek, zehirli olmayan (A3) bir gazdır.

Tab. 2

### 1.2 Emniyetle İlgili Genel Bilgiler

#### 1.2.1 Güvenlik yönergesi

Cihazı kullanmadan önce bu kullanıcı kılavuzunu dikkatle okuyun ve ileride başvurmak üzere saklayın.

#### Tehlike

- Cihazı yanıcı sıvı veya deterjanla temizlemeyin. Elektrik çarpması, yangın tehlikesi ve/veya filtrenin iç yapısında hasardan kaçınmak için cihazın üzerine sıvı dökmeyin.
- Cihazın yakınında sprey böcek ilacı, alkol veya parfüm gibi yanıcı maddeler saklamayın.

#### İkaz

- Cihazı bağlamadan önce cihazda belirtilen gerilimin yerel güç gerilimine uygun olup olmadığını kontrol edin.
- Güç kablosunun yoğun trafikli alanlardan geçmemesine dikkat edin; yıpranmasını, aşırı ısınmasını ve düşmesini önleyin.
- Güç kablosu veya cihazın başka herhangi bir çalışan bileşeni hasar görürse hemen yetkili bir Bosch teknisyen kanalıyla değiştirin.
- Fiş, güç kablosu veya cihazın kendisi hasarlıysa cihazı kullanmayın.
- Cihazın işletimini, temizliğini ve bakımını yetişkinler yapmalıdır.
- Hava giriş ve çıkışı engellemeyin, örneğin hava çıkışının üzerine veya hava girişinin önüne herhangi bir şey koymayın.
- Hava çıkışından cihazın içine yabancı cisim düşmeyeceğinden emin olun.
- Cihazı ısıtmayın, aksi takdirde cihaz hasar görebilir veya yangın çıkabilir.
- Kuldemediet er luffritt.

#### Dikkat

- Cihazı konut içlerinde ve normal işletim koşullarında kullanılmak üzere tasarlanmıştır.
- Cihazı daima kuru, sabit, dengeli ve yatay bir yüzey üzerine koyup kullanın.
- Cihaza oturmayın veya yaslanmayın. Cihazın üzerine herhangi bir şey koymayın.
- Cihazı (özellikle hava giriş ve çıkışına) sert nesnelere çarpmasına izin vermeyin.

- Yaralanma veya cihazda arızayı önlemek yönünden, hava çıkışına veya hava girişine parmak veya nesne sokmayın.
- Cihazı kabloşundan çekmeyin.
- Gücü kesmeden cihazı hareket ettirmeyin.
- Cihaz engellenirse hemen yetkili bir Bosch teknisyene kontrol ettirin.
- Cihazı içeride sigara içerken, böcek ilacı, dezenfektan kullandıktan sonra veya yağlı kalıntıların bulunduğu, tütsü yakılan veya kimyasal duman çıkan yerlerde kullanmayın.
- Cihazı gaz veya aletlerin, ısıtma aletlerinin veya ocak/şömine gibi alevli ortamların yakınında kullanmayın.
- Cihazı taşıırken, temizlerken, filtresini değiştirirken veya herhangi bir bakım yaparken, fişini mutlaka prizden çekin.
- Çocukların cihazla oynamamaları sağlanmalıdır, gözünüz çocukların üzerinde olsun.
- Bu cihazı fiziksel, duyuşal veya zihinsel kapasitesi kısıtlı (çocuklar dahil) veya deneyimsiz ve bilgisiz kişiler, güvenliklerinden sorumlu birisi tarafından kendilerine cihazın kullanımına ilişkin gözetim veya yönlendirme sağlanmadıkça, kullanmamalıdır.
- 8 yaş ve üzerindeki çocuklar ile fiziksel, duyuşal veya zihinsel kapasitesi kısıtlı veya deneyimsiz ve bilgisiz kişiler bu cihazı ancak, kendilerine cihazın güvenli bir biçimde kullanımına ilişkin gözetim veya yönlendirme sağlandığı ve olası tehlikelerin farkına vardıkları takdirde kullanabilirler.
- Çocuklar cihazla oynamamalıdır. Çocuklar temizliği ve kullanıcı bakımını gözetim olmadan yapmamalıdır.
- Aşırı kirliyse filtreyi kullanmayın.
- Buz çöme işleminin hızlandırılması için üretici tarafından önerilen maddelerden farklı maddelerin kullanılmasına müsaade edilmez.

### Cihazın talimatlara uygun kullanımı

Cihaz yalnızca iç ortamlarda kullanılmak üzere tasarlanmıştır. Bu cihaz yalnızca ev ortamında ve tasarlandığı kullanım amacına uygun şekilde kullanılmalıdır.

Bunun dışındaki kullanımlar uygunsuz ve dolayısıyla tehlikeli kabul edilir. Hatalı kullanımdan kaynaklanan hasarlar için sorumluluk kabul edilmez. Üretici, uygunsuz, hatalı ve sorumsuz kullanımın ve/veya kalifiye olmayan kişilerin yaptığı onarımların sebep olduğu hasarlardan sorumlu tutulamaz.

### ⚠ Soğutucu akışkanın sebep olduğu genel tehlikeler

- ▶ Bu cihaz R290 soğutucu akışkanla doldurulur. Soğutucu akışkan gazı sızarsa ve harici bir tutuşma kaynağına maruz kalırsa yangın çıkma riski vardır.
- ▶ Soğutucu akışkan devresine belirtilen soğutucu akışkan (R290) dışında başka bir madde karışmasına izin vermeyin.

### ⚠ Soğutucu akışkan R290 ile ilgili özel nitelikler

Ürünün açılmasını gerektiren işlemler yalnızca soğutucu akışkan R290 soğutucu akışkanın özelliklerini ve bununla ilgili tehlikeleri bilen personel tarafından yapılmalıdır.

Soğutucu akışkan devresi ve yanabilir soğutucu akışkan içeren ekipman üzerinde çalışmak için soğutucu akışkan ekipmanına yönelik standart onarım prosedürlerine ek olarak özel eğitim gerekir.

- ▶ Geçerli yasa ve yönetmeliklerdeki talimatları takip edin.

## 2 Bu kılavuz ile ilgili uyarılar

Şekiller, toplu şekilde bu kılavuz sonunda yer almaktadır. Metin, şekillere referanslar içermektedir.

Ürünler, modele bağlı olarak bu kılavuzdaki şekillerden farklı olabilir.

## 3 Ürün ile ilgili bilgiler

### 3.1 Uygunluk Beyanı

Bu ürün, yapısı ve çalışma şekli bakımından Avrupa Birliği yönetmeliklerince ve ulusal yönetmeliklerce öngörülen gerekliliklere uygundur.

**CE** CE işareti ile ürünün, ürünün CE ile işaretlendirilmesini gerektiren ve uygulanması gereken yasal Avrupa Birliği yönetmeliklerine uygunluğu beyan edilir.

Uygunluk Beyanı'nın eksiksiz metnine İnternet üzerinden ulaşabilirsiniz: [www.bosch-homecomfort.com/tr](http://www.bosch-homecomfort.com/tr).

### 3.2 Teslimat kapsamı

→Şekil 1

- [1] Cihaz
- [2] Tahliye hortumu
- [3] Teknik dokümantasyon

### 3.3 Ürüne genel bakış

→Şekil 2

- [1] Kumanda paneli
- [2] Hava çıkışı
- [3] Tekerlek (4 adet)
- [4] Su tankı kolu
- [5] Su tankı kapağı
- [6] Su tankı
- [7] Hava giriş ızgarası ve toz filtresi (entegre)
- [8] Güç kablosu
- [9] Kol
- [10] Tahliye hattı çıkışı

### 3.4 Ürün tanımlaması

#### Tip levhası

Tip levhası, performans verileri, onay verileri ve ürünün seri numarasını içerir.

Tip levhası su tankının arkasında iç mahfazada bulunur.

- Tip levhasına erişmek için su tankını çıkarın.

## 4 Montaj

### 4.1 Montaj mekanı

- Cihaz, zemin alanı 4 m<sup>2</sup>'den büyük bir odaya kurulup çalıştırılmalıdır.
- Cihaz, kurulum, onarım ve bakım işleri için erişilebilir bir yere kurulmalıdır.
- Denge sağlamak ve gürültü ve titreşimi en aza indirmek için cihazı dik bir şekilde sabit, düz bir yüzeye koyun.
- Cihazın önünde, üstünde ve yanlarında en az 20 cm mesafe bırakın (→Şekil 3).
- Tasarımı sayesinde cihazın arka kısmı duvara yakın bir şekilde yerleştirilebilir.
- Cihazın hava giriş ve çıkışlarını kapatmayın.
- Gürültü ve rezonansa maruz kalan yerlerden kaçının.
- Kuvvetli yapay elektrik/manyetik alanlara maruz kalan yerlerden kaçının.
- Ağır doğa koşullarından (örneğin ağır is, kum taşıyan kuvvetli rüzgar, doğrudan güneş ışığı veya yüksek sıcaklık ısı kaynakları) kaçının.
- Yanıcı veya patlayıcı gaz sızıntısı veya yoğun gaz bulunan yerlerden kaçının.
- Kurulumdan sonra fişe kolayca erişilebilmelidir.

## 5 Kullanım



### 5.1 Kumanda paneline genel bakış

→Şekil 4

- [1] Otomatik mod düğmesi
- [2] Gece modu düğmesi
- [3] Çamaşır modu düğmesi
- [4] Ekran
- [5] Yukarı/artırma düğmesi
- [6] Aşağı/azaltma düğmesi
- [7] Güç düğmesi (Açma/Bekleme)/Çocuk kilidi

### 5.2 Ekrandaki simgeler ve fonksiyonları

→Şekil 5

No.	Adı	Gösterge fonksiyonu
[1]	Ortam hava nemi seviyesi	Ortamdaki havanın bağıl nemi sayısal ekranda gösterildiğinde bu simge görüntülenir.
[2]	Hedef hava nemi seviyesini ayarlama	Havanın bağıl nemi için ayarlanan hedef değer sayısal ekranda gösterildiğinde bu simge görüntülenir.
[3]	Çalışma modu	Geçerli çalışma modunu gösterir: <ul style="list-style-type: none"> <li>• Otomatik </li> <li>• Gece </li> <li>• Çamaşır </li> </ul>
[4]	Işık halkası	Işık halkası beyaz renkte görüntülenir ve farklı durumları gösterir. Bkz. Bölüm 5.4 "Işık halkası durumu".
[5]	Zamanlayıcı	Kalan süre sayısal ekranda gösterildiğinde Çamaşır modunda bu simge görüntülenir.
[6]	Hava nemi yüzdesi	Hava nemi seviyesi (ortam/ayarlanan hedef) yüzde olarak görüntülenir.
[7]	Çocuk kilidi	Seçenek belirlendiğinde çocuk kilidi simgesi görüntülenir.
[8]	Sayısal ekran	Hava nemi seviyesi (ortam/ayarlanan hedef) veya program saati ayarı görüntülenir.
[9]	Su tankı dolu	Su tankı dolu simgesi su tankı dolu olduğunda görüntülenir.
[10]	Buz çözme fonksiyonu	Buz çözme simgesi cihaz otomatik olarak Defrost moduna girdiğinde görüntülenir (→Bölüm 5.6.5 "Defrost modu (donma koruması)").

Tab. 3 Simgeler ve ekrandaki fonksiyonları

### 5.3 Tuş adları ve işlevleri

No.	Düğme/gösterge	(ZAMANLAYICI KAPALI) fonksiyonu
[1]		Otomatik mod düğmesi Otomatik modu açma
[2]		Gece modu düğmesi Gece modunu açma
[3]		Çamaşır modu düğmesi Çamaşır modunu açma
[4]	Ekran	Bkz. Bölüm 5.2, Sayfa 229
[5]		Yukarı/Artırma düğmesi Hava nemi/program saati ayarını artırma
[6]		Aşağı/Azaltma düğmesi Hava nemi/program saati ayarını azaltma
[7]		Güç düğmesi (Açma/Bekleme)/Çocuk kilidi Cihazı açma/kapatma Çocuk kilidini açma/kilitleme

Tab. 4 Tuş adları ve işlevleri

### 5.4 Işık halkası durumu

Koşullar	Açıklama	Durum
Sürekli Açık	Tüm LED'ler açık	İşletim
Kademeli kararip yanan	Tüm LED'lerin parlaklığı %100'den %0'a ve tekrar %100'e çıkar.	Enerji tasarrufu durumu
Yavaş yanıp sönen	LED'ler tekrar eden bir döngü içinde yavaşça açılıp kapanır.	Hedef Bağlı Nem ayarı Program saati ayarı Buz çözme fonksiyonu
Azalan	LED'ler tam yanar halde açılır ve ayarlanan program saati ayarına göre kapanana kadar saatin tersi yönde kademeli olarak azalır. 	Program saatinin dolması
Hızlı yanıp sönen	LED'ler tekrar eden bir döngü içinde hızlıca açılıp kapanır.	Su tankı dolu

Tab. 5 Işık halkası modları ve durumu

### 5.5 AÇIK/KAPALI konumları

- Cihazın fişini prize takın.  
Cihaz Bekleme moduna girer.
- Cihazı açmak için  düğmesine basın.



Cihaz, kapatıldığında geçerli olan mod ve ayarlarda çalışmaya başlar.





- Cihazı beklemeye almak için  düğmesine basın.  
Fan cihaz içine sıcak hava üfleme için birkaç saniye çalışır.  
Ardından cihaz çalışmayı durdurur ve Bekleme moduna girer.







### 5.6 İşletme türleri

#### 5.6.1 Otomatik mod

- Otomatik modda cihaz, enerji tasarrufu yapmak ve gürültüyü azaltmak için ortam havasının bağlı nemine ve ayarlanan hedef hava nemi seviyesine göre otomatik bir şekilde çalışmasını ayarlar.
- Fan hızı gerektiğinde çıkış hızını artıracak şekilde ayarlanır veya hedef hava nemi seviyesine yaklaşıldığında daha sessiz bir fan hızına geçiş yapılır.
- Ayarlanan hedef hava nemi seviyesine ulaşıldığında cihaz enerji tasarrufu sağlamak için çalışmayı durdurur Enerji Tasarrufu moduna girer. Enerji Tasarrufu modunu göstermek için ışık halkası yanıp söner.
- 20 dakikada bir cihaz hava değişikliklerini izlemek için çalışmaya devam eder ve buna göre tepki verir.
- Ortam hava nemi seviyesi ayarlanan hedef değer üstüne çıkarsa hedef değere tekrar ulaşılan kadar cihaz çalışmaya devam eder.
- Algılanan ortam hava nemi seviyesi ayarlanan hedef ile aynı olduğunda cihaz Enerji Tasarrufu moduna geri döner ve 20 dakikada bir ortamdaki hava nemini ölçmeye devam eder.

Otomatik moda girmek ve hedef hava nemi seviyesini ayarlamak için:





-  düğmesine basın.  
Cihaz Otomatik modda çalışmaya başlar.  
Ekranda  simgesiyle birlikte ortam hava nemi seviyesi gösterilir.  
Bu modda cihazdaki hedef hava nemi seviyesi varsayılan olarak %55'tir.
- Farklı bir hedef hava nemi seviyesi seçmek için  veya  düğmesine bir kez basın.  
Sayısal ekranda SET simgesiyle birlikte hedef ayar görünümü gösterilmeye başlanır.









- ▶ Hedef hava nemi seviyesini değiştirmek için istenen hedef hava nemi seviyesi görüntülenene kadar  veya  düğmesine basın.  
Seçilebilecek hedef hava nemi seviyeleri %40, %45, %50, %55, %60, %65 ve %70'tir.  
İstenen hedef hava nemi seviyesi görüntülediğinde  simgesiyle birlikte ortam hava nemi seviyesi tekrar gösterilmeden önce simge 3 saniye ekranda kalır.
- ▶ Hedef hava nemi seviyesi ayarını görüntülemek için  veya  düğmesine bir kez basın.  
Sayısal ekranda  simgesiyle birlikte hedef hava nemi seviyesi 3 saniye gösterilir ve ardından mevcut ortam hava nemi seviyesi ve  simgesi gösterilmeye devam edilir.

### 5.6.2 Gece modu

- Gece modunda cihaz kullanıcı arayüzündeki ışıklar kapalı halde ultra sessiz şekilde düşük fan hızında çalışır.
- Ayarlanan hedef hava nemi seviyesine ulaşıldığında cihaz enerji tasarrufu sağlamak için çalışmayı durdurup Enerji Tasarrufu moduna girer. Enerji Tasarrufu modunu göstermek için ışık halkası yanıp söner.
- 20 dakikada bir cihaz hava değişikliklerini izlemek için çalışmaya devam eder ve buna göre tepki verir.
- Ortam hava nemi seviyesi ayarlanan hedef değerin üstüne çıkarsa hedef değere tekrar ulaşılan kadar cihaz çalışmaya devam eder.
- Algılanan ortam hava nemi seviyesi ayarlanan hedef ile aynı olduğunda cihaz Enerji Tasarrufu moduna geri döner ve 20 dakikada bir ortamdaki hava nemini ölçmeye devam eder.

Gece moduna girmek ve hedef hava nemi seviyesini ayarlamak için:





- ▶  düğmesine bir kez basın.  
Cihaz Gece modunda çalışmaya başlar.  
Ekranda  simgesiyle birlikte ortam hava nemi seviyesi gösterilir.  
Bu modda cihazdaki hedef hava nemi seviyesi varsayılan olarak %55'tir.
- ▶ Farklı bir hedef hava nemi seviyesi seçmek için  veya  düğmesine bir kez basın.  
Sayısal ekranda  simgesiyle birlikte hedef ayar görünümü gösterilmeye başlanır.

- ▶ Hedef hava nemi seviyesini değiştirmek için istenen hedef hava nemi seviyesi görüntülenene kadar  veya  düğmesine basın.  
Seçilebilecek hedef hava nemi seviyeleri %40, %45, %50, %55, %60, %65 ve %70'tir.  
İstenen hedef hava nemi seviyesi görüntülediğinde  simgesiyle birlikte ortam hava nemi seviyesi tekrar gösterilmeden önce simge 3 saniye ekranda kalır.  
3 saniye sonra  simgesi hariç kullanıcı arayüzündeki ışıklar kapanır.
- ▶ Işıkları etkinleştirmek için herhangi bir düğmeye basın.  
Işıklar açılır ve 3 saniye sonra tekrar söner.
- ▶ Hedef hava nemi seviyesi ayarını görüntülemek için  veya  düğmesine bir kez basın.  
Sayısal ekranda  simgesiyle birlikte hedef hava nemi seviyesi 3 saniye gösterilir ve ardından mevcut ortam hava nemi seviyesi ve  simgesi gösterilmeye devam edilir.  
3 saniye sonra ışıklar tekrar söner.

### 5.6.3 Çamaşır modu



- Çamaşır modunda cihaz varsayılan olarak 8 saatlik kapatma program saati ile maksimum performansta çalışır.
- Süre 1 ila 12 saat arasında ayarlanabilir.
- Enerji tasarrufu sağlamak ve odanın çok fazla kurumasını önlemek için cihaz ortam hava nemi seviyesini izler ve program saati sona ermeden ortam hava nemi seviyesi %35'e ulaştığında yalnızca fan moduna geçer.
- Ortam hava nemi seviyesi artarsa kompresör tekrar açılır. Enerji tasarrufu sağlayan bu açma-kapatma işlemi program saati dolana kadar devam eder.
- Program saati olmadan ve enerji tasarrufu sağlayan açma-kapatma işlemi olmadan sürekli nem alma seçeneği de mevcuttur (→ 5.6.4 "Sürekli nem alma").

Çamaşır moduna girmek için:

- ▶  düğmesine bir kez basın.  
Ekranda  simgesiyle birlikte 8 saatlik varsayılan program saati ayarı gösterilir.
- ▶ Program saati ayarını değiştirmek için istenen saati görüntüleyene kadar  veya  düğmesine basın.
  - Mevcut program saati ayarları 1 ila 12 saat arasında değişir.
  - İstenen program saati ayarı görüntülediğinde ekranda çıkar ve süre geri sayımı başlar.
  - Program saati dolunca cihaz otomatik olarak kapanır.
- ▶ Ortam hava nemi seviyesini görüntülemek için  düğmesine bir kez basın.  
3 saniye sonra ekran otomatik olarak önceki görünüme geri döner.

### 5.6.4 Sürekli nem alma

Sürekli nem alma Çamaşır modu aracılığıyla etkinleştirilebilir.



- ▶ Çamaşır moduna girmek için  düğmesine bir kez basın.
- ▶ Ekranda "CO" çıkana kadar  düğmesine basın. Cihaz ayarlanan hedef hava nemi olmadan yüksek fan hızında sürekli nem alma gerçekleştirir.
- ▶ Ortam hava nemi seviyesini görüntülemek için düğmeye bir kez basın.  
3 saniye sonra ekran otomatik olarak önceki görünüme geri döner.

### 5.6.5 Defrost modu (donma koruması)

- Ortam sıcaklığı çok düşük olduğunda soğutma boru helezonlarında buz oluşabilir. Böyle bir durumda cihaz otomatik olarak Defrost moduna girer ve  simgesi görüntülenir.
- Defrost modunda cihaz nem alma olmadan yüksek fan hızında çalışır. Boru helezonlarındaki buz tamamen çözüldüğünde cihaz normal çalışmaya geri döner.

### 5.6.6 Çocuk kilidi

Çocuk kilidini etkinleştirmek için:

- ▶ Cihazın kumanda panelini kilitlemek için  düğmesini 3 saniye basılı tutun.  
 simgesi görüntülenir.

**i**

Çocuk kilidi etkinleştirildiğinde herhangi bir ayarı değiştirmek veya cihazı kapatmak mümkün olmaz.

- ▶ Çocuk Kilidini devre dışı bırakmak için  düğmesini tekrar 3 saniye basılı tutun.

## 6 Cihazın boşaltılması

### 6.1 Kondensat uzaklaştırma

Varsayılan olarak su otomatik olarak su tankına boşalır. Bu nedenle tankın düzgün takıldığından emin olun.

Tahliye iki şekilde gerçekleştirilebilir (→ 6.1.1 "Doğrudan tanka tahliye (Otomatik kapatma)" veya 6.1.2 "Sürekli tahliye").

#### 6.1.1 Doğrudan tanka tahliye (Otomatik kapatma)

Kondensat suyu doğrudan su tankına boşaltılır. Tank dolduğunda ve boşaltılması gerektiğinde fan fazla suyu üflemez ve tankı çıkarırken damlayabilecek su kalmamasını sağlamak için 3 dakika boyunca çalışır. Sonrasında cihaz çalışmayı durdurur, beş bip sesi çıkarır,  simgesi yanar ve ışık halkası yanıp söner. Su tankı boşaltılıp yeniden takılana kadar cihaz devre dışı kalır.

Tankı boşaltmak için aşağıdaki adımları takip edin (→ Şekil 6).

- ▶ Su tankını iki tarafından kavrayın ve cihazın [1] arka alt kısmından düz bir şekilde dışarı çekin.
- ▶ Kolu [2] yukarı çevirin ve su tankını lavaboya, küvete veya boşaltabileceğiniz başka bir yere götürün.
- ▶ Su tankını iki elinizle tutun ve boşaltma deliğinden [3] boşaltın.  
Su tankı kapağını çıkarmaya gerek yoktur.

**i**

- ▶ Toplanan kondensat suyunu içmeyin. Kondensat suyu yalnızca yenilebilir olmayan bitkileri sulamak için kullanılabilir.

- ▶ Çıkarma adımlarını ters sırayla izleyerek su tankını [4] geri takın.

Su tankı yerine geri takılınca cihaz önceki modda veya ayarda çalışmaya devam eder.

#### 6.1.2 Sürekli tahliye

Sürekli tahliye su tankını boşaltma ihtiyacı olmadan kondensat suyunu boşaltmak için kullanılabilir. Bunu yapmak için aşağıdaki adımları takip edin (→ Şekil 7 ve 8).

- ▶ Tahliye çıkışındaki kapağı çıkarın.
- ▶ Tahliye hortumunu tahliye hattına bağlayın.
- ▶ Hortumun diğer ucunu tahliye haznesine yerleştirin.

**i**

- ▶ Hortumun aşağı doğru olduğundan ve hortumda tıkanıklık veya bükülme olmadığından mutlaka emin olun.

## 7 Bellek fonksiyonu/Otomatik başlatma

- Cihaz kapatılıp tekrar açıldığında kapatıldığında geçerli olan mod ve ayarlar ile çalışmaya devam eder. Ancak daha önce bir program saati ayarlanmışsa 8 saatlik varsayılan ayara sıfırlanır.
- Elektrik kesintisi veya doğrudan fişten çekme nedeniyle beklenmedik şekilde kapanması durumunda cihaz elektrik geri geldiğinde önceki mod ve ayarlar ile otomatik olarak yeniden başlar. Program saati ayarları aynı kalır.
- Cihaz tekrar açılmadan önce hem kapatılır hem fişten çekilirse fabrika ayarlarına geri döner (örneğin hedef hava nemi ayarının %55 olduğu Otomatik mod).

## 8 Temizlik ve bakım



Temizlik veya bakımdan önce  düğmesine basarak cihazı kapatın, ardından güç kaynağı kablosunu fişten çekin.

### 8.1 Mahfazanın temizlenmesi

Cihaz yağsız bir bez veya (su veya ılık su ve hafif deterjan içeren bir solüsyona batırılmış) hafif nemli bir bezle temizlemelidir. Ardından kuru bir bezle kurulanmalıdır.



Kumandaların etrafını silmeden önce bezdeki fazla suyu sıktığınızdan emin olun. Kumandalar içindeki veya etrafındaki fazla su cihaza zarar verebilir.



Güvenlik nedeniyle cihazı kesinlikle suyla yıkamayın.



### DİKKAT

- ▶ Cihazı temizlemek için sert temizlik maddeleri, benzin, alkol, çözültü maddesi, vaks veya cila kesinlikle kullanmayın.
- ▶ Böcek ilacı veya benzer sıvılar püskürtmeyin.

### 8.2 Su tankının temizlenmesi

Küf ve pas oluşmasını önlemek için su tankı düzenli olarak temizlenmelidir. Bunu yapmak için aşağıdaki adımları takip edin (→Şekil 9 - 11).

- ▶ Kolu çıkarın.
  - Kolu yukarı kaldırın.
  - Çıkarmadan önce her iki taraftaki kilitleme mekanizmasını arka arkaya hizalayarak kolun kilidinin açılmasını sağlayın (→Şekil 10, [1]).
  - Kolu her iki taraftan arka arkaya dışarı doğru itin [2].
  - Kolu yukarı kaldırarak çıkarın [3].
  - Kapağın üç sabitleme noktasını serbest bırakın (→Şekil 11, [1]).
- ▶ Kapağı yukarı kaldırın [2].
- ▶ Su tankını ılık suyla ve gerekirse hafif deterjan ile temizleyin.
- ▶ Kapağı yerine geri itin.
- ▶ Çıkarma adımlarını ters sırayla izleyerek kolu geri takın.

### 8.3 Filtrenin temizlenmesi

Cihazın verimini korumak için toz filtrelerinin düzenli olarak temizlenmesi önerilir. Sıklık çalışma süresi ve koşullarına bağlıdır.

Toz filtresi hava giriş ızgarasına entegredir (→Şekil 12).

- ▶ Toz filtresini çıkarmak için ızgarayı kol yuvasından [1] kendinize doğru mahfazanın dışına itin [2].
- ▶ Iızgarayı dikey olarak yukarı çekerek alttan ayırın [3].
- ▶ Elektrikli süpürgeyle tozları temizleyin.
- ▶ Çok fazla tozluysa ılık suya batırın ve birkaç kez durulayın. Gerekirse hafif deterjan da kullanılabilir.



Su sıcaklığı 40 °C altında tutulmalıdır.

- ▶ Hafifçe sallayarak filtredeki fazla suyu uzaklaştırın.
- ▶ Cihaza geri takmadan önce filtrenin iyice kuru olduğundan emin olun.
- ▶ Çıkarma adımlarını ters sırayla izleyerek filtreyi geri takın.

## 9 Taşıma ve saklama



Soğutucu akışkanı taşıma, yükleme, temizleme, geri kazanma ve imha etme işlemleri yalnızca üretici firma tarafından yetki verilen teknik servis merkezleri tarafından yapılmalıdır. Cihaz yalnızca uzman personel tarafından imha edilmelidir.

### Taşıma

- Cihazı taşırken iki elle tutun.
- Cihazın arkasındaki kolu tutarak taşıma sırasında cihazın sabit kalmasını sağlayın.
- Cihazı kesinlikle ters veya yan çevirmeyin veya bu şekilde taşımayın.



### Saklama

Cihaz uzun süre kullanılmıyacaksa:

- ▶ Cihazı kapatın ve fişini prizden çekin.
- ▶ Hem tank hem cihazın tamamen kuru olmasını sağlayarak su tankını boşaltıp temizleyin (→ Bölüm 8.2 "Su tankının temizlenmesi", Sayfa 233).
- ▶ Toz filtresini çıkarıp temizleyin, tamamen kurumaya bırakın ve ardından geri takın (→ Bölüm 8.3 "Filtrenin temizlenmesi", Sayfa 233).
- ▶ Cihazı tercihen üstü kapalı, doğrudan güneş ışığı, aşırı sıcaklık ve fazla toza maruz kalmayan serin, kuru ve iyi havalandırılan bir yerde saklayın.

## 10 Arızaların giderilmesi

Bu bölümde cihazda ortaya çıkabilecek en yaygın sorunlar özetlenmektedir. Aşağıdaki tabloya göre çözüm bulamazsanız yetkili servis teknisyenini arayın.

Sorun	Muhtemel nedeni	Olası çözüm
 simgesi yanıyor. Işık halkası yanıp sönüyor.	Su tankı yerinde değildir veya düzgün yerleşmemiştir.	Su tankını düzgün şekilde yerleştirin (→ Bölüm 6.1.1 "Doğrudan tanka tahliye (Otomatik kapatma)", Sayfa 232).
	Su tankı doludur.	Su tankını boşaltın (→ Bölüm 8.2 "Su tankının temizlenmesi", Sayfa 233).
 simgesi yanıyor.	Ortam sıcaklığı çok düşüktür.	Mümkünse ortam sıcaklığını artırın.
AÇMA/KAPATMA düğmesine basıldığında cihaz açılmıyor.	Cihaz fişe takılı değildir.	Cihazı fişe takın.
Cihaz çalışmıyor.	Su tankı doludur.	Su tankını boşaltın (→ Bölüm 8.2 "Su tankının temizlenmesi", Sayfa 233).
	Su tankı yerinde değildir veya düzgün yerleşmemiştir.	Su tankını düzgün şekilde yerleştirin (→ Bölüm 6.1.1 "Doğrudan tanka tahliye (Otomatik kapatma)", Sayfa 232).
	Cihaz ayarlanan hedef hava nemi seviyesine ulaşmamıştır ve Enerji Tasarrufu modunda çalışmaktadır.	Bu normaldir.

Sorun	Muhtemel nedeni	Olası çözüm
Cihaz nem alma işlevini yerine getirmiyor veya çok az su topluyor.	Teknik özellikler oda boyutu için uygun olmayabilir.	Nem alma kapasitesinin oda boyutu için uygun olduğunu doğrulayın.
	Havalandırma çok yüksektir.	Havalandırmayı en aza indirmek için tüm camlar ve dış kapıların kapalı olduğundan emin olun.
	Ortam sıcaklığı çok yüksek veya çok düşüktür.	Cihazın 5 °C ila 35 °C arasında bir ortamda çalıştığından emin olun.
	Hava nemi seviyesi çok düşüktür.	Ortam hava nemi seviyesi %45'in altında olduğunda ortamdaki nem yetersiz olduğundan cihaz çok fazla su toplayabilir.
	Hedef hava nemi seviyesi ortam hava nemi seviyesinden yüksektir.	Hedef hava nemi seviyesini azaltın.
	Toz filtresi tıkalıdır.	Toz filtresini temizleyin (→ Bölüm 8.3 "Filtrenin temizlenmesi", Sayfa 233).
	Çalışma süresi çok kısadır.	Birkaç dakika bekleyin.
Cihaz ılık hava üflüyor.	Nemi alınan hava nem alma işleminin bir parçası olarak odaya salınmadan önce serpantinlerden geçirilir.	Bu normaldir.
Hedef hava nemi ayarı ekranda gösterilmiyor.	Ekranda odadaki havanın bağlı nemi gösterilir.	Hedef hava nemi ayarını görmek için $\wedge$ veya $\vee$ düğmesine bir kez basın.
Zeminde su vardır.	Tankta su kalmıştır ve cihaz taşınırken çok fazla eğilmiş olabilir.	Tankı dikkatli bir şekilde taşıyın.
	Tahliye hortumu gevşemiştir.	Tahliye hortum bağlantısını kontrol edin ve düzgün takılı olduğundan emin olun.
Cihaz ses yapıyor.	Zemin yatay değildir.	Cihazı düz, yatay bir yüzeye yerleştirin.
	Toz filtresi kirlidir.	Cihazı kapatın ve toz filtresini temizleyin (→ Bölüm 8.3 "Filtrenin temizlenmesi", Sayfa 233).

Tab. 6 Sorunlar ve çözümleri

### 10.1 Arıza kodları

Cihazda çok sayıda uyarı/arızayı tanımlayan otomatik hata teşhis sistemi vardır. Hata mesajları kumanda panelindeki ekranda gösterilir.

Arıza kodu	Açıklama	Nedeni	Çözüm
E1	E1 ekranda 30 saniyede bir yanıp söner	Sıcaklık sensörü arızası	Yetkili servis teknisyeni ile iletişime geçin.
E2	E2 ekranda 30 saniyede bir yanıp söner	Nem sensörü arızası	Yetkili servis teknisyeni ile iletişime geçin.
L3	L3 ekranda yavaş yavaş yanıp söner	Hava giriş sıcaklığı çok yüksektir.	Cihazın kullanıldığı ortam sıcaklığı çok yüksektir. Cihazın 40 °C veya daha düşük sıcaklıklarda çalıştırıldığından emin olun.
L4	L4 ekranda yavaş yavaş yanıp söner	Hava giriş sıcaklığı çok düşüktür.	Cihazın kullanıldığı ortam sıcaklığı çok düşüktür. Cihazın 2 °C veya daha yüksek sıcaklıklarda çalıştırıldığından emin olun.

Tab. 7 Arıza kodları ve çözümleri

## 11 Çevre koruması ve imha

Çevre koruması, Bosch Grubu'nun temel bir şirket prensibidir. Ürünlerin kalitesi, ekonomiklik ve çevre koruması, bizler için aynı önem seviyesindedir. Çevre korumasına ilişkin yasalara ve talimatlara çok sıkı bir şekilde uyulmaktadır. Çevrenin korunması için bizler, mümkün olan en iyi teknolojiyi ve malzemeyi kullanmaya özen gösteririz.

### Ambalaj

Ürünlerin ambalajında, optimum bir geri kazanıma (Recycling) imkan sağlayan, ülkeye özel geri kazandırma sistemleri kullanılmaktadır.

Kullandığımız tüm paketleme malzemeleri çevreye zarar vermeyen, geri dönüşümlü malzemelerdir.

### Eski cihaz

Eski cihazlar, tekrar kullanılabilir malzemeler içermektedir. Bileşenleri kolayca birbirinden ayrılabilir. Plastikler işaretleştirilmiştir. Böylelikle farklı gruplar ayrıştırılabilir ve geri dönüşümüne veya imha için yönlendirilebilir.

### Eski elektrikli ve elektronik cihazlar



Bu sembol, ürünün diğer atıklarla birlikte atılmaması gerektiğini, bunun yerine işleme, toplama, geri dönüşüm ve imha etme için atık toplama noktalarına götürülmesi gerektiğini belirtir.

Bu sembol, atık elektrikli ve elektronik ekipman yönetmeliklerinin geçerli olduğu ülkelerde geçerlidir, örneğin "(İngiltere) 2013 Atık Elektrikli ve Elektronik Ekipman Yönetmeliği (değişikliklerle birlikte)". Bu yönetmelikler, her ülkede geçerli olan eski elektronik cihazların iadesi ve geri dönüşümü için genel çerçeveyi tanımlamaktadır.

Elektronik cihazlar bazı tehlikeli maddeler içerebilir, bunlar çevre ve insan sağlığına gelebilecek olası riskleri asgariye indirmek için sorumlu bir şekilde geri dönüştürülmelidir. Ayrıca, elektronik atıkların geri dönüşümü doğal kaynakların korunmasına yardımcı olur.

Eski elektronik ve elektrikli cihazların çevreye zarar vermeden imha edilmesi hakkında daha fazla bilgi için lütfen resmi yetkililerle, evsel atıklarınızı toplayan kurumla ya da ürünü satın aldığınız perakendeci ile iletişim kurun.

Daha fazla bilgi için bkz.:

[www.bosch-homecomfortgroup.com/en/company/legal-topics/weee/](http://www.bosch-homecomfortgroup.com/en/company/legal-topics/weee/)

### Soğutucu akışkan R290



Cihazda yanabilirliği yüksek, zehirsiz florlu gaz R290 (global ısınma potansiyeli 3<sup>1)</sup>) bulunur (A3).

Cihazda bulunan miktar cihazın arka tarafında bulunan tip levhasında gösterilmektedir.

Soğutucu akışkan çevreye zararlıdır ve ayrı olarak toplanıp imha edilmesi gerekir.

1) 16 Nisan 2014 tarihli Avrupa Parlamentosu ve Konseyi YÖNETMELİĞİ (AB) No 517/2014 EK I uyarınca.

## 12 Teknik veriler

Model		Dry 1000	Dry 2000	Dry 4000
Açıklama	Birim			
Gerilim beslemesi		220-240V, 50Hz	220-240V, 50Hz	220-240V, 50Hz
Alınan anma kapasitesi	W	175	178	285
Çıkış oranları				
- 30 °C / %80	L/ 24 saat	10	12	16
- 27 °C / %60		6	7	9,5
Hava akışı (min./maks.)	m <sup>3</sup> / saat	70 / 90	86 / 106	96 / 112
Ses basıncı (min./maks.)	dB(A)	34 / 36	35 / 38	38 / 40
Çalışma sınır değeri	°C	+5 / +35	+5 / +35	+5 / +35
Çalışma sınır değeri (havanın bağıl nemi)	%	30 / 80	30 / 80	30 / 80
Değişken nem kontrolörü aralığı (havanın bağıl nemi)	%	40 – 70	40 – 70	40 – 70
Soğutucu akışkan (tip/miktar)		R290 / 35g	R290 / 45g	R290 / 55g
Maks. izin verilen basınç PS H	MPa	2,5	2,5	2,5
Maks. izin verilen basınç PS L	MPa	1,0	1,0	1,0
Su tankı boyutu	L	2,5	2,5	2,5

Tab. 8

## 13 Servis adresleri

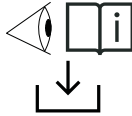

**TR:** Ürünle ilgili ayrıntılı bilgiler (teknik özellikler, ayrıntılı kullanıcı/kullanım kılavuzu, montaj kılavuzu, vb.) için mobil cihazınızı ile sol taraftaki QR kodunu tarayın veya Web sitemizi ziyaret edin:  
[www.docs.bosch-thermotechnology.com/download/pdf/file/6721850726](http://www.docs.bosch-thermotechnology.com/download/pdf/file/6721850726)

001005589-001

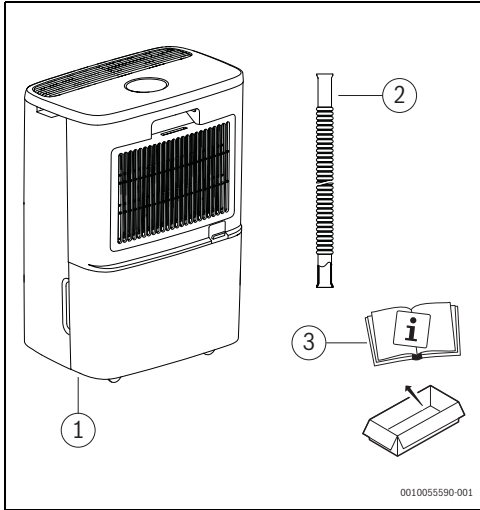

1

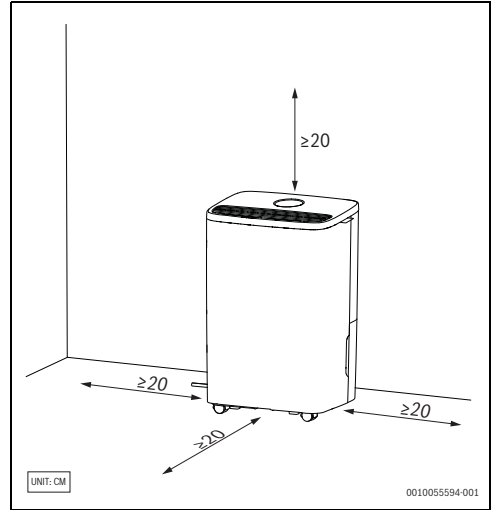

3

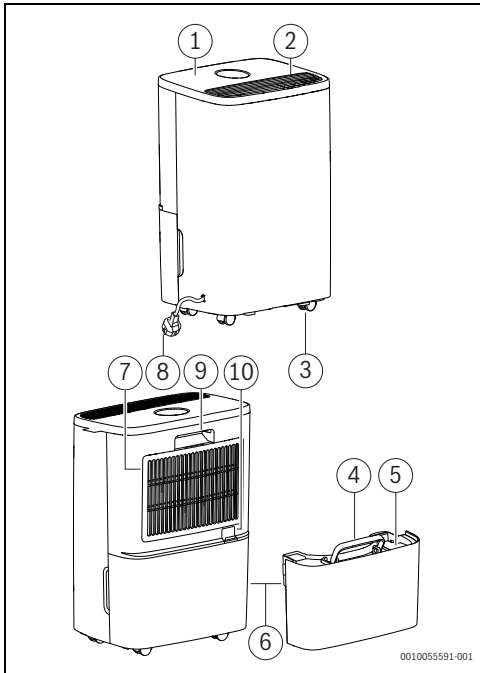

2

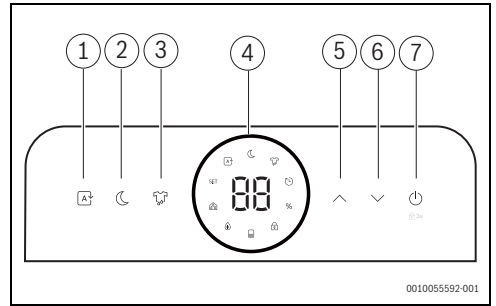

4

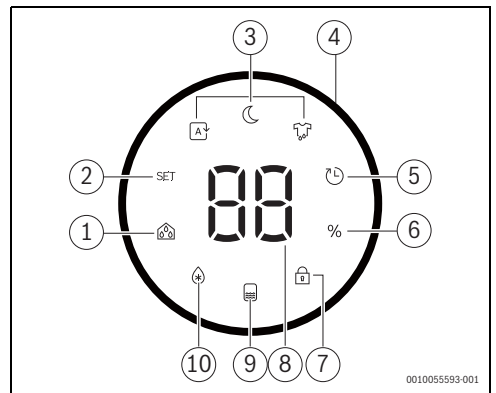

5

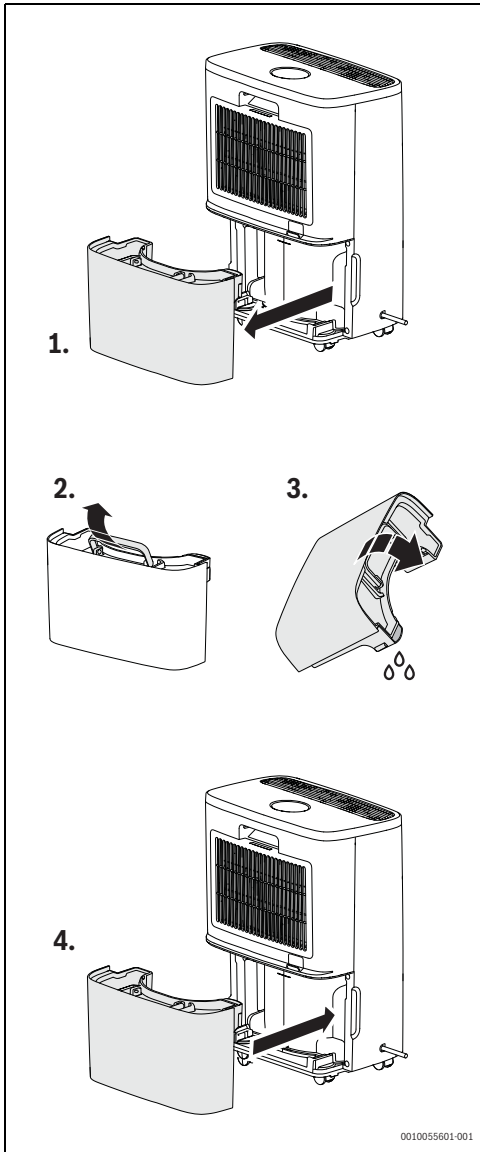

6

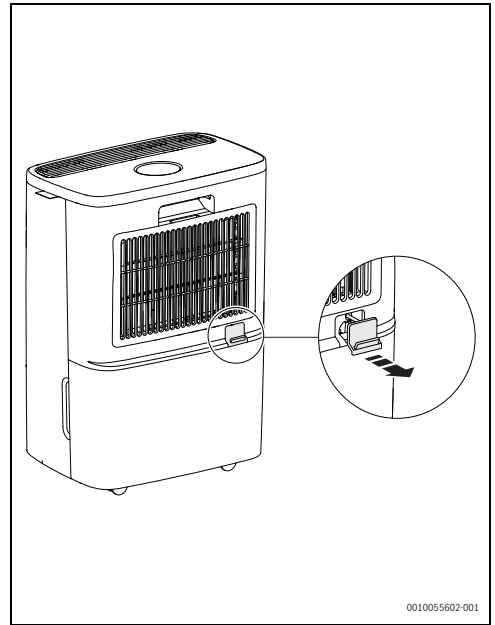

7

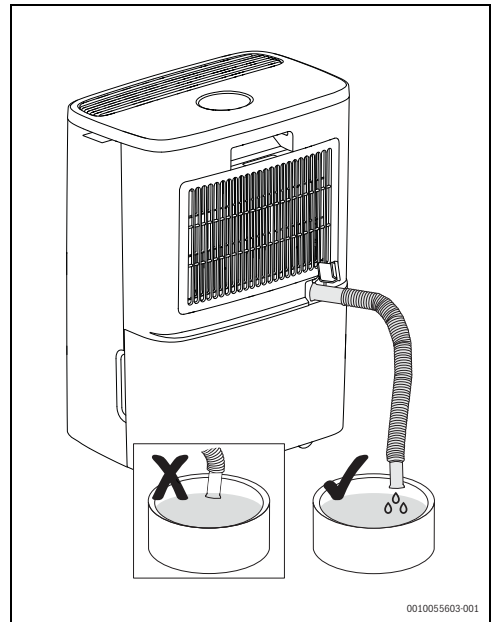

8

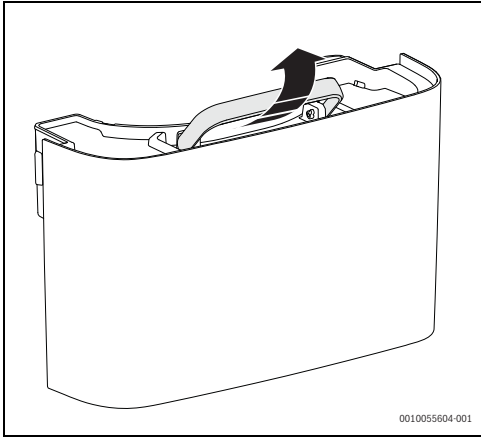

9

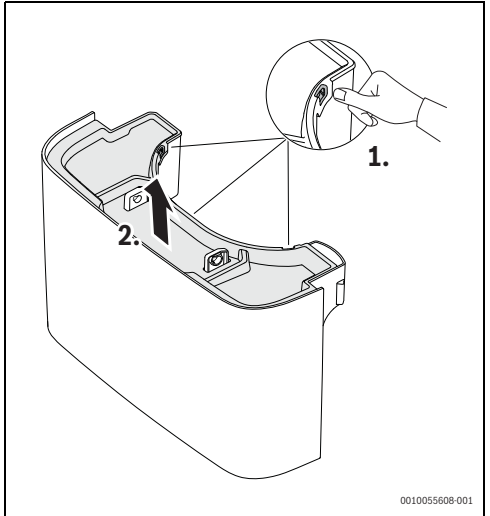

11

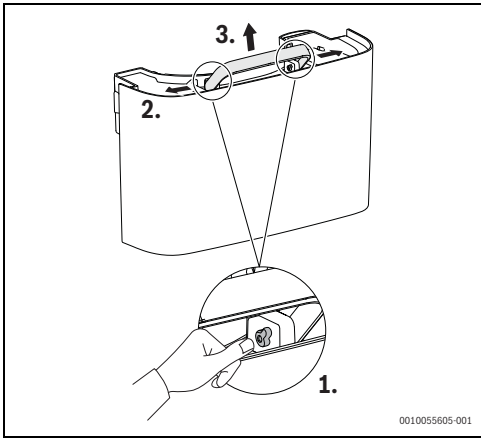

10

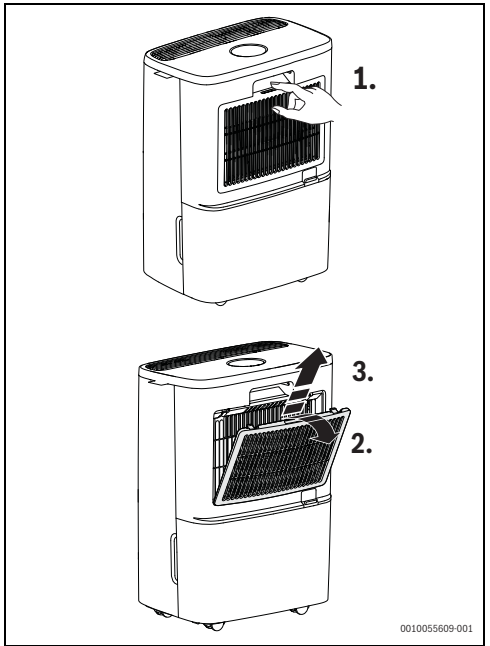

12







Bosch Thermotechnik GmbH  
Junkersstrasse 20-24  
73249 Wernau, Germany

[www.bosch-homecomfortgroup.com](http://www.bosch-homecomfortgroup.com)

